

brevi®

Brio travel system



IT Istruzioni di montaggio

EN Instruction manual

FR Manuel d'instructions

ES Manual de instrucciones

RU Инструкции по сборке

تعليمات التجميع **AR**

EN 1888-2:2018 +A1:2022

**IT. IMPORTANTE - LEGGERE
ATTENTAMENTE E CONSERVARE
PER FUTURO RIFERIMENTO**

**EN. IMPORTANT! READ THE
INSTRUCTIONS CAREFULLY AND
KEEP FOR FUTURE REFERENCE**

**FR. IMPORTANT! LIRE
ATTENTIVEMENT ET CONSERVER
SOIGNEUSEMENT A PORTEE DE
MAIN POUR UNE UTILISATION
ULTERIEURE**

**ES. IMPORTANTE! LEER
ATENTAMENTE Y CONSERVAR
PARA FUTURAS REFERENCIAS**

**RU. ВАЖНО - ВНИМАТЕЛЬНО
ПРОЧТИТЕ И СОХРАНИТЕ ДЛЯ
БУДУЩЕГО СПРАВОЧНОГО
СУЩЕСТВЕННОГО**

**AR. هام - اقرأ هذه الإرشادات جيداً ثم احتفظ بها
للاطلاع عليها مستقبلاً عند الحاجة**

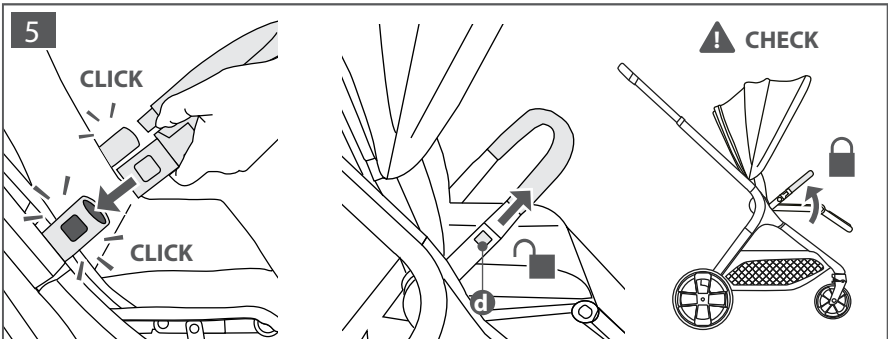
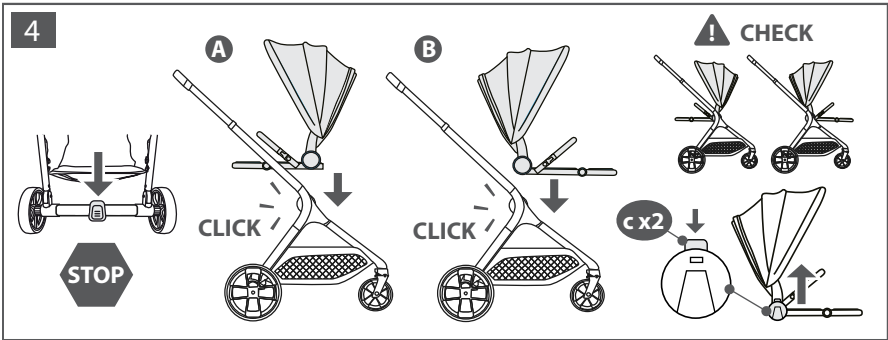
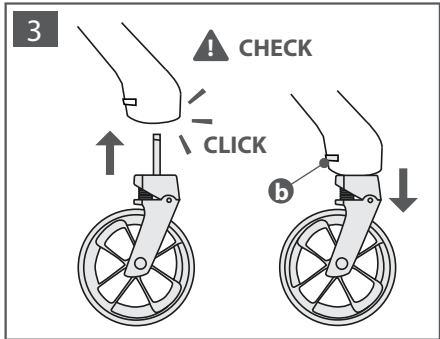
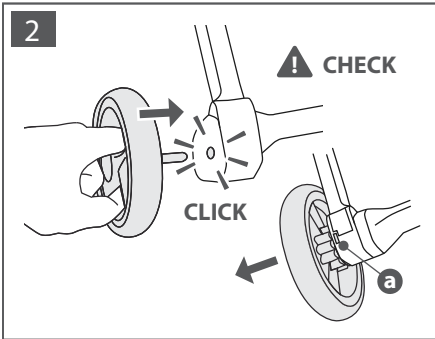
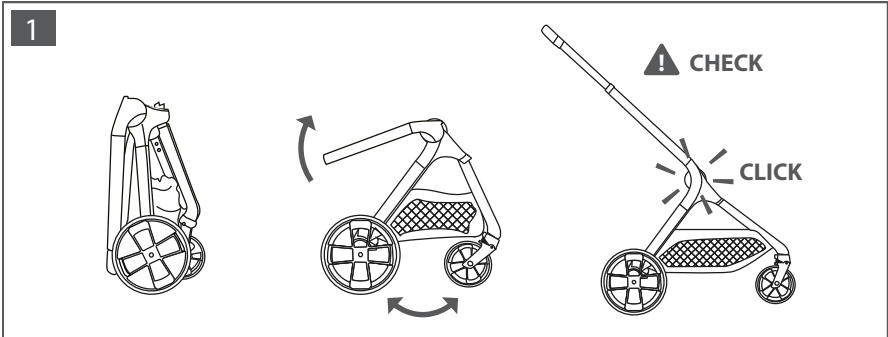

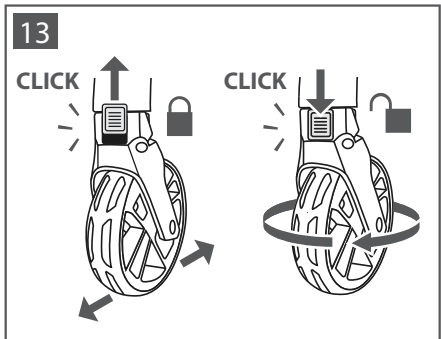
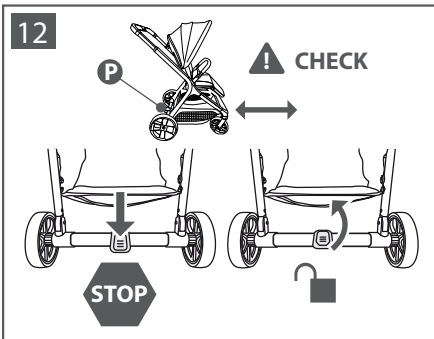
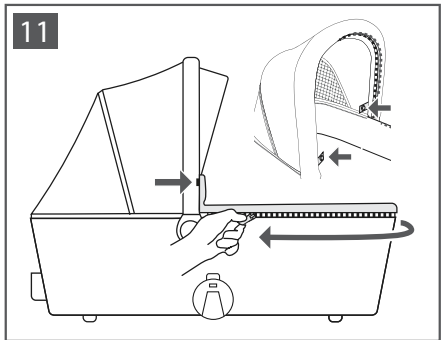
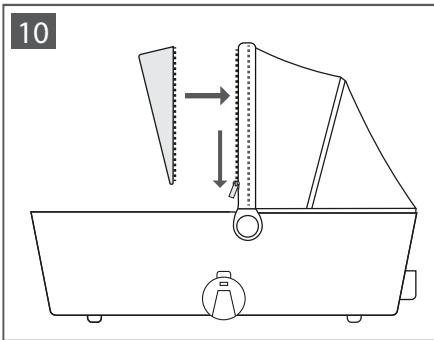
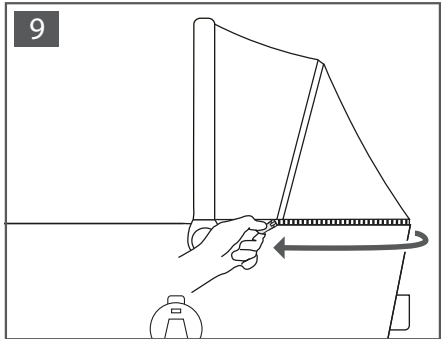
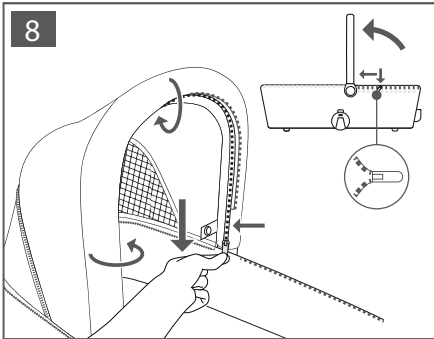
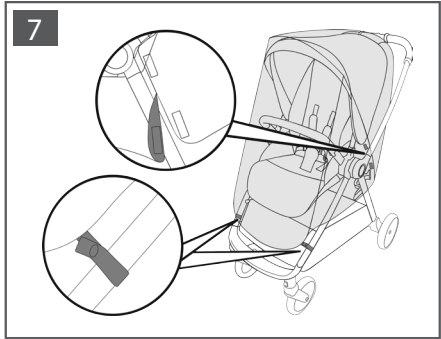
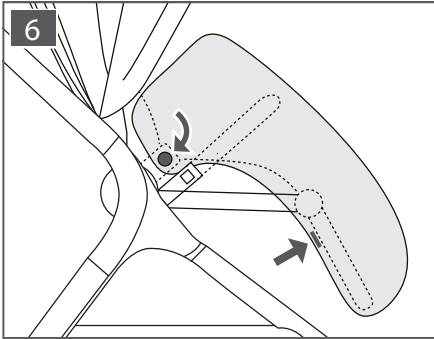

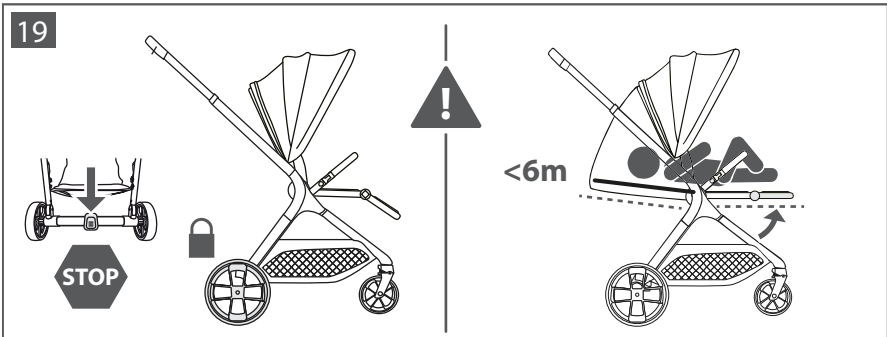
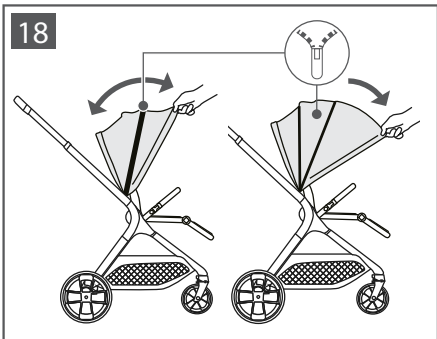
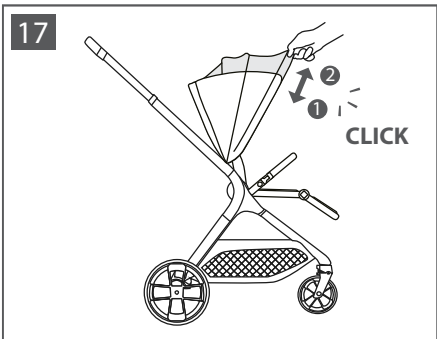
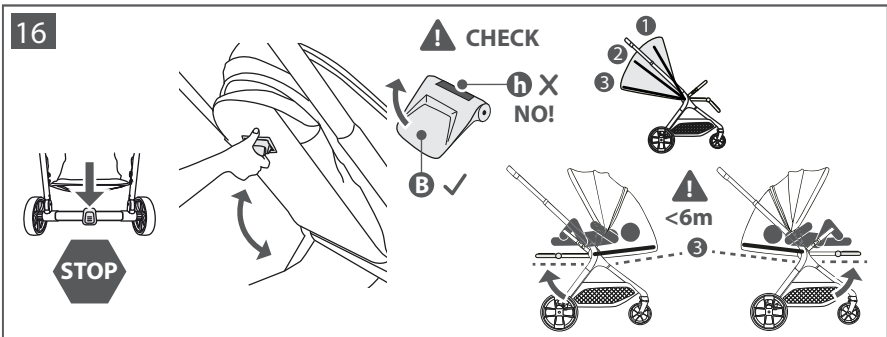
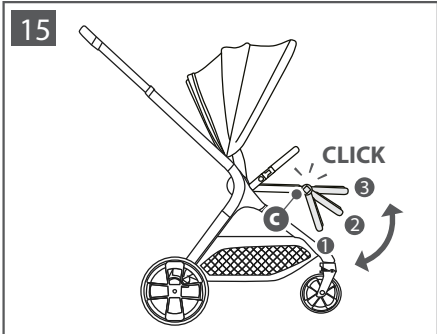
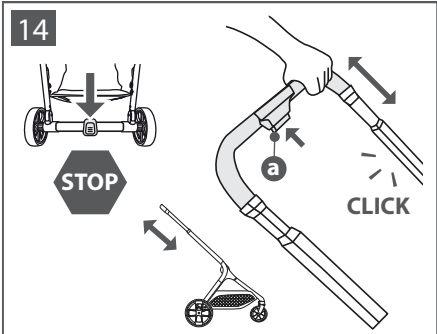

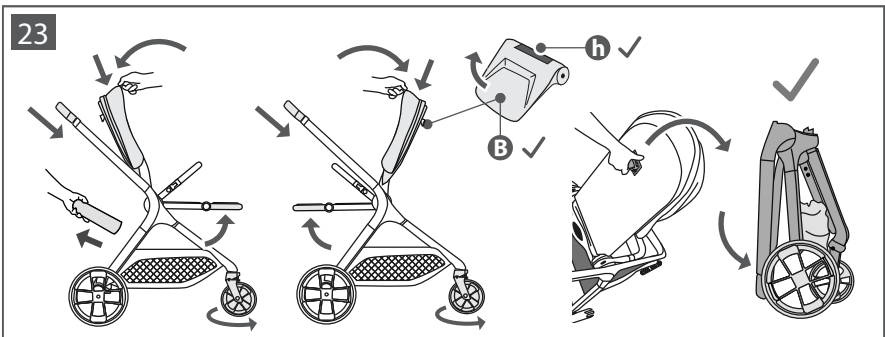
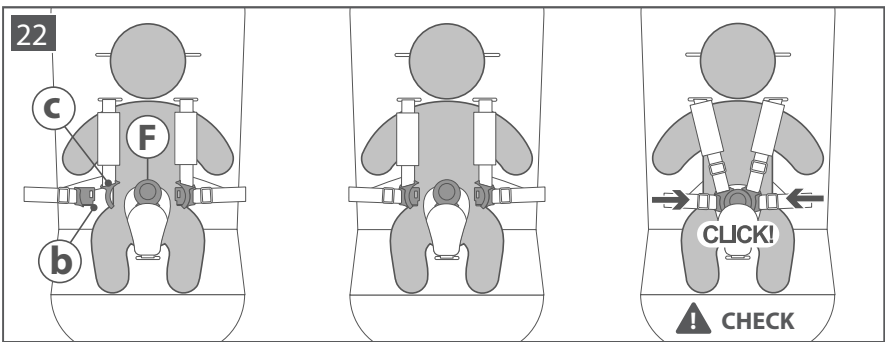
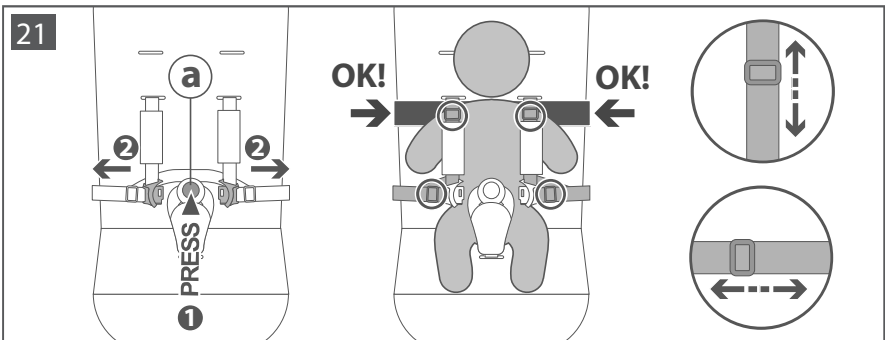
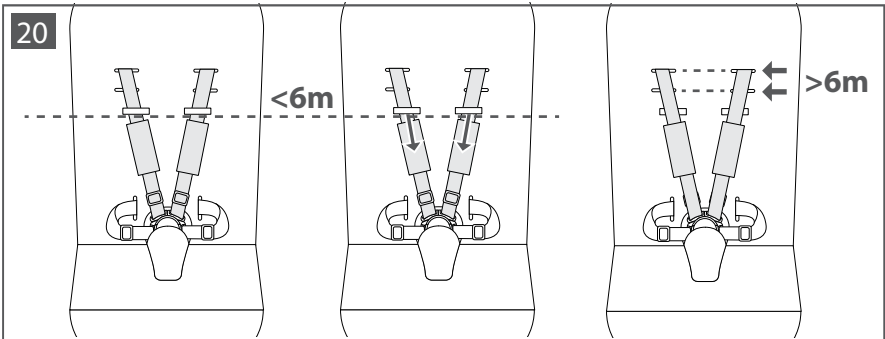

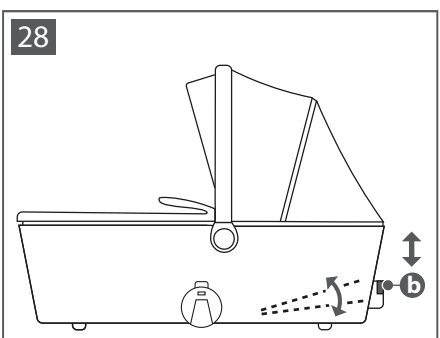
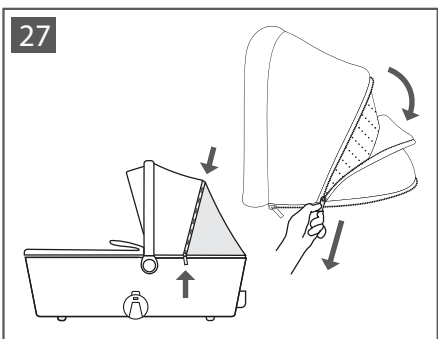
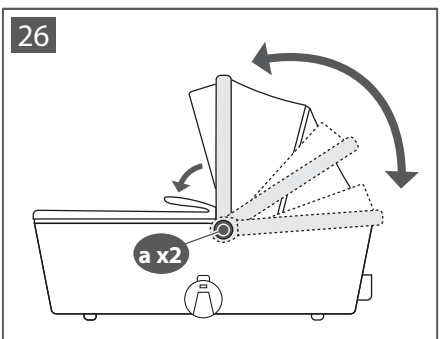
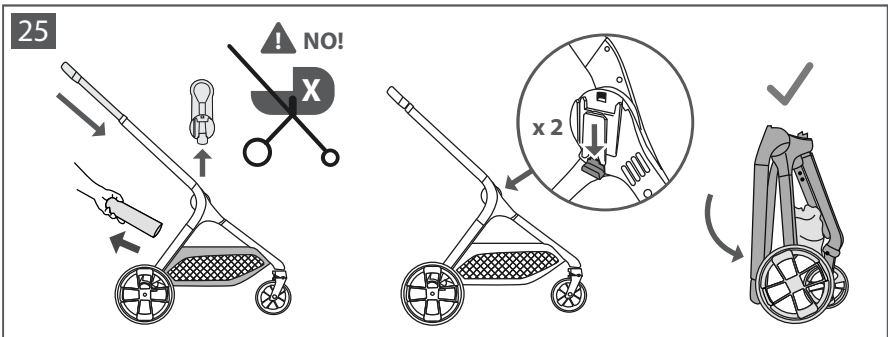
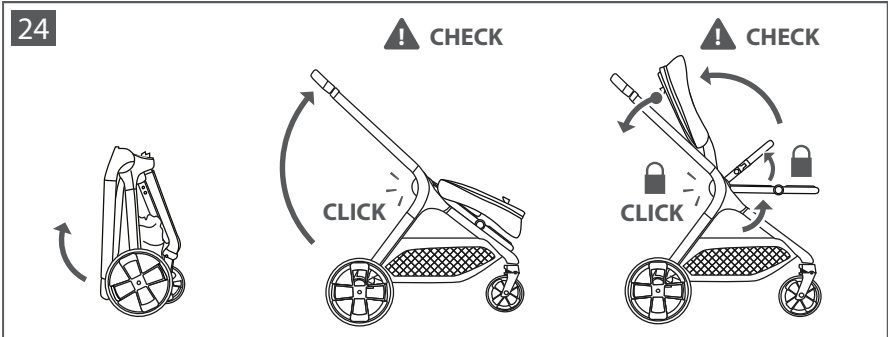

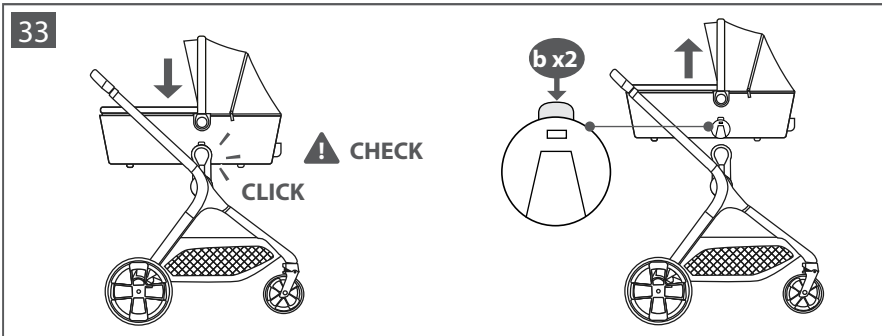
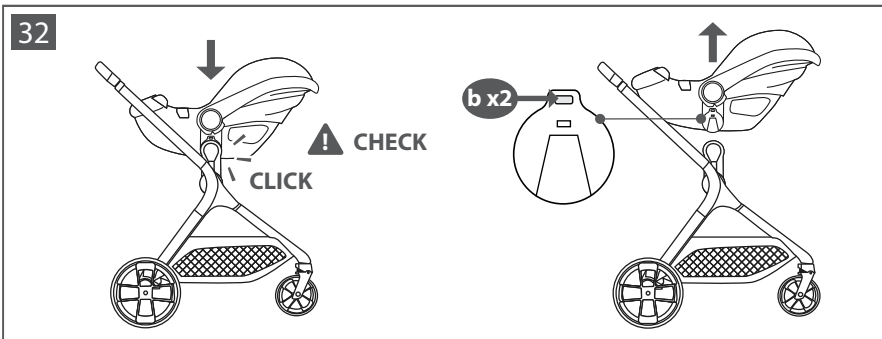
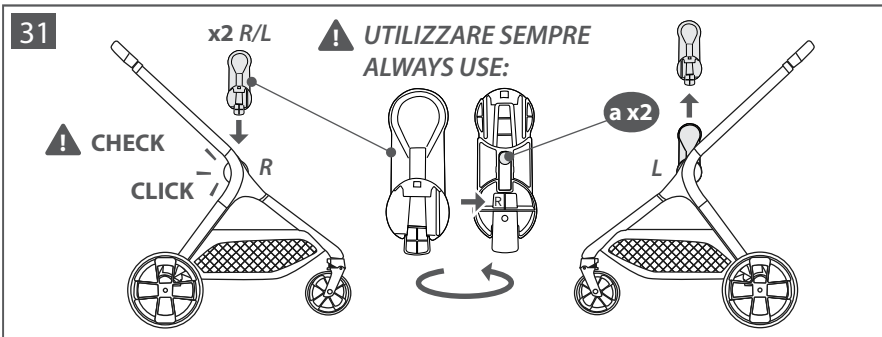
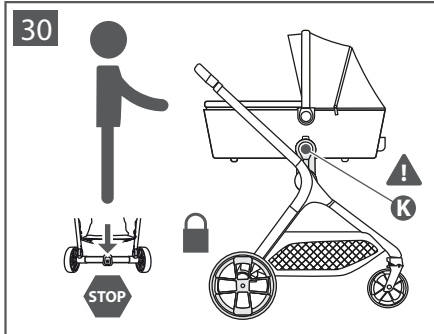
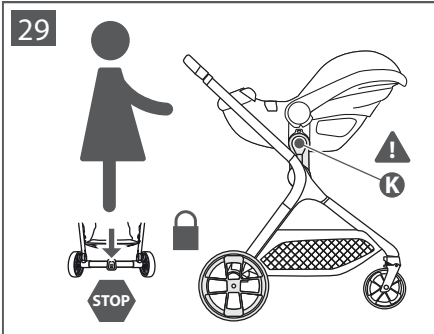

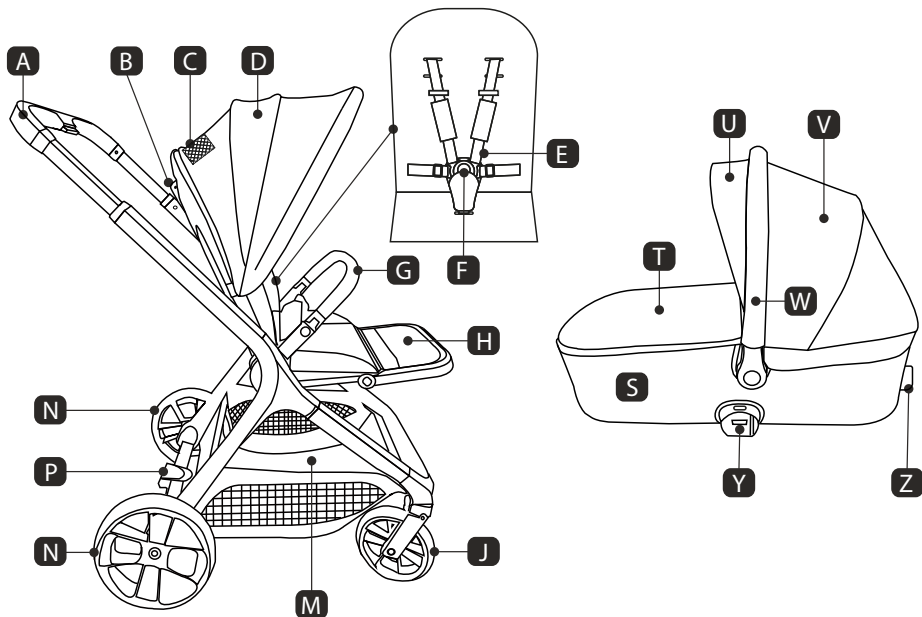
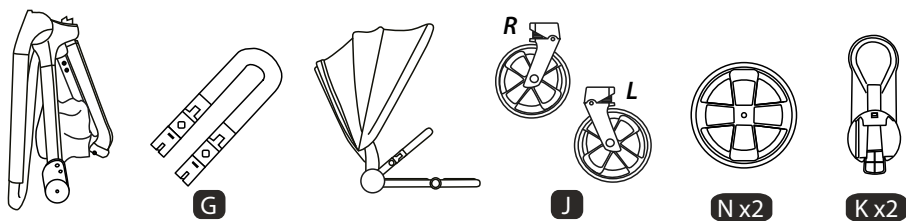

- A.** Manubrio
- B.** Leva di inclinazione
- C.** Finestrella osserva bimbo
- D.** Capottina
- E.** Cinture imbracatura
- F.** Fibbia
- G.** Bracciolo di protezione
- H.** Poggia gambe
- J.** Ruote anteriori (x2 L/R)
- K.** Adattatori rimovibili (x2 L/R)
- M.** Cesto porta oggetti
- N.** Ruote posteriori (x2)
- P.** Freno di stazionamento
- S.** Navicella
- T.** Copertina
- U.** Estensione capottina
- V.** Capottina
- W.** Maniglione
- Z.** Leva per la base reclinabile
- Y.** Connettore (x2)

Nota importante: le immagini e le istruzioni contenute in questo libretto si riferiscono ad una versione del passeggino; alcuni componenti ed alcune funzionalità qui descritte possono variare a seconda della versione da voi acquistata.

MONTAGGIO

APERTURA TELAIO PASSEGGINO (fig. 1):

Solleverare il maniglione verso l'alto aprendo completamente il telaio. Un "click" segnalerà la completa apertura.

ATTENZIONE: Prima dell'utilizzo assicurarsi che il telaio sia bloccato nella posizione d'uso.

INSTALLAZIONE RUOTE (fig. 2-3):

Ruote posteriori (fig. 2): Inserire le ruote posteriori, un "click" segnalerà l'avvenuto aggancio. Rimuovere le ruote premendo il tasto 'a'.

Ruote anteriori (fig. 3): Inserire le ruote anteriori, un "click" segnalerà l'avvenuto aggancio. Rimuovere le ruote premendo il tasto 'b'.

ATTENZIONE: Prima dell'utilizzo assicurarsi che tutte le ruote siano correttamente agganciate.

INSTALLAZIONE SEDUTA PASSEGGINO (fig. 4):

Prima di procedere attivare il freno di stazionamento (fig. 12).

La seduta può essere installata "fronte genitore" (A) o "fronte mondo" (B).

Agganciare la seduta passeggino al telaio accoppiando i connettori laterali, un "click" su ambo i lati segnalerà l'avvenuto aggancio.

Rimuovere la seduta premendo il tasto 'c' sopra i connettori della seduta.

ATTENZIONE: Prima dell'utilizzo assicurarsi che la seduta sia correttamente agganciata.

INSTALLAZIONE BRACCIOLLO DI PROTEZIONE (fig. 5):

Inserire il bracciolo di protezione nelle apposite sedi poste ai lati della seduta.

Un "click" su ambo i lati segnalerà l'avvenuto aggancio.

Rimuovere il bracciolo premendo il pulsante 'd' su ambo i lati.

Apertura da un solo lato: Premere il pulsante 'd' su un lato ed accompagnare il bracciolo verso il lato opposto.

ATTENZIONE: Prima dell'utilizzo assicurarsi che il bracciolo sia correttamente agganciato su ambo i lati e che sia sollevato e bloccato nella posizione d'uso.

MONTAGGIO COPRIGAMBE (opzionale - non incluso) (fig. 6):

Calzare la parte inferiore del coprigambe sul poggiapiedi del passeggino, agganciando la striscia di velcro interna al coprigambe a quella collocata sotto il poggiapiedi. Agganciare la parte superiore del coprigambe alla seduta del passeggino attraverso i bottoni automatici laterali.

MONTAGGIO PARAPIOGGIA PASSEGGINO (fig. 7):

Orientare il parapoggia in modo che il logo BREVI® si posizioni nella parte frontale della capottina passeggino. Aprire i lembi in velcro posti sulla parte posteriore del parapoggia e calzare il parapoggia sulla capottina passeggino.

Richiudere i lembi in velcro. Agganciare i lembi elastici posti nella parte anteriore del parapoggia alla struttura del passeggino, attraverso i bottoni automatici.

NAVICELLA (sacca porta bambini):

MONTAGGIO CAPOTTINA (fig. 8-9):

Regolare il maniglione in posizione perpendicolare alla navicella (fig. 26).

Posizionare la capottina sul maniglione, avvolgere il tessuto anteriore della capottina attorno al maniglione, agganciare la cerniera interna e chiudere la zip (fig. 8).

Agganciare la cerniera posteriore della capottina al retro della navicella (fig. 9).

Installare l'estensione della capottina, agganciare la cerniera esterna e chiudere la zip (fig. 10).

MONTAGGIO COPERTINA (fig. 11):

Posizionare la copertina sopra il lato gambe della navicella e agganciarla alla cerniera del rivestimento navicella.

Per una maggiore protezione agganciare i due bottoni automatici posizionati sul lato interno del maniglione.

UTILIZZO:**FRENO DI STAZIONAMENTO (fig. 12):**

Azionare il freno: Premere la parte posteriore della leva 'P'. Spingere leggermente in avanti il passeggero per verificare che il freno sia correttamente azionato.

Disattivare il freno: Sollevare la parte posteriore della leva 'P'.

BLOCCO MOVIMENTO PIROETTANTE DELLE RUOTE ANTERIORI (fig. 13):

Premere verso l'alto il tasto posto sopra entrambe le ruote, un "click" segnalerà l'avvenuto blocco. Sbloccare il movimento piroettante premendo verso il basso il tasto posto sopra entrambe le ruote.

REGOLAZIONE MANUBRIO (fig. 14):

Prima di procedere azionare il freno di stazionamento (fig. 12). Premere il tasto 'a' ed estendere il manubrio nella posizione desiderata. Assicurarsi che il manubrio sia correttamente bloccato nella nuova posizione.

REGOLAZIONE POGGIPIEDI (fig. 15):

Premere il pulsante 'c' su ambo i lati della seduta e reclinare il poggiatesta nella posizione desiderata. Un "click" segnalerà il blocco nella posizione desiderata.

Assicurarsi che il poggiatesta sia bloccato nella nuova posizione.

RECLINAZIONE DELLO SCHIENALE (fig. 16):

Prima di procedere azionare il freno di stazionamento (fig. 12). Sollevare la leva di reclinazione 'B' e reclinare lo schienale rilasciando la leva prima di raggiungere la posizione desiderata.

ATTENZIONE: Durante la reclinazione assicurarsi di non premere il pulsante di chiusura 'h'. Assicurarsi che lo schienale sia bloccato correttamente nella posizione desiderata.

IMPORTANTE: Per bambini con età inferiore ai 6 mesi lo schienale deve sempre e solo essere utilizzato nella posizione più reclinata, orizzontale. Assicurarsi che anche il poggiatesta sia regolato in posizione orizzontale.

REGOLAZIONE CAPOTTINA (fig. 17-18):

Estensione verticale (fig. 17): Sollevare o abbassare l'arco anteriore della capottina nella posizione desiderata. Un "click" segnalerà il blocco nella posizione desiderata.

Estensione orizzontale (fig. 18): La capottina può essere estesa orizzontalmente movimentando l'arco anteriore della stessa. Per consentire la massima estensione orizzontale aprire la chiusura lampo posta nella parte intermedia della capottina.

Assicurarsi che la capottina sia correttamente bloccata nella posizione desiderata.

ATTENZIONE: il bambino ha una pelle sensibile, NON lasciare mai il bambino con esposizione diretta ai raggi solari, assicuratevi sempre di aver regolato correttamente la capottina.

IMBRACATURA DI SICUREZZA (fig. 19-22):

Azionare il freno di stazionamento prima di collocare il bambino (fig. 12).

ATTENZIONE: Per bambini con età inferiore ai 6 mesi lo schienale deve sempre e solo essere utilizzato nella posizione più reclinata, orizzontale (fig. 19).

- Se il bambino ha un'età inferiore a 6 mesi, le cinture pettorali devono essere inserite nei passanti inferiori (fig. 20).
- Le due cinture pettorali devono essere inserite nelle asole allineate alla stessa altezza (fig. 20-21).

Sganciare la fibbia 'F' (fig. 21): Premere il pulsante 'a' ed estrarre i componenti. Collocare il bambino nel passeggino e regolare l'imbragatura in base alla corporatura del bambino.

Agganciare la fibbia 'F' (fig. 22): Inserire la parte 'b' nella parte 'c', dopodiché inserire 'b+c' nella fibbia. Un "click" segnalerà il corretto aggancio.

Ripetere l'operazione su ambo i lati.

AVVERTENZA: Non usare mai la cinghia sparti gambe senza la cintura addominale. Prima dell'utilizzo assicurarsi che tutte le cinture siano correttamente agganciate.

CHIUSURA E APERTURA PASSEGGINO (fig. 23-24):

ATTENZIONE: Effettuare questa operazione facendo attenzione che il bambino ed eventuali altri bambini siano a debita distanza.

Rimuovere il contenuto del cesto porta oggetti.

Chiusura (fig. 23): La seduta può essere orientata "fronte mondo" o "fronte genitore", prima della chiusura assicurarsi sempre che:

- Il poggiatesta sia posizionato parallelamente alla seduta - *REGOLAZIONE POGGIAPIEDI* (fig. 15).
- La capottina sia nella posizione più bassa - *REGOLAZIONE CAPOTTINA* (fig. 17).
- La capottina sia completamente richiusa - *REGOLAZIONE CAPOTTINA* (fig. 18).
- Il manubrio sia nella posizione più bassa - *REGOLAZIONE MANUBRIO* (fig. 14).

Tirare il telaio verso di sé in modo che entrambe le ruote anteriori ruotino in posizione di retromarcia. Premere il tasto 'h' e sollevare la leva di reclinazione 'B' spingendo lo schienale del passeggino completamente in avanti.

Apertura (fig. 24): Sollevare il maniglione verso l'alto, un "click" segnalerà la completa apertura. Sollevare la seduta del passeggino attraverso la leva 'B' di reclinazione dello schienale fino alla posizione d'uso, un "click" segnalerà l'avvenuto blocco nella posizione. Sollevare il bracciolo di protezione fino alla posizione d'uso.

ATTENZIONE: Prima dell'utilizzo assicurarsi che la seduta ed il telaio siano entrambi bloccati nella posizione d'uso.

ATTENZIONE: Prima dell'utilizzo assicurarsi che il bracciolo sia correttamente agganciato su ambo i lati e che sia sollevato e bloccato nella posizione d'uso.

CHIUSURA DEL TELAIO PASSEGGINO SENZA SEDUTA O COMPLEMENTI (fig. 25):

ATTENZIONE: Prima di chiudere il telaio assicurarsi che i complementi NON siano installati.

ATTENZIONE: Effettuare questa operazione facendo attenzione che il bambino ed eventuali altri bambini siano a debita distanza.

Rimuovere entrambi gli adattatori 'K' (fig. 31), se presenti. Rimuovere il contenuto del cesto porta oggetti. Assicurarsi che il manubrio sia nella posizione più bassa (fig. 14). Premere verso il basso i due tasti posti sul lato interno dei connettori del telaio.

NAVICELLA (SACCA PORTA BAMBINI):**REGOLAZIONE MANIGLIONE / CAPOTTINA (fig. 26):**

Sganciare i bottoni automatici della copertina prima di reclinare il maniglione (fig. 11). Premere i pulsanti laterali 'a' e regolare il maniglione nella nuova posizione, rilasciare i pulsanti e assicurarsi del bloccaggio maniglione nella posizione desiderata.

APERTURA E CHIUSURA AERAZIONE CAPOTTINA (fig. 27):

Aprire la cerniera zip posta sulla capottina, in posizione mediana, ed abbassare il rivestimento esterno per avere maggiore areazione.

REGOLAZIONE BASE RECLINABILE (fig. 28):

Premere il pulsante 'b' posizionato sulla leva di reclinazione 'Z' e regolare la base reclinabile nella posizione desiderata. Assicurarsi che la base reclinabile sia bloccata nella posizione desiderata.

ATTENZIONE: Prima di sollevare o trasportare la sacca porta bambini, assicurarsi che la base reclinabile sia nella posizione più bassa, orizzontale.

ATTENZIONE: Quando la sacca porta bambini è utilizzata per fare dormire il bambino, assicurarsi che la base reclinabile sia nella posizione più bassa, orizzontale.

MONTAGGIO DEL COMPLEMENTO SEGGIOLINO AUTO (fig. 29) O NAVICELLA (fig. 30):

Il passeggino "Brio" può essere utilizzato esclusivamente con i seguenti complementi: navicella (sacca porta bambini) "Brio" e seggiolino auto "Car seat Brio i-Size".

Rimuovere la seduta passeggino dal telaio (fig. 4).

Azionare il freno di stazionamento del passeggino (fig. 12).

IMPORTANTE: I complementi devono essere agganciati al telaio passeggino orientanti esclusivamente "fronte genitore" (fig. 29-30).

ATTENZIONE: Prima di montare il complemento navicella ed il complemento seggiolino auto è necessario installare i due adattatori rimovibili 'K' sul telaio passeggino. **NON MONTARE** i complementi direttamente sul telaio passeggino senza l'utilizzo degli adattatori 'K'.

MONTAGGIO ADATTATORI RIMOVIBILI (fig. 31):

Montaggio adattatori: Inserire l'adattatore contrassegnato 'R' (Right) nel connettore destro ("fronte mondo") del telaio passeggino. Inserire l'adattatore contrassegnato 'L' (Left) nel connettore sinistro ("fronte mondo") del telaio passeggino.

Un "click" segnalerà il corretto aggancio degli adattatori.

Smontaggio adattatori: Premere il pulsante 'a' posizionato sul lato interno dell'adattatore e rimuovere l'adattatore.

ATTENZIONE: Prima di installare il complemento assicurarsi sempre del corretto aggancio degli adattatori.

MONTAGGIO SEGGIOLINO AUTO (fig. 32) O NAVICELLA (fig. 33):

Montaggio complemento: Allineare i connettori laterali del complemento agli adattatori 'K' e premere verso il basso, un "click" segnalerà il corretto aggancio del complemento al telaio passeggino.

ATTENZIONE: Prima dell'utilizzo assicurarsi sempre del corretto aggancio del complemento. Sollevando il complemento verso l'alto, questo non deve sganciarsi dal telaio passeggino.

Smontaggio complemento: Premere i pulsanti 'b' sopra entrambi i connettori del complemento e sollevare il complemento verso l'alto.

MANUTENZIONE e PULIZIA DEL PRODOTTO:**PASSEGGINO:**

- Questo passeggino richiede una manutenzione regolare da parte dell'utente.
- Se alcune parti del passeggino dovessero diventare rigide o difficile da far funzionare, applicare una piccola quantità di lubrificante spray. Non utilizzare olio o grasso.
- Non lubrificare le ruote estraibili. Se necessario, le ruote devono essere rimosse e pulite con un panno morbido e asciutto.
- La lubrificazione delle parti in movimento aumenterà la durata del passeggino e renderà più facili le operazioni di apertura e chiusura dello stesso.
- Controllare regolarmente dispositivi di bloccaggio, freni, ruote, cinghie, leve, giunture e i dispositivi di fissaggio, assicurandosi sempre che siano correttamente agganciati ed in buone condizioni di funzionamento.
- Eseguire un controllo accurato sul corretto funzionamento del passeggino dopo 18 mesi di utilizzo, dopo un lungo periodo di non utilizzo e prima di utilizzarlo per un secondo bambino.
- Le parti in plastica e metallo possono essere pulite con acqua tiepida, detergente neutro ed un panno.
- Non utilizzare solventi, prodotti abrasivi o corrosivi su nessuna delle superfici.
- Pulire il tessuto con acqua, detergente neutro ed un panno.
- Rispettare le norme per il lavaggio del rivestimento tessile riportate sulle apposite etichette.

NAVICELLA:

- **ATTENZIONE!** Controllare regolarmente la navicella e verificare che non ci siano parti danneggiate o con segni di usura. Sostituire la navicella qualora siano presenti delle parti danneggiate.
- Pulire il tessuto con acqua, detergente neutro ed un panno.
- Rispettare le norme per il lavaggio del rivestimento tessile riportate sulle apposite etichette.
- Consigliamo di lavare il rivestimento separatamente da altri articoli.
- Non utilizzare prodotti abrasivi, a base di ammoniaca, candeggina o acquaregia.
- Asciugare perfettamente il rivestimento tessile prima di utilizzarlo o riporlo.
- Non riporre il prodotto se ancora bagnato e non lasciarlo in ambienti umidi.
- Conservare il prodotto in un luogo asciutto.
- Proteggere il prodotto da agenti atmosferici, acqua, pioggia o neve. L'esposizione continua e prolungata al sole potrebbe causare cambiamenti di colore in molti materiali.
- Per prevenire l'eventuale formazione di muffe, si consiglia di arieggiare periodicamente la culla.

AVVERTENZE

- **IMPORTANTE - LEGGERE ATTENTAMENTE E CONSERVARE PER FUTURO RIFERIMENTO.**
- **ATTENZIONE: NON LASCIARE MAI IL BAMBINO INCUSTODITO.**
- **ATTENZIONE: PRIMA DELL'USO ASSICURARSI CHE TUTTI I MECCANISMI DI BLOCCAGGIO SIANO CORRETTAMENTE AGGANCIATI.**
- **ATTENZIONE: PER EVITARE LESIONI O FERIMENTI ASSICURARSI CHE IL BAMBINO SIA A DEBITA DISTANZA DURANTE LE OPERAZIONI DI APERTURA E CHIUSURA DEL PRODOTTO.**
- **ATTENZIONE: NON LASCIARE CHE IL BAMBINO GIOCHI CON QUESTO PRODOTTO.**
- **ATTENZIONE: UTILIZZARE SEMPRE IL SISTEMA DI RITENUTA.**
- **ATTENZIONE: PRIMA DELL'USO CONTROLLARE CHE I MECCANISMI DI AGGANCIO DELLA SEDUTA, DELLA NAVICELLA O DEL SEGGIOLINO AUTO SIANO CORRETTAMENTE AGGANCIATI.**
- **ATTENZIONE: QUESTO PRODOTTO NON È ADATTO PER CORRERE O PATTINARE.**
- **ATTENZIONE: SIETE RESPONSABILI DELLA SICUREZZA DEL VOSTRO BAMBINO.**
- **ATTENZIONE!** Prima dell'uso assicurarsi che tutti i meccanismi di aggancio siano fissati correttamente.
- **ATTENZIONE:** Tenete sempre sotto controllo il bambino quando collocato nel passeggino.
- **ATTENZIONE:** Questo prodotto è adatto per bambini dalla nascita fino a 22 kg di peso oppure 4 anni di età, a seconda della condizione che si presenta prima.
- Per bambini di età inferiore a 6 mesi, utilizzare sempre e solo il passeggino con lo schienale completamente reclinato o collocare il complemento utilizzando gli adattatori inclusi.
- **ATTENZIONE:** Se il passeggino è utilizzato con il complemento, verificarne il corretto aggancio.
- Per neonati, non regolate lo schienale nella posizione verticale, da seduto (dovrebbe essere regolato nella posizione reclinata) in quanto il bambino a quest'età non ha la capacità di tenere la testa eretta.

AVVERTENZE

- **ATTENZIONE:** Usate sempre le cinture di sicurezza, per evitare che il bambino possa ferirsi in modo grave cadendo o scivolando dal passeggino.
 - Controllate regolarmente che le cinture siano correttamente agganciate, non danneggiate o sfilacciate.
 - **ATTENZIONE:** Assicuratevi che il vostro bambino indossi sempre le cinture di sicurezza in modo corretto e che le stesse siano ben regolate.
 - **ATTENZIONE:** Il passeggino è progettato per il trasporto di un solo bambino.
 - **ATTENZIONE:** Assicurarsi che la seduta sia correttamente agganciata alla struttura prima dell'uso.
 - **ATTENZIONE:** Un carico appeso alla maniglia può pregiudicare la stabilità del passeggino.
 - **ATTENZIONE:** Quando si posiziona o si toglie il bambino dalla seduta, assicurarsi che il freno sia sempre inserito.
 - **ATTENZIONE:** Utilizzare sempre il freno anche quando ci si ferma per breve tempo.
 - **ATTENZIONE:** Quando si parcheggia, verificare che il freno sia correttamente inserito, muovendo avanti e indietro il passeggino.
 - **ATTENZIONE:** Non richiudere o chiudere parzialmente il passeggino con all'interno il bambino.
 - **ATTENZIONE:** Il vostro passeggino soddisfa i requisiti previsti dalle norme di sicurezza e con un uso corretto e un'adeguata manutenzione manterrà le sue prestazioni inalterate per diversi anni.
-
- Il passeggino è dotato di cestino per il trasporto di 4 kg di merce che deve essere distribuita in modo uniforme.
 - Il montaggio deve essere eseguito da una persona adulta.
 - Solo una persona adulta può regolare il meccanismo di regolazione dello schienale.
 - Non utilizzare il passeggino se un componente o una parte è rotta, danneggiata o mancante.
 - Non permettere al bambino di arrampicarsi sul passeggino, può renderlo instabile.
 - Questo prodotto richiede una manutenzione regolare da parte dell'utente.
 - Non utilizzate pezzi di ricambio o accessori non forniti o approvati dal fabbricante, in quanto potrebbero rendere il passeggino poco sicuro.
 - Qualsiasi carico applicato all'impugnatura e/o allo schienale e/o lateralmente al prodotto può compromettere la stabilità del prodotto.
 - Non sovraccaricate il passeggino con altri bambini, merce o accessori. Le borse e altri oggetti non devono essere appesi alla maniglia.
 - Assicuratevi che tutti gli utenti abbiano familiarità con il funzionamento del prodotto.
 - L'apertura e la chiusura avviene facilmente, non richiede sforzi eccessivi. Se non è così, non forzate

AVVERTENZE

il meccanismo – fermatevi e leggete le istruzioni.

- Non utilizzate il passeggino per un uso diverso da quello per il quale è stato progettato.
- Non permettete al vostro bambino di salire, senza aiuto, nel passeggino, di giocare con il passeggino o penzolarsi dallo stesso.
- Tenete sempre il passeggino quando state vicino a veicoli o treni in movimento. Anche con i freni azionati, la corrente d'aria causata dal veicolo in movimento potrebbe spostare il passeggino.
- State attenti quando salite o scendete da un cordolo.
- Togliete i bambini e chiudete il passeggino quando salite o scendete le scale o le scale mobili.
- Assicuratevi che il passeggino chiuso sia tenuto lontano dai bambini in modo che non possa cadere e causare ferite.
- Non utilizzare accessori o complementi non inclusi, come per esempio seggiolini per bambini, borse, ganci, vassoi, ecc. oltre a quelli approvati dal fabbricante in quanto potrebbero rendere il passeggino poco sicuro.
- Non utilizzare pedane aggiuntive, per il trasporto di un bambino.
- Il telaio è robusto ma può danneggiarsi se le ruote posteriori continuano ad essere sottoposte a forti impatti scendendo gradini o cordoli. Gli impatti continui causeranno dei danni.
- Se il vostro bambino indossa scarpe dure, queste potrebbero danneggiare il tessuto morbido.
- Riporre il passeggino bagnato, può causare la formazione di muffa.
- Se il passeggino è esposto all'umidità, o bagnato, asciugatelo con un panno morbido, aprite completamente il passeggino e lasciatelo asciugare prima di riporlo.
- Tenete il vostro passeggino in un luogo asciutto e sicuro.
- Non lasciate il passeggino al sole per periodi prolungati – alcuni tessuti potrebbero sbiadirsi.
- L'utilizzo del seggiolino auto con il telaio non sostituisce una culla o un letto. Quando il bambino ha bisogno di dormire, è più opportuno utilizzare una culla o un letto, il seggiolino auto non è progettato per lunghi periodi di sonno.

NAVICELLA (SACCA PORTA BAMBINI)

AVVERTENZE

- **ATTENZIONE: UTILIZZARE SOLTANTO SU UNA SUPERFICIE STABILE, ORIZZONTALE, PIANA E ASCIUTTA.**
- **ATTENZIONE: NON LASCIARE CHE ALTRI BAMBINI GIOCHINO SENZA SORVEGLIANZA VICINO ALLA SACCA PORTA BAMBINI.**
- **ATTENZIONE: NON UTILIZZARE SE UNA QUALSIASI PARTE È ROTTA, STRAPPATA O MANCANTE.**
- **ATTENZIONE: NON UTILIZZARE MAI QUESTO PRODOTTO SU UN SUPPORTO**
- **ATTENZIONE: SIETE RESPONSABILI DELLA SICUREZZA DEL VOSTRO BAMBINO.**
- **ATTENZIONE:** Non lasciare mai il bambino incustodito. Tenete sempre sotto controllo il bambino quando collocato nella sacca porta bambini.

AVVERTENZE

- Questo prodotto è adatto solamente ad un bambino che non è in grado di sedersi da solo, di girarsi e di tirarsi su appoggiandosi alle mani e alle ginocchia. Peso massimo del bambino: 9 kg.
- **ATTENZIONE:** Assicurarsi che tutti i dispositivi di bloccaggio siano correttamente agganciati prima dell'utilizzo.
- Utilizzare solo parti di ricambio fornite o approvate dal fabbricante.
- Assicuratevi che tutti gli utenti abbiano familiarità con il funzionamento del prodotto.
- **ATTENZIONE - È pericoloso:** avvicinare il prodotto a fonti di calore (apparecchi a gas o elettrici), che possano creare rischi d'incendio.
- Il maniglione ed il fondo della culla devono essere ispezionati regolarmente per rilevare eventuali segni di danno o usura.
- Prima di sollevare o trasportare la navicella, verificare che il maniglione da trasporto sia in posizione verticale e correttamente agganciato da entrambi i lati.
- Prima dell'uso assicurarsi che la culla sia correttamente assemblata, che il rivestimento sia correttamente assemblato alla struttura, che le staffe di sostegno interne siano correttamente agganciate alle clips sul fondo della navicella.
- Per evitare ferimenti assicurarsi che il bambino sia lontano, mentre si apre e chiude la navicella.
- La testa del bambino nella sacca porta bambini non deve mai essere più bassa rispetto al corpo.
- **ATTENZIONE:** Non aggiungere un secondo materasso sulla parte superiore del materasso fornito o raccomandato dal fabbricante.
- **PERICOLO DI SOFFOCAMENTO:** la navicella potrebbe ribaltarsi su superfici morbide e soffocare il bambino.
- Non posizionare MAI la navicella su letti, divani o altre superfici morbide.
- Controllare regolarmente l'integrità della culla, non utilizzare se una parte fosse danneggiata, usurata o mancante.
- Siate consapevoli del rischio di colpire il bambino mentre lo trasportate nella sacca porta bambini, prestare attenzione quanto appoggiate il prodotto a terra o si attraversano le porte;
- **PERICOLO DI SOFFOCAMENTO:** non lasciare nulla nella sacca porta bambini che possa causare pericolo di soffocamento, ed esempio oggetti morbidi, giocattoli di peluche, cuscini e riduttori.
- Non posizionare la sacca porta bambini in vicino ad altri prodotti che potrebbero presentare un rischio di strangolamento, esempio: corde, corde per tende, tende o altro potrebbero essere utilizzate dal bambino per arrampicarsi o essere causa di soffocamento o strangolamento;
- Tenere conto che una temperatura troppo alta può mettere in pericolo la vita di vostro figlio. Considerare la temperatura dell'ambiente e vestire il bambino in modo adeguato, assicurarsi che non abbia né troppo freddo né troppo caldo.
- Si raccomanda di chiedere ad un professionista sanitario per consigli su come far dormire in sicurezza il bambino.
- La sacca porta bambini deve essere montata sul passeggino solo fronte genitori.
- Questa sacca porta bambini è compatibile solo con il passeggino Brio.
- Assicurarsi che la sacca porta bambini sia fissata correttamente sul passeggino prima di mettervi il bambino.
- I prodotti lasciati al sole si surriscaldano; lasciarli raffreddare prima di mettervi il bambino.
- Non utilizzare la sacca porta bambini per far dormire il bambino per tempi prolungati: questo prodotto non può sostituire un lettino.
- Si raccomanda di far aerare la sacca porta bambini dopo un utilizzo prolungato.
- Quando non in uso, tenere il prodotto lontano dalla portata del bambino.
- **ATTENZIONE:** Prima di sollevare o trasportare la sacca porta bambini, assicurarsi che la base reclinabile sia nella posizione più bassa, orizzontale.
- **ATTENZIONE:** Quando la sacca porta bambini è utilizzata per fare dormire il bambino, assicurarsi che la base reclinabile sia nella posizione più bassa, orizzontale.

AVVERTENZE

PARAPIOGGIA

ATTENZIONE!

- Utilizzare sotto la sorveglianza di un adulto.
- Quando in uso, assicurarsi che il parapioggia non entri in contatto con il viso del bambino in quanto potrebbe causarne il soffocamento.
- Non utilizzare il parapioggia sul prodotto senza la capotta che lo sostenga
- Non lasciate mai il parapioggia fissato al passeggino in casa, in un ambiente caldo o vicino ad una fonte di calore in quanto il bambino potrebbe soffrire di caldo eccessivo.
- Non utilizzare su prodotti oltre a quelli raccomandati dal Fabbricante.
- Lavare a mano a 30° C.

Coprigambe "Brio" optional, venduto separatamente.

GARANZIA CONVENZIONALE

Il contenuto sottoindicato va in vigore dal 01.01.2005 e sostituisce a qualsiasi titolo e completamente qualsiasi messaggio anteriore riferito alla garanzia prestata da Foppa Pedretti S.p.A.

GARANZIA CONVENZIONALE

Foppa Pedretti S.p.A. con sede in Grumello del Monte (Italia) Via Volta 11, garantisce direttamente al Consumatore che questo Prodotto, nuovo di fabbrica, è privo di difetti nei materiali, nella progettazione e nella fabbricazione ed conforme alle caratteristiche dalla stessa dichiarate.

La presente garanzia convenzionale è valida in tutti i Paesi Stati membri dell'Unione Europea e non esclude né limita i diritti del Consumatore ai sensi di norme imperative di legge nei confronti del Venditore del Prodotto.

Per usufruire della presente garanzia convenzionale il **Consumatore dovrà riportare il Prodotto difettoso al Venditore**, presentandogli la prova d'acquisto del Prodotto dalla quale risultino in modo leggibile l'indirizzo del Venditore, la data d'acquisto del Prodotto col timbro e firma del Venditore e l'indicazione del Prodotto stesso o, in alternativa, lo scontrino fiscale, non modificato, dal quale risultino in modo chiaro le medesime informazioni.

La garanzia convenzionale ha validità per Dodici (12) mesi dalla data di acquisto del Prodotto. Durante questo periodo **Foppa Pedretti S.p.A.** riparerà o sostituirà, a sua discrezione, il Prodotto difettoso.

La garanzia convenzionale è concessa all'acquirente finale del Prodotto (Consumatore) e non esclude né limita i diritti imperativi del medesimo Consumatore, quali previsti dalla legge e/o i diritti che il Consumatore può vantare contro il Venditore/Rivenditore del Prodotto.

ESCLUSIONI DELLA GARANZIA CONVENZIONALE.

La garanzia convenzionale è esclusa per i danni derivati al Prodotto dalle seguenti cause: uso non conforme alle disposizioni contenute nel foglio d'istruzioni all'uso ed al montaggio, urti e cadute, esposizione del Prodotto ad umidità o condizioni termiche o ambientali estreme od a cambiamenti repentini di tali condizioni, corrosione, ossidazione, modifiche o riparazioni non autorizzate del Prodotto, riparazioni con uso di parti di ricambio non autorizzate, uso improprio, cattiva mancata manutenzione, manutenzione impropria rispetto a quanto indicato nel foglio d'istruzioni all'uso e al montaggio, montaggio non corretto, incidenti, azioni di cibi o bevande, azione di prodotti chimici, cause di forza maggiore.

In ogni caso **Foppa Pedretti S.p.A.** declina **ogni responsabilità per danni a persone o a cose, diversi dal Prodotto, quando tali danni siano causati da negligenza alle disposizioni / raccomandazioni / avvertenze contenute nel manuale o, in alternativa, nel "Foglio d'istruzioni all'uso e al Montaggio" che accompagna ogni Prodotto destinato al proprietario/ utilizzatore.** (come a titolo meramente esemplificativo, nel caso del Prodotto Lettino: "Sorvegliate costantemente il bambino. Controllate che lenzuola e coperte non coprano la testa del bambino..").

Foppa Pedretti S.p.A. declina, inoltre, ogni responsabilità per danni a persone o a cose quando la rottura dei suoi prodotti è causata dal deterioramento dei componenti del Prodotto, soggetti ad usura. Sono considerati componenti del Prodotto soggetti a usura tutti i componenti in materiale plastico.

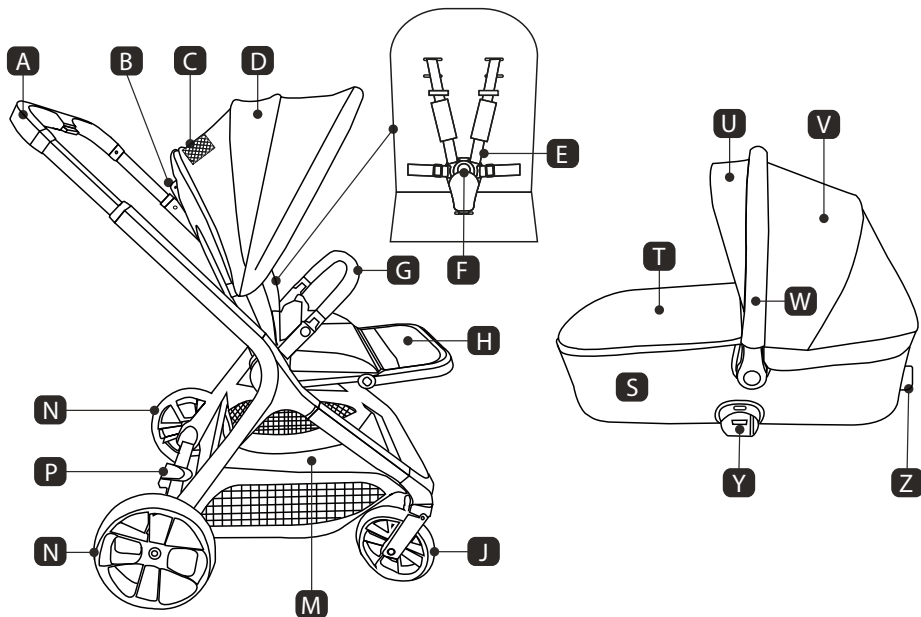
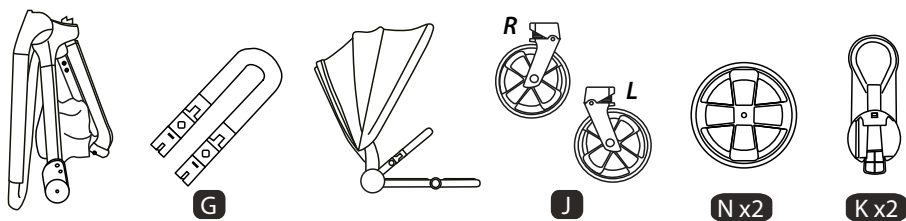

- A** Handlebar
- B** Recline lever
- C** Baby viewing window
- D** Hood
- E** Harness belts
- F** Buckle
- G** Protective armrest
- H** Footrest
- J** Front wheels (x2 L/R)
- K** Removable adapters (x2 L/R)

- M** Storage basket
- N** Rear wheels (x2)
- P** Parking brake
- S** Carrycot
- T** Cover
- U** Canopy extension
- V** Canopy
- W** Handle
- Z** Lever for reclining base
- Y** Connector (x2)

Important note: The images and instructions in this manual refer to one version of the product; some components and features described herein may vary depending on the version of the product in your possession.

OPENING THE STROLLER FRAME (fig. 1):

Lift the handle upwards to fully open the frame. A "click" will indicate that it is fully open.

WARNING: Before use, make sure that the frame is locked in the position for use.

INSTALLING THE WHEELS (fig. 2-3):

Rear wheels (fig. 2): insert the rear wheels, a "click" will indicate that they are engaged. Remove the wheels by pressing the 'a' button.

Front wheels (fig. 3): insert the front wheels, a "click" will indicate that they are engaged. Remove the wheels by pressing the 'b' button.

WARNING: Before use, make sure that all the wheels are correctly engaged.

INSTALLING THE STROLLER SEAT (fig. 4):

Before proceeding, activate the parking brake (fig. 12).

The seat can be installed "parent facing" (A) or "world facing" (B).

Attach the stroller seat to the frame by coupling the side connectors, a "click" on both sides will indicate that it has been attached.

Remove the seat by pressing the 'c' button above the seat connectors.

WARNING: Before use, make sure that the seat is correctly attached.

INSTALLING THE BUMPER BAR (fig. 5):

Insert the bumper bar into the appropriate slots on the sides of the seat.

A "click" on both sides will indicate that it has been hooked up. Remove the bumper by pressing the 'd' button on both sides.

Opening from one side only: press the 'd' button on one side and guide the bumper towards the opposite side.

WARNING: Before use, make sure that the bumper bar is correctly hooked on both sides and that it is raised and locked in the position for use.

INSTALLING THE FOOTMUFF (optional – not included) (fig. 6):

Put the lower part of the footmuff on the stroller's footrest, hooking the Velcro strip inside the footmuff to the one under the footrest. Hook the upper part of the footmuff to the stroller's seat using the snap buttons on the sides.

INSTALLING THE STROLLER RAIN COVER (fig. 7):

Orient the rain cover so that the BREVI® logo is positioned on the front of the stroller canopy. Open the Velcro flaps on the back of the rain cover and fit the rain cover over the stroller canopy. Close the Velcro flaps. Fasten the elastic flaps on the front of the rain cover to the stroller structure, using the press studs.

CARRYCOT:

INSTALLING CANOPY (fig. 8-9):

Adjust handle perpendicular to the carrycot (fig. 26). Position the canopy on the handle, wrap the canopy front fabric around the handle, hook and close the internal zip (fig. 8). Hook and close the rear zip of the canopy to the back of the carrycot (fig. 9).

Install the canopy extension, hook and close the external zip (fig. 10).

USE

INSTALLING THE COVER (fig. 11):

Place the cover over the leg side of the carrycot and attach it to the zip of the carrycot lining. For greater protection, attach the two snap buttons located on the inside of the handle.

USE

PARKING BRAKE (fig. 12):

Activate the brake: Press the rear part of lever 'P'. Push the stroller forward slightly to check that the brake is correctly activated. **Deactivate the brake:** lift the rear part of lever 'P'.

LOCKING THE PIROETING MOVEMENT OF THE FRONT WHEELS (fig. 13):

Press the button above both wheels upwards, a "click" will indicate that the lock has been made. Unlock the swivelling movement by pressing the button above both wheels downwards.

HANDLEBAR ADJUSTMENT (fig. 14):

Before proceeding, activate the parking brake (fig. 12). Press button 'a' and extend the handlebar to the desired position. Make sure that the handlebar is correctly locked in the new position.

FOOTREST ADJUSTMENT (fig. 15):

Press button 'c' on both sides of the seat and recline the footrest to the desired position. A "click" will indicate that it is locked in the desired position. Make sure that the footrest is locked in the new position.

RECLINING THE BACKREST (Fig. 16):

Before proceeding, apply the parking brake (fig. 12).

Raise the recline lever 'B' and recline the backrest by releasing the lever before reaching the desired position.

WARNING: When reclining, make sure not to press the locking button 'h'. Make sure that the backrest is properly locked in the desired position.

IMPORTANT: For children under 6 months the backrest must only ever be used in the most reclined, horizontal position. Also make sure that the footrest is adjusted in the horizontal position.

CANOPY ADJUSTMENT (Fig. 17-18):

Vertical extension (fig. 17): Raise or lower the front arch of the canopy to the desired position. A 'click' will signal the lock in the desired position.

Horizontal extension (fig. 18): The canopy can be extended horizontally by moving the front arch. To allow maximum horizontal extension, open the zip fastener located in the middle part of the canopy. Make sure that the canopy is correctly locked in the desired position.

WARNING: your child has sensitive skin, NEVER leave your child in direct sunlight, always make sure that the canopy is correctly adjusted.

RESTRAINT SYSTEM (fig. 19-22):

Apply the parking brake before placing the child (fig. 12).

IMPORTANT: For children under the age of 6 months the backrest must only ever be used in the most reclined, horizontal position (fig. 19).

- If the child is less than 6 months old, the pectoral belts must be inserted in the lower belt loops (fig. 20).
- The two pectoral belts must be inserted into the loops aligned at the same height (fig. 20-21).

Unhook buckle 'F' (fig. 21): press button 'a' and pull out the components. Place the child in the pram and adjust the sling according to the child's build.

USE

Attach buckle 'F' (fig. 22): insert part 'b' into part 'c', then insert 'b+c' into the buckle. A 'click' will signal correct engagement. Repeat the operation on both sides.

WARNING: Never use the crotch without the lap belt. Make sure that all belts are correctly fastened before use.

CLOSING AND OPENING THE STROLLER (Fig. 23-24):

WARNING: Carry out this operation making sure that the child and any other children are at a safe distance. Remove the contents of the storage basket.

Rimuovere il contenuto del cesto porta oggetti.

Closing (fig. 23): stroller seat can be "world facing" or "parent facing", before closing always ensure that:

- The footrest is positioned parallel to the seat – FOOTREST ADJUSTMENT (fig. 15).
- The canopy is adjusted to the lowest position - CANOPY ADJUSTMENT (fig. 17).
- The canopy is fully closed – CANOPY ADJUSTMENT (Fig. 18).
- The handlebar is in the lowest position – HANDLEBAR ADJUSTMENT (Fig. 14).

Pull the frame towards you so that both front wheels rotate into the reverse position. Push the 'h' button, raise the recline lever 'B' driving the stroller backrest fully forward.

Opening (fig. 24): Lift the handle upwards, a "click" will indicate that it is fully open. Lift the stroller seat using the backrest recline lever 'B' to the position of use, a "click" will indicate that it is locked in the position. Lift the bumper bar to the position of use.

WARNING: Before use, ensure that the stroller seat and frame are both locked in the position of use.

WARNING: Before use, make sure that the bumper bar is correctly hooked on both sides and that it is raised and locked in the position for use.

CLOSING THE STROLLER FRAME WITHOUT SEAT OR COMPLEMENTS (Fig. 25):

WARNING: Before closing the frame, make sure that the complements are NOT installed.

WARNING: Carry out this operation making sure that the child and any other children are at a safe distance.

Remove both 'K' adapters (fig. 31), if mounted. Remove the contents of the storage basket. Make sure the handlebar is in the lowest position (fig. 14). Press down the two buttons on the inside of the frame connectors.

CARRYCOT:

HANDLE / CANOPY ADJUSTMENT (fig. 26):

Unhook the snap buttons on the cover before reclining the handle (fig. 11). Press the side buttons 'a' and adjust the handle to the new position, release the buttons and make sure the handle is locked in the desired position.

OPENING AND CLOSING CANOPY AIRING (fig. 27):

Open the zip located in the canopy middle position and lower the external covering for greater airing.

ADJUSTING THE RECLINABLE BASE (fig. 28):

Press the button 'b' located on the reclining lever 'Z' and adjust the reclining base to the desired position. Make sure that the reclining base is locked in the desired position.

WARNING: Before carrying or lifting the carry cot make sure that reclinable base is adjusted in the lowest position, horizontal.

WARNING: When carry cot is used for sleeping, make sure that reclinable base is adjusted in the lowest position, horizontal.

MOUNTING THE CAR SEAT COMPLEMENT (fig. 29) OR CARRYCOT COMPLEMENT (fig. 30):

The "Brio" stroller can exclusively be used with the following complements: "Brio" carrycot and car seat "Car seat Brio i-Size".

Remove the stroller seat from the frame (fig. 4). Apply the stroller parking brake (fig. 12).

IMPORTANT: The complements must be mounted to the stroller frame exclusively "facing parent" mode (fig. 29-30).

ATTENTION: Before mounting the carrycot and the car seat complements you must install the two removable adapters 'K' on the stroller frame. DO NOT mount the complements directly on the stroller frame without using the 'K' adapters.

MOUNTING THE REMOVABLE ADAPTERS (fig. 31):

Mounting adapters: Insert the adapter marked 'R' (Right) into the rightside ("world facing") connector of the stroller frame. Insert the adapter marked 'L' (Left) into the leftside ("world facing") connector of the buggy frame. A 'click' will signal that the adapters are correctly engaged.

Adapters removal: Press the 'a' button on the inside of the adapter and remove the adapter.

WARNING: Before installing the complement always make sure that the adapters are correctly engaged.

MOUNTING THE CAR SEAT (fig. 32) OR CARRYCOT (fig. 33):

Mounting complement: Align the complement side connectors with the 'K' adapters, a "click" will indicate the correct attachment of the complement on the stroller frame.

WARNING: Before use, always make sure that the complement is correctly attached. When lifting the complement upwards, it must not detach from the stroller frame.

Complement removal: Press the 'b' buttons above both complement connectors and lift the complement upwards.

PRODUCT MAINTENANCE AND CLEANING:

STROLLER:

- This stroller requires regular maintenance by the user.
- If any parts of the stroller become stiff or difficult to operate, apply a small amount of spray lubricant. Do not use oil or grease.
- Do not lubricate the removable wheels. If necessary, the wheels should be removed and cleaned with a soft, dry cloth.
- Lubrication of moving parts will increase the life of the stroller and make it easier to open and close.
- Regularly check locking devices, brakes, wheels, straps, levers, joints and fastening devices, always ensuring that they are correctly engaged and in good working order.
- Perform a thorough check of the correct functioning of the stroller after 18 months of use, after a long period of non-use and before using it for a second child.
- Plastic and metal parts can be cleaned with warm water, neutral detergent and a cloth.
- Do not use solvents, abrasive or corrosive products on any of the surfaces.
- Clean the fabric with water, neutral detergent and a cloth.
- Follow the fabrics washing instructions shown on the appropriate labels.

CARRYCOT:

- **WARNING!** Check the carrycot regularly and make sure there are no damaged parts or signs of wear. Replace the carrycot if there are any damaged parts.
- Clean the fabric with water, neutral detergent and a cloth.
- Follow the instructions on the appropriate washing labels.
- We recommend washing the fabrics separately from other items.
- Do not use abrasive products, ammonia-based products, bleach or turpentine.
- Dry the textile covering thoroughly before using or storing it.
- Do not store the product if it is still wet and do not leave it in humid environments.
- Store the product in a dry place.
- Protect the product from weathering, water, rain or snow. Continuous and prolonged exposure to the sun could cause color changes on many materials.
- To prevent the possible formation of mold, we recommend periodically airing the carrycot.

WARNING

- **IMPORTANT - READ CAREFULLY AND KEEP FOR FUTURE REFERENCE.**
- **WARNING: NEVER LEAVE THE CHILD UNATTENDED.**
- **WARNING: ENSURE THAT ALL THE LOCKING DEVICES ARE ENGAGED BEFORE USE.**
- **WARNING: TO AVOID INJURY, ENSURE THAT THE CHILD IS KEPT AWAY WHEN UNFOLDING AND FOLDING THIS PRODUCT.**
- **WARNING: DO NOT LET THE CHILD PLAY WITH THIS PRODUCT.**
- **WARNING: ALWAYS USE THE RESTRAINT SYSTEM.**
- **WARNING: CHECK THAT THE PRAM BODY OR SEAT UNIT OR CAR SEAT ATTACHMENT DEVICES ARE CORRECTLY ENGAGED BEFORE USE.**
- **WARNING: THIS PRODUCT IS NOT SUITABLE FOR RUNNING OR SKATING.**
- **WARNING: A CHILDS SAFETY IS YOUR RESPONSIBILITY.**
- **WARNING:!** PEnsure that all the locking devices are engaged before use.
- **WARNING:** Always keep child in view when in stroller.
- **WARNING:** This product is suitable for child from birth up to 22 kg or 4 years whichever comes first.
- For babies under 6 months of age, only use the pushchair with the backrest fully reclined or fit the travel system accessory using the adapters provided.
- If the pushchair is used with the accessory, make sure it has been fastened correctly.
- **WARNING:** If the pushchair is used with the travel system accessory, make sure it has been fastened correctly.
- For new born baby, do not recline seat back to sitting position (should be in full reclining position) as the baby doesn't have ability to control its head.
- **WARNING:** Use seat belt, avoid serious injury from falling or sliding out Always.
- **WARNING:** Ensure your child wears a correctly fitted and adjusted harness at all times.

WARNINGS

- Verify regularly that the safety belts are correctly fastened, not damaged or frayed.
 - **WARNING:** Only one child for one stroller.
 - **WARNING:** This product is not suitable for running or skating.
 - **WARNING:** Check that the seat unit attachment devices are correctly engaged before use.
 - **WARNING:** Do not place or hang parcels, bags or accessories on any part of the stroller including the handle. Failure to comply with this warning may cause , hazardous, unstable conditions to exist.
 - **WARNING:** Always make sure that the brake is engaged when positioning the child into the stroller seat or taking him/her out.
 - **WARNING:** Always use the parking brake, even when standing still for only a few moments.
 - **WARNING:** When parking check if the brake is properly engaged by moving forward/rearward the stroller.
 - **WARNING:** Never fold the stroller, not even partly, when your child is in it.
 - **CARE:** Your pushchair has been designed to meet safety standards and with correct use and maintenance will give many years of trouble free performance.
-
- A basket is provided for the carriage of 4 kg of goods, evenly distributed.
 - The product must be assembled by an adult.
 - Only the minder can operate the recline adjuster.
 - Never use the stroller if any part of it is damaged or any component is missing.
 - Do not allow children to play with or hang onto the stroller.
 - This vehicle requires regular maintenance by the user.
 - Do not use replacement parts or accessories other than those approved by the supplier as they may render the pushchair unsafe.
 - Any load applied to the handle and/or the backrest and/or laterally to the product can compromise the stability of the product.
 - Do not overload this pushchair with additional children, goods or accessories. Bags and other items must not be hung from the handle.
 - Ensure all users are familiar with the products operation. It should always open and fold easy. If it does not, do not force the mechanism - stop and read the instructions.
 - Do not use your pushchair in a manner for which it is not designed.
 - Do not allow your child to climb unassisted into, play with or hang onto your pushchair.
 - Hold on to your pushchair when close to moving road vehicles or trains. Even with the brake on the draught from the vehicle may move the pushchair.
 - Exercise caution when mounting or dismounting a kerb.
 - Remove your children and fold the pushchair when ascending or descending stairs or escalators.
 - Ensure the folded pushchair is stored away from children so that it does not fall and cause injury.

WARNINGS

- Do not use replacement parts or accessories, e.g. child seats, bags, hooks, trays, rain covers etc. other than those approved by the supplier, they may render the pushchair unsafe.
- Never carry a second child on your pushchair.
- Do not use any platforms or attachments that allow transportation of the child.
- The chassis is strong but will weaken should the back wheels be bumped down stairs or kerbs. continual impact will cause damage.
- If your child wears hard shoes these might damage the soft fabric.
- Storing a damp pushchair will encourage mildew to form.
- After exposure to damp conditions, dry off with a soft cloth, open fully and allow to dry thoroughly before storing.
- Store your pushchair in a dry, safe place.
- Do not leave the pushchair in sunlight for prolonged periods - some fabrics may fade.
- For car seats used in conjunction with a chassis, this vehicle does not replace a cot or a bed. Should your child need to sleep, then it should be placed in a suitable pram body, cot or bed. The infant car seat is not designed for long periods of sleep.

CARRY COT WARNINGS

- **WARNING: ONLY USE ON A FIRM, HORIZONTAL LEVEL FLAT AND DRY SURFACE.**
- **WARNING: DO NOT LET OTHER CHILDREN PLAY UNATTENDED NEAR THE CARRYCOT.**
- **WARNING: DO NOT USE IF ANY PART OF THE CARRY COT IS BROKEN, TORN OR MISSING.**
- **WARNING: NEVER USE THIS PRODUCT ON A STAND.**
- **WARNING: YOU ARE RESPONSIBLE FOR YOUR BABY'S SAFETY.**
- **WARNING:** Never leave child unattended. Always keep baby under supervision when he is in the carrycot.

- This product is suitable only for a child who cannot sit up unaided, roll over and cannot push itself up on its hands and knees. Maximum weight of the child: 9Kg.
- **WARNING:** Make sure that all the locking devices have been fastened correctly before use.
- Only use replacement parts supplied or approved by the manufacturer.
- Make sure that everyone using the product is familiar with how it works.
- **WARNING -** It is dangerous to bring the product close to heat sources (gas or electric appliances), which can create fire hazards.
- The handle(s) and the bottom of the carry cot should be inspected regularly for signs of damage and wear;
- Before lifting or transporting the carrycot, check that the carrying handle is in a vertical position and correctly attached on both sides.
- Before use, make sure that the crib is correctly assembled, that the lining is correctly assembled on the frame, and that the internal support brackets are correctly attached to the clips on the bottom of the carrycot.
- To avoid injuries, make sure that the child is at a safe distance away when opening and closing the carrycot.

WARNINGS

- The head of the child in the carry cot should never be lower than the body of the child.
- **WARNING:** Do not add a second mattress on top of the mattress supplied or recommended by the manufacturer.
- **RISK OF SUFFOCATION:** the carrycot could tip over on soft surfaces and suffocate the child.
- **NEVER** place the carrycot on beds, sofas or other soft surfaces.
- Check regularly that the crib is intact, do not use if a part is damaged, worn or missing.
- Be aware of the risk of hitting the child while carrying it in the carrycot, be careful when placing the product on the ground or crossing doors;
- **DANGER OF SUFFOCATION:** not to leave anything in the carry cot that could present a danger of suffocation e.g non-rigid toys, toys, pillows and reducers.
- Not to place the carry cot close another product, which could present a danger of strangulation, e.g. strings, blind/curtain cords or anything else that could be used by children to climb or cause suffocation or strangulation;
- Be aware that overheating can endanger the life of your child! Take into account the ambient temperature and the child's clothing and ensure that the child is not too cold or too warm;
- It is recommended to ask a healthcare professional for advice on how to safely put your baby to sleep.
- The carrycot must be fitted on the stroller in the parent facing position only.
- This carry cot is only compatible with the stroller Brio.
- Ensure that the carry cot is attached properly to the stroller before placing your child inside.
- Products exposed to direct sunlight will heat up; let them cool down before placing your child inside.
- The carry cot is not designed for children to sleep in for long periods of time: this product is not a substitute for a cot.
- It is recommended that the carrycot be aired out after prolonged use.
- Keep the product out of reach of children when it is not being used.
- **WARNING:** Before carrying or lifting the carry cot make sure that reclinable base is adjusted in the lowest position, horizontal.
- **WARNING:** When carry cot is used for sleeping, make sure that reclinable base is adjusted in the lowest position, horizontal.

RAINCOVER

WARNING!

- Use under an adult surveillance.
- When in use make sure the rain cover does not come in contact with the face of the child as it may cause suffocation
- Don't use the raincover on the product without a hood that can hold it.
- Never leave rain covers on indoors, in a hot atmosphere or near a heat source as the baby could overheat.
- Do not use on products other than those recommended by the Manufacturer.
- Hand wash at 30° C.

Footmuff "Brio" optional, sold separately.

FORMAL GUARANTEE

The contents of this document as stated below will come into effect as from 01.01.2005 and replace, on every account and in full, any previous message referring to the guarantee provided by Foppa Pedretti S.p.A.

FORMAL GUARANTEE

Foppa Pedretti S.p.A. the head office of which is located at n. 11 Via Volta, Grumello del Monte (Italy), guarantees directly to the Consumer that this brand new product is free of faults with regard to the materials, design and manufacture and that it complies with the characteristics as declared by the manufacturer.

This formal guarantee is valid in all Member Countries of the European Union and it neither excludes nor limits the Consumer's rights in accordance with mandatory measures provided for by the law with regard to the Retailer of the Product.

To take advantage of this formal guarantee, the Consumer must return the faulty product to the Retailer, presenting to the same the proof of purchase of the Product which must clearly show the Retailer's address, the date of purchase of the Product with the Retailer's stamp and signature and an indication of the Product itself or, alternatively, the receipt which must not have been altered and which must clearly show the same information as that referred to above.

The formal guarantee is valid for twelve (12) months from the date of purchase of the Product. During this period, Foppa Pedretti S.p.A. will repair or replace the faulty product, at its own discretion. The formal guarantee is granted to the end buyer of the Product (Consumer) and it neither excludes nor limits the mandatory rights of the Consumer as provided for by the law and/ or the rights that the Consumer may have with regard to the Dealer/ Retailer of the Product.

EXCLUSIONS TO THE FORMAL GUARANTEE.

The formal guarantee is excluded in the case of damage caused to the Product for the following reasons: if the product is used in a way that does not comply with the information contained in the use and assembly instruction sheet, if the product is knocked or dropped, if the Product is exposed to humidity or extreme heat or environmental conditions, or to sudden changes in the same, corrosion, oxidization, unauthorized alterations or repairs to the Product, repairs using unauthorised spare parts, improper use, improper maintenance or failure to carry out the same, improper maintenance compared to the information given on the use and assembly instruction sheet, incorrect assembly, accidents, damage caused by food or drink, damage caused by chemical products, cases of force majeure.

In any case, **Foppa Pedretti S.p.A. declines all responsibility for damage caused to persons or to property, other than the Product, when such damage is caused by a failure to comply with the instructions/ advice/warnings contained in the manual or, alternatively, in the use and assembly instruction sheet provided with each Product for the owner/user.** (Purely as an example, in the case of a cot : "Check your baby constantly. Make sure that the sheets and blankets do not cover the baby's head").

Furthermore, Foppa Pedretti S.p.A. declines all responsibility for damage to persons and to property when the breakage of its products is due to a deterioration in the components of the Product that are subject to wear. All the components of the Product made of plastic are considered to be components subject to wear.

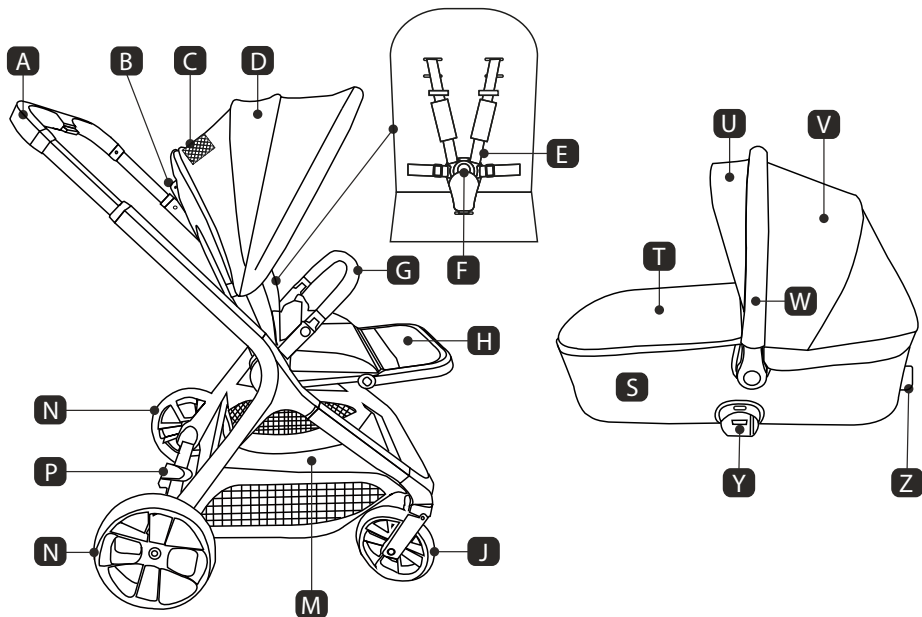
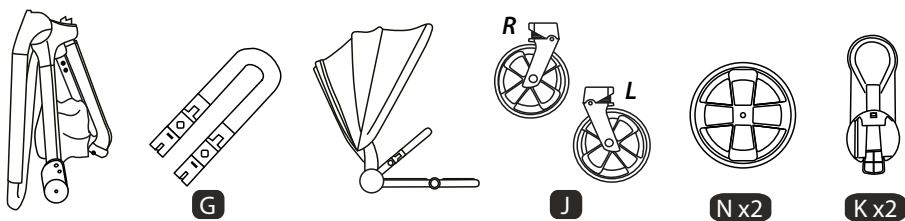

- | | |
|-----------------------------------|-----------------------------------|
| A. Guidon | M. Panier porte-objets |
| B. Levier d'inclinaison | N. Roues arrière (x2) |
| C. Fenêtre pour observer l'enfant | P. Frein de stationnement |
| D. Capote | S. Nacelle |
| E. Ceintures de harnais | T. Couverture |
| F. Boucle | U. Extension de la capote |
| G. Accoudoir de protection | V. Capote |
| H. Repose-pieds | W. Poignée |
| J. Roues avant (x2 G/D) | Z. Levier pour la base inclinable |
| K. Adaptateurs amovibles (x2 G/D) | Y. Connecteur (x2) |

Remarque importante : les images et les instructions contenues dans ce livret se réfèrent à une version de la poussette ; certains composants et certaines fonctionnalités décrits ici peuvent varier en fonction de la version que vous avez achetée.

OUVERTURE DU CHÂSSIS DE LA POUSSETTE (fig. 1) :

Soulevez la poignée vers le haut en ouvrant complètement le cadre. Un « clic » indique que l'ouverture est complète.

ATTENTION : avant utilisation, assurez-vous que le cadre est bien verrouillé en position d'utilisation.

INSTALLATION DES ROUES (fig. 2-3) :

Roues arrière (fig. 2) : insérez les roues arrière, un « clic » indique qu'elles sont bien enclenchées. Retirez les roues en appuyant sur le bouton « a ».

Roues avant (fig. 3) : insérez les roues avant, un « clic » indique qu'elles sont bien enclenchées. Retirez les roues en appuyant sur le bouton « b ».

ATTENTION : avant utilisation, assurez-vous que toutes les roues sont correctement enclenchées.

INSTALLATION DU SIÈGE DE POUSSETTE (fig. 4) :

Avant de continuer, veuillez activer le frein de stationnement (fig. 12).

Le siège peut être installé « face aux parents » (A) ou « face au monde » (B).

Fixez le siège de la poussette au châssis en emboîtant les connecteurs latéraux. Un « clic » des deux côtés indique que le siège est correctement fixé.

Retirez le siège en appuyant sur le bouton « c » situé au-dessus des connecteurs du siège.

ATTENTION : avant utilisation, assurez-vous que le siège est correctement fixé.

INSTALLATION DE L'ACCOUDOIR DE PROTECTION (fig. 5) :

Insérez l'accoudoir de protection dans les emplacements prévus à cet effet sur les côtés du siège.

Un « clic » des deux côtés indique que l'accoudoir est correctement fixé.

Retirez l'accoudoir en appuyant sur le bouton « d » des deux côtés.

Ouverture d'un seul côté : appuyez sur le bouton « d » d'un côté et faites glisser l'accoudoir vers le côté opposé.

ATTENTION : avant utilisation, assurez-vous que l'accoudoir est correctement fixé des deux côtés et qu'il est relevé et bloqué en position d'utilisation.

MONTAGE DES COUVRE-PIEDS (en option - non inclus) (fig. 6) :

Placez la partie inférieure de la housse sur le repose-pieds de la poussette, en fixant la bande velcro à l'intérieur de la housse à celle située sous le repose-pieds. Fixez la partie supérieure de la housse au siège de la poussette à l'aide des boutons-pression latéraux.

MONTAGE DE LA PROTECTION CONTRE LA PLUIE POUR LA POUSSETTE (fig. 7) :

Positionner la housse de pluie de manière à ce que le logo BREVÉ® se trouve à l'avant de la capote de la poussette. Ouvrir les rabats velcro situés à l'arrière de la housse de pluie et placer la housse sur la capote de la poussette.

Refermez les bandes velcro. Fixez les bandes élastiques situées à l'avant de la housse de pluie à la structure de la poussette à l'aide des boutons-pression.

NAVICELLA (sacochette porte-bébé) :**MONTAGE DE LA CAPOTE (fig. 8-9) :**

Réglez la poignée en position perpendiculaire à la nacelle (fig. 26).

Placez la capote sur la poignée, enroulez le tissu avant de la capote autour de la poignée, accrochez la fermeture éclair interne et fermez la fermeture éclair (fig. 8).

Accrochez la fermeture éclair arrière de la capote à l'arrière de la nacelle (fig. 9).

Installez la rallonge de la capote, accrochez la fermeture éclair extérieure et fermez la fermeture éclair (fig. 10).

UTILISATION

MONTAGE DE LA COUVERTURE (fig. 11) :

Placez la housse sur le côté jambes de la nacelle et fixez-la à la fermeture éclair de la housse de la nacelle. Pour une protection accrue, fixez les deux boutons-pression situés à l'intérieur de la poignée.

UTILISATION :**FREIN DE STATIONNEMENT (fig. 12) :**

Actionner le frein : Appuyez sur la partie arrière du levier « P ». Poussez légèrement la poussette vers l'avant pour vérifier que le frein est correctement actionné.

Désactiver le frein : Soulevez la partie arrière du levier « P ».

BLOCAGE DE LA ROTATION DES ROUES AVANT (fig. 13) :

Appuyez vers le haut sur le bouton situé au-dessus des deux roues, un « clic » indiquera que le blocage est effectué. Déverrouillez le mouvement pivotant en appuyant vers le bas sur le bouton situé au-dessus des deux roues.

RÉGLAGE DU GUIDON (fig. 14) :

Avant de continuer, serrez le frein de stationnement (fig. 12). Appuyez sur le bouton « a » et étendez le guidon dans la position souhaitée. Assurez-vous que le guidon est correctement bloqué dans sa nouvelle position

RÉGLAGE DU REPOSE-PIEDS (fig. 15) :

Appuyez sur le bouton « c » situé de chaque côté du siège et inclinez le repose-pieds dans la position souhaitée. Un « clic » indique que le repose-pieds est bien bloqué dans la position souhaitée. Veuillez vous assurer que le repose-pieds est bien bloqué dans sa nouvelle position.

INCLINAISON DU DOSSIER (fig. 16) :

Avant de continuer, serrez le frein de stationnement (fig. 12). Soulevez le levier d'inclinaison « B » et inclinez le dossier en relâchant le levier avant d'atteindre la position souhaitée.

ATTENTION : pendant l'inclinaison, veillez à ne pas appuyer sur le bouton de fermeture « h ».

Assurez-vous que le dossier est correctement bloqué dans la position souhaitée.

IMPORTANT : pour les enfants de moins de 6 mois, le dossier doit toujours être utilisé dans la position la plus inclinée, à l'horizontale. Veuillez également vous assurer que le repose-pieds est réglé en position horizontale.

RÉGLAGE DE LA CAPOTE (fig. 17-18) :

Extension verticale (fig. 17) : relevez ou abaissez l'arceau avant de la capote jusqu'à la position souhaitée. Un « clic » indique que la capote est bloquée dans la position souhaitée.

Extension horizontale (fig. 18) : la capote peut être étendue horizontalement en déplaçant son arceau avant.

Pour permettre une extension horizontale maximale, ouvrez la fermeture éclair située au milieu de la capote.

Assurez-vous que la capote est correctement bloquée dans la position souhaitée.

ATTENTION : la peau des enfants est sensible, ne laissez jamais votre enfant exposé directement au soleil et assurez-vous toujours que la capote est correctement réglée.

HARNAIS DE SÉCURITÉ (fig. 19-22) :

Serrez le frein de stationnement avant d'installer l'enfant (fig. 12).

UTILISATION

ATTENTION : pour les enfants de moins de 6 mois, le dossier doit toujours être utilisé dans la position la plus inclinée, horizontale (fig. 19)

- Si l'enfant est âgé de moins de 6 mois, les ceintures thoraciques doivent être insérées dans les boucles inférieures (fig. 20).
- Les deux ceintures thoraciques doivent être insérées dans les boucles alignées à la même hauteur (fig. 20-21).

Détachez la boucle « F » (fig. 21) : appuyez sur le bouton « a » et retirez les composants.

Placez l'enfant dans la poussette et ajustez le harnais en fonction de sa morphologie.

Attachez la boucle « F » (fig. 22) : Insérez la partie « b » dans la partie « c », puis insérez « b+c » dans la boucle. Un « clic » indique que l'attache est correctement enclenchée.

Répétez l'opération des deux côtés.

AVERTISSEMENT : n'utilisez jamais la sangle d'entrejambe sans la ceinture abdominale. Avant utilisation, assurez-vous que toutes les ceintures sont correctement attachées.

FERMETURE ET OUVERTURE DE LA POUSSETTE (fig. 23-24) :

ATTENTION : veuillez effectuer cette opération en vous assurant que l'enfant et tout autre enfant se trouvent à une distance suffisante.

Retirez le contenu du panier porte-objets.

Fermeture (fig. 23) : le siège peut être orienté « face au monde » ou « face aux parents ». Avant de fermer, assurez-vous toujours que :

- Le repose-pieds doit être positionné parallèlement au siège - RÉGLAGE DU REPOSE-PIEDS (fig. 15).
- La capote doit être dans la position la plus basse - RÉGLAGE DE LA CAPOTE (fig. 17).
- La capote doit être complètement fermée - RÉGLAGE DE LA CAPOTE (fig. 18).
- Le guidon doit être dans la position la plus basse - RÉGLAGE DU GUIDON (fig. 14).

Tirez le châssis vers vous de manière à ce que les deux roues avant tournent en position de marche arrière. Appuyez sur le bouton « h » et relevez le levier d'inclinaison « B » en poussant le dossier de la poussette complètement vers l'avant.

Ouverture (fig. 24) : soulevez la poignée vers le haut, un « clic » indique que l'ouverture est complète. Soulevez le siège de la poussette à l'aide du levier « B » d'inclinaison du dossier jusqu'à la position d'utilisation, un « clic » indique que le siège est bien bloqué dans cette position. Soulevez l'accoudoir de protection jusqu'à la position d'utilisation.

ATTENTION : avant utilisation, assurez-vous que le siège et le châssis sont bien bloqués en position d'utilisation.

ATTENTION : avant utilisation, assurez-vous que l'accoudoir est correctement fixé des deux côtés et qu'il est relevé et bloqué en position d'utilisation.

FERMETURE DU CHÂSSIS DE LA POUSSETTE SANS SIÈGE OU ACCESSOIRES (fig. 25) :

ATTENTION : Avant de fermer le châssis, assurez-vous que les accessoires ne sont pas installés.

ATTENTION : Effectuez cette opération en veillant à ce que l'enfant et tout autre enfant se trouvent à une distance suffisante.

Retirez les deux adaptateurs « K » (fig. 31), le cas échéant. Retirez le contenu du panier porte-objets. Assurez-vous que le guidon est dans la position la plus basse (fig. 14). Appuyez sur les deux boutons situés à l'intérieur des connecteurs du châssis.

NACELLE (COUFFIN) :**RÉGLAGE DE LA POIGNÉE / CAPOTE (fig. 26) :**

Détachez les boutons automatiques de la housse avant d'incliner la poignée (fig. 11). Appuyez sur les boutons latéraux « a » et réglez la poignée dans la nouvelle position, relâchez les boutons et assurez-vous que la poignée est bien bloquée dans la position désirée.

OUVERTURE ET FERMETURE DE L'AÉRATION DU CAPOT (fig. 27) :

Ouvrez la fermeture éclair située au milieu de la capote et abaissez la housse extérieure pour obtenir une meilleure ventilation.

RÉGLAGE DE BASE INCLINABLE (fig. 28) :

Appuyez sur le bouton « b » situé sur le levier d'inclinaison « Z » et réglez la base inclinable dans la position souhaitée. Assurez-vous que la base inclinable est bien bloquée dans la position souhaitée.

ATTENTION : avant de soulever ou de transporter le sac pour enfant, assurez-vous que la base inclinable est dans la position la plus basse, à l'horizontale.

ATTENTION : lorsque le sac pour enfant est utilisé pour faire dormir l'enfant, assurez-vous que la base inclinable est dans la position la plus basse, à l'horizontale.

MONTAGE DU COMPLÉMENT SIÈGE AUTO (fig. 29) OU NAVIGATEUR (fig. 30) :

La poussette « Brio » ne peut être utilisée qu'avec les accessoires suivants : nacelle (sac porte-bébé) « Brio » et siège auto « Car seat Brio i-Size ».

Retirez le siège de la poussette du châssis (fig. 4).

Serrez le frein de stationnement de la poussette (fig. 12).

IMPORTANT : les accessoires doivent être fixés au châssis de la poussette en position « face aux parents » uniquement (fig. 29-30).

ATTENTION : avant de monter la nacelle et le siège auto, il est nécessaire d'installer les deux adaptateurs amovibles « K » sur le châssis de la poussette. NE PAS MONTER les accessoires directement sur le châssis de la poussette sans utiliser les adaptateurs « K ».

MONTAGE DES ADAPTATEURS AMOVIBLES (fig. 31) :

Montage des adaptateurs : insérez l'adaptateur marqué « R » (Right) dans le connecteur droit (« face au monde ») du châssis de la poussette. Insérez l'adaptateur marqué « L » (Left) dans le connecteur gauche (« face au monde ») du châssis de la poussette.

Un « clic » indique que les adaptateurs sont correctement fixés.

Démontage des adaptateurs : appuyez sur le bouton « a » situé à l'intérieur de l'adaptateur et retirez l'adaptateur.

ATTENTION : avant d'installer le complément, assurez-vous toujours que les adaptateurs sont correctement fixés.

MONTAGE DU SIÈGE AUTO (fig. 32) SUR LA POUSSETTE (fig. 33) :

Montage de l'accessoire : Alignez les connecteurs latéraux de l'accessoire sur les adaptateurs « K » et appuyez vers le bas. Un « clic » indique que l'accessoire est correctement fixé au châssis de la poussette.

ATTENTION : avant utilisation, assurez-vous toujours que l'accessoire est correctement fixé. Lorsque vous soulevez l'accessoire vers le haut, celui-ci ne doit pas se détacher du châssis de la poussette.

Démontage de l'accessoire : appuyez sur les boutons « b » situés au-dessus des deux connecteurs de l'accessoire et soulevez l'accessoire vers le haut.

ENTRETIEN ET NETTOYAGE DU PRODUIT :

POUSSETTE :

- Cette poussette nécessite un entretien régulier de la part de l'utilisateur.
- Si certaines parties de la poussette deviennent rigides ou difficiles à actionner, veuillez appliquer une petite quantité de lubrifiant en spray. Veuillez ne pas utiliser d'huile ou de graisse.
- Veuillez ne pas lubrifier les roues amovibles. Si nécessaire, les roues doivent être retirées et nettoyées avec un chiffon doux et sec.
- La lubrification des pièces mobiles augmentera la durée de vie de la poussette et facilitera son ouverture et sa fermeture.
- Vérifiez régulièrement les dispositifs de verrouillage, les freins, les roues, les sangles, les leviers, les articulations et les dispositifs de fixation, en vous assurant toujours qu'ils sont correctement fixés et en bon état de fonctionnement.
- Vérifiez soigneusement le bon fonctionnement de la poussette après 18 mois d'utilisation, après une longue période de non-utilisation et avant de l'utiliser pour un deuxième enfant.
- Les pièces en plastique et en métal peuvent être nettoyées à l'eau tiède, avec un détergent neutre et un chiffon.
- N'utilisez pas de solvants, de produits abrasifs ou corrosifs sur aucune des surfaces.

NACELLE:

- **ATTENTION !** Veuillez vérifier régulièrement la nacelle et vous assurer qu'aucune pièce n'est endommagée ou ne présente des signes d'usure. Veuillez remplacer la nacelle si des pièces sont endommagées.
- Nettoyez le tissu avec de l'eau, un détergent neutre et un chiffon.
- Veuillez respecter les instructions de lavage du revêtement textile indiquées sur les étiquettes correspondantes.
- Nous vous recommandons de laver la housse séparément des autres articles.
- N'utilisez pas de produits abrasifs, à base d'ammoniaque, d'eau de Javel ou de white spirit.
- Séchez parfaitement la housse en tissu avant de l'utiliser ou de la ranger.
- Ne rangez pas le produit lorsqu'il est encore humide et ne le laissez pas dans des endroits humides.
- Conservez le produit dans un endroit sec.
- Protégez le produit des intempéries, de l'eau, de la pluie ou de la neige. Une exposition continue et prolongée au soleil peut entraîner des changements de couleur sur de nombreux matériaux.
- Pour éviter la formation de moisissures, il est recommandé d'aérer régulièrement le berceau.

AVERTISSEMENT

- **IMPORTANT - A LIRE ATTENTIVEMENT ET A CONSERVER POUR REFERENCE ULTERIEURE.**
- **AVERTISSEMENT: NE JAMAIS LAISSER L'ENFANT SANS SURVEILLANCE.**
- **AVERTISSEMENT: S'ASSURER QUE TOUS LES DISPOSITIFS DE VERROUILLAGE SONT ENCLENCHES AVANT UTILISATION.**
- **AVERTISSEMENT: POUR EVITER TOUTE BLESSURE, TENIR L'ENFANT ELOIGNES LORSQUE LE PRODUIT EST OUVERT OU FERME.**
- **AVERTISSEMENT: NE PAS LAISSER VOTRE ENFANT JOUER AVEC CE PRODUIT.**
- **AVERTISSEMENT: TOUJOURS UTILISER LE SYSTEME DE RETENUE.**
- **AVERTISSEMENT: VERIFIER QUE LA NACELLE OU LE SIEGE DE TRANSPORT OU LE SIEGE AUTO SOIENT CORRECTEMENT ACCROCHES AVANT L'UTILISATION.**
- **AVERTISSEMENT: CE PRODUIT NE CONVIENT PAS POUR FAIRE DU JOGGING OU DES PROMENADES EN ROLLERS.**
- **AVERTISSEMENT: VOUS ETES RESPONSABLES DE LA SECURITE DE VOTRE ENFANT.**
- **AVERTISSEMENT:** Avant l'utilisation, vérifier si tous les mécanismes de fixation sont correctement enclenchés.
- **AVERTISSEMENT:** Il faut toujours être vigilant quand l'enfant est installé dans sa poussette.
- **AVERTISSEMENT:** Ce produit est adapté aux enfants de la naissance jusqu'à un poids 22 kg ou l'âge de 4 ans, selon la condition qui se présente en premier.
- Pour des enfants âgés de moins de 6 mois, le dossier de la poussette doit toujours et exclusivement être utilisé complètement incliné ou bien il faut placer le complément en utilisant les adaptateurs.
- Si la poussette est utilisée avec le complément, vérifier que l'enclenchement a été effectué correctement.
- **AVERTISSEMENT:** Si la poussette est utilisée avec le complément, vérifier que l'enclenchement a été effectué correctement.
- Pour les nouveau-nés, le dossier ne doit jamais se trouver dans la position verticale même quand ils sont dans la position assise (le dossier de la poussette devrait être réglés sur la position inclinée)

AVERTISSEMENT

- étant donné que bébé n'est pas en mesure de tenir la tête droite.
- **AVERTISSEMENT:** Utilisez toujours les ceintures de sécurité pour éviter que l'enfant puisse se faire mal en tombant ou en basculant de la poussette. Assurez-vous régulièrement que les ceintures sont bien accrochées, qu'elles ne sont pas endommagées ou effilochées.
 - **AVERTISSEMENT:** Assurez-vous que votre enfant endosse toujours les ceintures de sécurité de façon correcte et qu'elles sont bien ajustées.
 - **AVERTISSEMENT:** Avant l'utilisation, s'assurer que les mécanismes de fixation de nacelle ou de l'assise de la poussette ou du siège-auto sont correctement enclenchés.
 - **AVERTISSEMENT:** La poussette est conçue pour le transport d'un seul enfant.
 - **AVERTISSEMENT:** Avant l'emploi s'assurer que l'assise est accrochée correctement à la structure.
 - **AVERTISSEMENT:** Une charge accrochée au guidon ou à la poignée de la poussette peut compromettre la stabilité de la poussette.
 - **AVERTISSEMENT:** Enclenchez toujours le frein lorsque vous mettez ou enlevez l'enfant dans le siège.
 - **AVERTISSEMENT:** Toujours utiliser le frein en cas d'arrêt, même court.
 - **AVERTISSEMENT:** Lors du stationnement, vérifier que le frein est correctement engagé en déplaçant le produit vers l'avant et l'arrière.
 - **AVERTISSEMENT:** Ne jamais fermer, même partiellement, la poussette lorsque l'enfant y est installé à l'intérieur.
 - **ATTENTION:** Votre poussette répond aux exigences prévues par les normes de sécurité et avec un emploi correct et un entretien adéquat, elle maintiendra ses performances inaltérées pour plusieurs années.
- La poussette est dotée d'un panier pour le transport de 4 kg de marchandise qui doivent être distribués uniformément.
 - Le montage doit être effectué par une personne adulte.
 - Seulement une personne adulte peut régler le mécanisme de réglage du dossier.
 - Ne pas utiliser la poussette si un composant ou seulement une partie du composant est cassé endommagé ou manquant.
 - Ne pas permettre à l'enfant de grimper sur la poussette qui perdrait ainsi de sa stabilité.
 - Ce produit exige un entretien régulier de la part du consommateur.
 - N'utilisez pas de pièces de rechange ou accessoires qui n'ont pas été fournis ou approuvés par le fabricant pour ne pas compromettre la sécurité de la poussette.

AVERTISSEMENT

- Une charge excessive, la fermeture incorrecte et l'emploi d'accessoires ou composants de rechange non approuvés pourraient endommager ou rompre la poussette et pourraient ainsi rendre le produit dangereux.
- Toute charge appliquée à la poignée et/ou au dossier et/ou de côté sur le produit peut compromettre la stabilité du produit.
- Assurez-vous que toutes les personnes qui se serviront de la poussette connaissent bien le fonctionnement du produit.
- L'ouverture et la fermeture se font facilement, elles ne demandent pas d'efforts particuliers. Dans le cas contraire, ne pas forcer le mécanisme – réfléchissez et lisez les instructions.
- Ne pas se servir de la poussette pour une utilisation différente de celle pour laquelle le produit a été conçu.
- Ne permettez pas à l'enfant d'aller s'asseoir, sans aide, dans la poussette, de jouer avec la poussette ou de se pendre à celle-ci.
- Ne lâchez pas la poussette quand vous vous trouvez à proximité de véhicules ou trains en mouvement.
- Même si le frein a été activé, le courant d'air provoqué par le véhicule en mouvement pourrait déplacer la poussette.
- Faites toujours bien attention quand vous montez ou descendez d'un trottoir .
- Retirez les enfants et fermez la poussette lorsque vous montez ou descendez les escaliers ou les escaliers mécaniques.
- Assurez-vous que la poussette fermée se trouve loin de la portée des enfants car sa chute pourrait causer des blessures.
- Ne pas utiliser d'accessoires ou compléments qui n'ont pas été inclus, comme par exemple sièges pour enfants, sacs, crochets, plateaux etc, utiliser uniquement ceux qui ont approuvés par le fabricant pour ne pas compromettre la sécurité de la poussette.
- Ne pas ajouter de planches supplémentaires pour le transport d'un deuxième enfant.
- Le châssis est robuste mais il pourrait s'endommager si les roues postérieures continuent à être soumises à des chocs intenses en descendant les marches ou les trottoirs. Les chocs continus causeront des dommages.
- Si votre enfant porte des chaussures dures, celles-ci pourraient endommager le tissu souple de la poussette.

NACELLE (COUFFIN)

AVERTISSEMENT

- **AVERTISSEMENT : NE POSER QUE SUR UNE SURFACE PLANE, HORIZONTALE, FERME ET SÈCHE.**
- **AVERTISSEMENT: NE PAS LAISSER D'AUTRES ENFANTS JOUER SANS SURVEILLANCE À PROXIMITÉ DU COUFFIN.**
- **AVERTISSEMENT : NE PAS UTILISER SI L'UN DES ÉLÉMENT DU COUFFIN EST CASSÉ, DÉCHIRÉ OU MANQUANT.**
- **AVERTISSEMENT: NE JAMAIS POSER CE PRODUIT SUR UN SUPPORT.**
- **AVERTISSEMENT: VOUS ETES RESPONSABLE DE LA SECURITE DE VOTRE ENFANT.**

AVERTISSEMENT

- **AVERTISSEMENT:** Ne jamais laisser votre enfant sans surveillance. Faites toujours bien attention à votre bébé quand il se trouve dans sa nacelle.
- Ce produit est adapté uniquement pour un enfant qui ne sait pas s'asseoir tout seul, rouler sur lui-même, ni se redresser en appui sur les mains et les genoux. Poids maximum de l'enfant: 9 kg.
- **AVERTISSEMENT:** Avant l'emploi, s'assurer que tous les dispositifs de blocage ont été accrochés correctement.
- Utiliser uniquement des pièces de rechange fournies ou approuvées par le fabricant.
- Assure-toi que tous les utilisateurs sont familiarisés avec le fonctionnement du produit.
- **AVERTISSEMENT** - Il est dangereux : d'approcher le produit de sources de chaleur (appareils à gaz ou électriques), qui pourraient provoquer un risque d'incendie.
- La poignée et le fond du berceau doivent être inspectés régulièrement pour détecter tout signe de dommage ou d'usure.
- Avant de soulever ou transporter la nacelle, vérifier que la poignée de transport est en position verticale et bien accrochée des deux côtés.
- Avant l'utilisation, s'assurer que le berceau est correctement assemblé, que le rembourrage est correctement assemblé au cadre, que les supports internes sont correctement fixés aux clips situés au bas de la nacelle.
- Pour éviter les blessures, s'assurer que l'enfant se trouve à bonne distance, lorsque l'on ouvre et ferme la nacelle.
- La tête de l'enfant dans le couffin ne devrait jamais être plus basse que le corps.
- **AVERTISSEMENT** : Ne pas superposer un second matelas sur la partie supérieure du matelas fourni ou recommandé par le fabricant.
- **RISQUE D'ÉTOUFFEMENT** : si elle se trouve sur des surfaces molles, la nacelle pourrait se retourner et étouffer l'enfant.
- Ne JAMAIS placer la nacelle sur des lits, des divans ou d'autres surfaces molles.
- Contrôler régulièrement que le berceau est intact. Ne pas l'utiliser si un élément est abîmé, usé ou absent.
- Sois conscient du risque de heurter l'enfant lorsque tu le transportes dans le sac de transport pour enfant, fais attention lorsque tu poses le produit sur le sol ou que tu franchis des portes.
- **RISQUE D'ÉTOUFFEMENT** : ne laisse rien dans le sac de transport pour enfant qui pourrait présenter un risque d'étouffement, par exemple des objets mous, des jouets en peluche, des oreillers et des réducteurs.
- Ne place pas le sac de transport pour enfant à proximité d'autres produits qui pourraient présenter un risque d'étouffement, par exemple des cordes, des cordes à rideaux, des rideaux ou d'autres objets qui pourraient être utilisés par l'enfant pour grimper ou qui pourraient provoquer un étouffement ou une strangulation.
- Tiens compte du fait qu'une température trop élevée peut mettre la vie de ton enfant en danger. Prends en compte la température de l'environnement et habille ton enfant de façon appropriée, en veillant à ce qu'il n'ait ni trop froid ni trop chaud.
- Il est recommandé de demander conseil à un professionnel de la santé pour savoir comment faire dormir ton enfant en toute sécurité.
- Le sac de bébé ne doit être monté sur le landau que devant les parents.
- Ce couffin est compatible uniquement avec la poussette Brio.
- Vérifier que la nacelle est fixée correctement sur la poussette avant de mettre le bébé dedans.
- Les produits laissés au soleil surchauffent ; les laisser refroidir avant de mettre l'enfant dedans.

AVERTISSEMENT

- Ne pas utiliser la nacelle pour faire dormir l'enfant pendant des périodes prolongées : ce produit ne remplace pas un lit.
- Il est conseillé d'aérer la nacelle suite à une utilisation prolongée.
- Lorsqu'il n'est pas utilisé, tenir le produit hors de portée de l'enfant.
- **ATTENTION** : avant de soulever ou de transporter le sac pour enfant, assurez-vous que la base inclinable est dans la position la plus basse, à l'horizontale.
- **ATTENTION** : lorsque le sac pour enfant est utilisé pour faire dormir l'enfant, assurez-vous que la base inclinable est dans la position la plus basse, à l'horizontale.

PROTÈGE-PLUIE

AVERTISSEMENT!

- A utiliser sous la surveillance d'un adulte.
- Lors de l'utilisation, veiller à ce que l'habillement pluie n'entre pas en contact avec le visage de l'enfant, car il pourrait en causer l'étouffement.
- Le protège-pluie ne doit pas être utilisé sur un produit sans capote en mesure de le recevoir.
- Ne jamais laisser le protège-pluie fixé à la poussette quand vous vous trouvez à l'intérieur d'une maison, dans une pièce chaude ou près d'une source de chaleur car l'enfant pourrait souffrir d'un excès de chaleur.
- Ne pas utiliser sur des articles autres que ceux recommandés par le Fabricant.
- Lavage à la main à 30°.

Couvre-jambes "Brio" optionnel, vendu séparément.

GARANTIE CONVENTIONNELLE

Le contenu indiqué ci-dessous entrera en vigueur à partir du 01.01.2005 et substitue à tout titre et entièrement tout message antérieur concernant la garantie Foppa Pedretti S.p.A.

GARANTIE CONVENTIONNELLE

Foppa Pedretti S.p.A., ayant siège à Grumello del Monte (Italie) via Volta 11, garantit directement au consommateur ce produit, neuf de fabrication et sans défauts de matériaux, de projet et de fabrication et qu'il est conforme aux caractéristiques qu'elle déclare.

La présente garantie conventionnelle est valable dans tous les pays membres de l'union européenne, elle n'exclut ni ne limite les droits du consommateur conformément aux normes impératives en vigueur en ce qui concerne le vendeur du Produit.

Pour bénéficier de cette garantie conventionnelle, le Consommateur devra ramener le Produit défectueux au vendeur, en lui présentant la preuve de l'achat du produit sur lequel il résulte d'une façon lisible l'adresse du vendeur, la date de l'achat du produit, tampon et signature du vendeur et l'indication du produit même ou dans l'alternative, le ticket de caisse, non modifié sur lequel résultent clairement les mêmes informations. La garantie conventionnelle a une validité de douze (12) mois à partir de la date de l'achat du produit. Pendant cette période Foppa Pedretti S.p.A. réparera ou substituera, selon son jugement, le produit défectueux. La garantie conventionnelle est accordée à l'acheteur final du produit (consommateur) et n'exclut ni ne limite les droits impératifs du consommateur même, comme prévus par la loi et/ou les droits que le consommateur peut vanter contre le vendeur/revendeur du produit.

EXCLUSIONS DE LA GARANTIE CONVENTIONNELLE.

La garantie conventionnelle exclut les dommages apportés au produit quand les causes sont les suivantes : usage non conforme aux dispositions contenues sur le feuillet d'instructions d'utilisation et montage, chocs et chutes, exposition du produit à l'humidité ou à des conditions thermiques ou ambiants extrêmes ou changement brusque de ces conditions, corrosions, oxydation, modifications ou réparations du produit non autorisées, réparations avec l'utilisation de pièces de rechange non autorisées, usage impropre, mauvais ou manque d'entretien, entretien impropre par rapport à ce qui est indiqué sur le feuillet d'instructions d'utilisation et montage, montage incorrect, accidents, action de nourriture ou de boisson, action de produits chimiques, causes de force majeure.

Dans tous les cas **Foppa Pedretti S.p.A. décline toute responsabilité quant aux dommages aux personnes ou aux choses divers au produit, quand ces dommages ont pour cause la négligence des dispositions, recommandations et avertissements contenus dans le manuel ou dans l'alternative sur le feuillet d'instructions utilisation et montage qui accompagne chaque Produit destiné au propriétaire utilisateur** (comme par exemple dans le cas des lits d'enfant: "Surveillez constamment l'enfant. Contrôler que les draps et les couvertures ne couvrent pas la tête de l'enfant").

Foppa Pedretti S.p.A. décline en outre toute responsabilité quant aux dommages aux personnes et aux choses quand la rupture de ses produits est causée par la détérioration des composants du Produit sujets à l'usure. Sont considérés comme composants sujets à l'usure tous les composants en matière plastique.

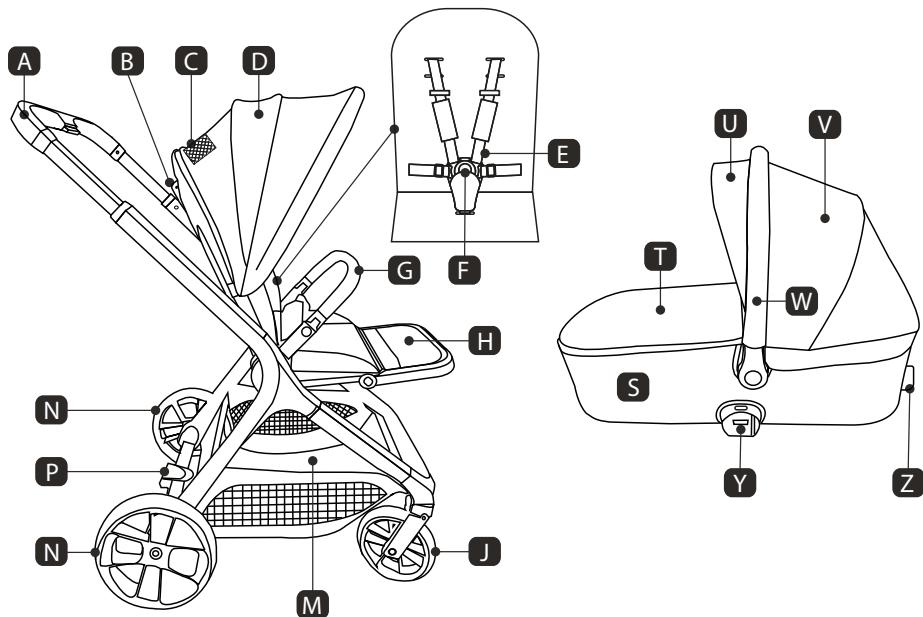
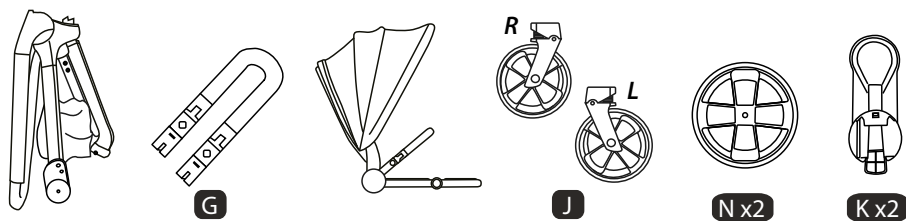

- | | |
|--|---|
| A. Manubrio | M. Cesta portaobjetos |
| B. Palanca de inclinación | N. Ruedas traseras (x2) |
| C. Ventanilla para observar al niño | P. Freno de estacionamiento |
| D. Capota | S. Capazo |
| E. Cinturones de seguridad | T. Cubierta |
| F. Hebilla | U. Extensión de la capota |
| G. Reposabrazos de protección | V. Capota |
| H. Apoyo de pies | W. Manillar |
| J. Ruedas delanteras (x2 L/R) | Z. Palanca para la base reclinable |
| K. Adaptadores extraíbles (x2 L/R) | Y. Conector (x2) |

Nota importante: las imágenes y las instrucciones contenidas en este folleto se refieren a una versión del cochecito; algunos componentes y algunas funciones aquí descritas pueden variar en función de la versión que haya adquirido.

ABRIER EL CHASIS DEL COCHECITO (fig. 1):

Levante la manilla hacia arriba abriendo completamente el marco. Un «clic» indicará que está completamente abierto.

ATENCIÓN: Antes de utilizarlo, asegúrese de que el marco esté bloqueado en la posición de uso.

INSTALACIÓN DE LAS RUEDAS (fig. 2-3):

Ruedas traseras (fig. 2): Inserte las ruedas traseras, un «clic» indicará que se han acoplado correctamente. Retire las ruedas pulsando el botón «a».

Ruedas delanteras (fig. 3): Inserte las ruedas delanteras; un «clic» indicará que se han acoplado correctamente. Retire las ruedas pulsando el botón «b».

ATENCIÓN: Antes de utilizar el producto, asegúrese de que todas las ruedas estén correctamente acopladas.

INSTALACIÓN DEL ASIENTO DEL COCHECITO (fig. 4):

Antes de continuar, active el freno de estacionamiento (fig. 12).

El asiento se puede instalar «mirando hacia los padres» (A) o «mirando hacia delante» (B).

Enganche el asiento del cochecito al chasis acoplando los conectores laterales; un «clic» en ambos lados indicará que se ha enganchado correctamente.

Retire el asiento presionando el botón «c» situado encima de los conectores del asiento.

ATENCIÓN: Antes de utilizarlo, asegúrese de que el asiento esté correctamente enganchado.

INSTALACIÓN DEL REPOSABRAZOS DE PROTECCIÓN (fig. 5):

Inserte el reposabrazos de protección en los alojamientos previstos a ambos lados del asiento.

Un «clic» en ambos lados indicará que se ha acoplado correctamente.

Retire el reposabrazos pulsando el botón «d» en ambos lados.

Apertura por un solo lado: pulse el botón «d» en un lado y acompañe el reposabrazos hacia el lado opuesto.

ATENCIÓN: Antes de utilizarlo, asegúrese de que el reposabrazos esté correctamente enganchado en ambos lados y que esté levantado y bloqueado en la posición de uso.

MONTAJE DE LA CUBIERTA PARA LAS PATAS (opcional, no incluida) (fig. 6):

Coloque la parte inferior del cubrepies en el reposapiés del cochecito, enganchando la tira de velcro interior del cubrepies a la situada debajo del reposapiés. Enganche la parte superior del cubrepies al asiento del cochecito mediante los botones automáticos laterales.

MONTAJE DE LA CAPOTA PARA LA SILLA DE PASEO (fig. 7):

Oriente el protector contra la lluvia de manera que el logotipo BREVI® quede en la parte delantera de la capota del cochecito. Abra las solapas de velcro situadas en la parte trasera del protector contra la lluvia y coloque el protector sobre la capota del cochecito.

Vuelva a cerrar las solapas de velcro. Enganche las solapas elásticas situadas en la parte delantera del protector contra la lluvia a la estructura del cochecito mediante los botones automáticos.

NAVICELLA (bolsa porta bebés):**MONTAJE DE LA CAPOTA (fig. 8-9):**

Ajuste el manillar en posición perpendicular al capazo (fig. 26).

Coloque la capota sobre el manillar, envuelva la tela delantera de la capota alrededor del manillar, enganche la cremallera interna y cierre la cremallera (fig. 8).

Enganche la cremallera trasera de la capota a la parte trasera del capazo (fig. 9).

Instale la extensión de la capota, enganche la cremallera exterior y cierre la cremallera (fig. 10).

MONTAJE DE LA CUBIERTA (fig. 11)

Coloque la cubierta sobre la parte de las piernas del capazo y fíjela a la cremallera del revestimiento del capazo.

Para mayor protección, fije los dos botones automáticos situados en el lado interior del asa.

USO

FRENO DE ESTACIONAMIENTO (fig. 12):

Accionar el freno: Presione la parte trasera de la palanca «P». Empuje ligeramente hacia delante el cochecito para comprobar que el freno está correctamente accionado.

Desactivar el freno: Levante la parte trasera de la palanca «P».

BLOQUEO DEL MOVIMIENTO GIRATORIO DE LAS RUEDAS DELANTERAS (fig. 13):

Presione hacia arriba el botón situado encima de ambas ruedas; un «clic» indicará que se han bloqueado. Desbloquee el movimiento giratorio presionando hacia abajo el botón situado encima de ambas ruedas.

REGULACIÓN DEL MANUBRIO (fig. 14):

Antes de continuar, accione el freno de estacionamiento (fig. 12). Pulse el botón «a» y extienda el manubrio hasta la posición deseada. Asegúrese de que el manubrio esté correctamente bloqueado en la nueva posición.

REGULACIÓN DEL APOYO PIES (fig. 15):

Pulse el botón «c» a ambos lados del asiento y recline el apoyo de pies hasta la posición deseada. Un «clic» indicará que se ha bloqueado en la posición deseada.

Asegúrese de que el apoyo de pies está bloqueado en la nueva posición.

RECLINACIÓN DEL RESPALDO (fig. 16):

Antes de continuar, accione el freno de estacionamiento (fig. 12). Levante la palanca de reclinación «B» y recline el respaldo soltando la palanca antes de alcanzar la posición deseada.

ATENCIÓN: Durante la reclinación, asegúrese de no pulsar el botón de cierre «h».

Asegúrese de que el respaldo esté correctamente bloqueado en la posición deseada.

IMPORTANTE: Para niños menores de 6 meses, el respaldo solo debe utilizarse en la posición más reclinada, horizontal. Asegúrese de que el apoyo de pies también esté ajustado en posición horizontal.

REGULACIÓN DE LA CAPOTA (fig. 17-18):

Extensión vertical (fig. 17): Levante o baje el arco delantero de la capota hasta la posición deseada. Un «clic» indicará que se ha bloqueado en la posición deseada.

Extensión horizontal (fig. 18): La capota se puede extender horizontalmente moviendo el arco delantero de la misma. Para permitir la máxima extensión horizontal, abra la cremallera situada en la parte central de la capota.

Asegúrese de que la capota esté correctamente bloqueada en la posición deseada.

ATENCIÓN: los niños tienen la piel sensible, NUNCA deje al niño expuesto directamente a los rayos solares, asegúrese siempre de haber ajustado correctamente la capota.

ARNÉS DE SEGURIDAD (fig. 19-22):

Accione el freno de estacionamiento antes de colocar al niño (fig. 12).

ATENCIÓN: Para niños que no tengan 6 meses, el respaldo debe utilizarse siempre y únicamente en la posición más reclinada, horizontal (fig. 19).

- Si el niño es menor de 6 meses, los cinturones pectorales deben insertarse en las presillas inferiores (fig. 20).
- Los dos cinturones pectorales deben insertarse en las presillas alineadas a la misma altura (fig. 20-21).

Desenganche la hebilla «F» (fig. 21): presione el botón «a» y extraiga los componentes. Coloque al niño en el cochecito y ajuste el arnés según su complejión.

Enganche la hebilla «F» (fig. 22): Inserte la parte «b» en la parte «c» y, a continuación, inserte «b+c» en la hebilla. Un «clic» indicará que está correctamente enganchada.

Repita la operación en ambos lados.

ADVERTENCIA: Nunca utilice la correa separadora de piernas sin el cinturón abdominal. Antes de utilizarlo, asegúrese de que todos los cinturones estén correctamente enganchados.

CIERRE Y APERTURA DE LA SILLA DE PASEO (fig. 23-24):

ATENCIÓN: Realice esta operación asegurándose de que el niño y cualquier otro niño se encuentren a una distancia segura.

Retire el contenido de la cesta portaobjetos.

Cierre (fig. 23): El asiento puede orientarse «mirando hacia delante» o «mirando hacia los padres». Antes de cerrarlo, asegúrese siempre de que :

- El apoyo de pies debe estar colocado en paralelo al asiento - *REGULACIÓN DEL APOYO DE PIES* (fig. 15).
- La capota debe estar en la posición más baja - *REGULACIÓN DE LA CAPOTA* (fig. 17).
- La capota debe estar completamente cerrada - *REGULACIÓN DE LA CAPOTA* (fig. 18).
- El manubrio debe estar en la posición más baja - *REGULACIÓN DEL MANUBRIO* (fig. 14).

Tire del chasis hacia usted de modo que ambas ruedas delanteras giren en posición de marcha atrás. Pulse el botón «h» y levante la palanca de reclinación «B» empujando el respaldo del cochecito completamente hacia delante.

Apertura (fig. 24): Levante el manillar hacia arriba, un «clic» indicará que está completamente abierto. Levante el asiento del cochecito mediante la palanca «B» de reclinación del respaldo hasta la posición de uso, un «clic» indicará que se ha bloqueado en la posición. Levante el reposabrazos de protección hasta la posición de uso.

ATENCIÓN: Antes de utilizar el producto, asegúrese de que el asiento y el chasis estén bloqueados en la posición de uso.

ATENCIÓN: Antes de utilizarlo, asegúrese de que el reposabrazos esté correctamente enganchado en ambos lados y que esté levantado y bloqueado en la posición de uso.

CIERRE DEL CHASIS DEL COCHECITO SIN ASIENTO NI ACCESORIOS (fig. 25):

ATENCIÓN: Antes de cerrar el bastidor, asegúrese de que los complementos NO estén instalados.

ATENCIÓN: Realice esta operación prestando atención a que el niño y cualquier otro niño se encuentren a una distancia segura.

Retire ambos adaptadores «K» (fig. 31), si están presentes. Retire el contenido de la cesta portaobjetos. Asegúrese de que el manubrio esté en la posición más baja (fig. 14). Presione hacia abajo los dos botones situados en el lado interior de los conectores del chasis.

MOISÉS (BOLSA PARA NIÑOS):**REGULACIÓN DEL MANGO / CAPOTA (fig. 26):**

Desenganche los botones automáticos de la cubierta antes de reclinar el asa (fig. 11). Pulse los botones laterales «a» y ajuste el asa en la nueva posición, suelte los botones y asegúrese de que el asa queda bloqueada en la posición deseada.

APERTURA Y CIERRE DE LA VENTILACIÓN DE LA CAPOTA (fig. 27):

Abra la cremallera situada en la capota, en posición central, y baje el revestimiento exterior para obtener una mayor ventilación.

REGULACIÓN BÁSICA RECLINABLE (fig. 28)

Pulse el botón «b» situado en la palanca de inclinación «Z» y ajuste la base reclinable en la posición deseada. Asegúrese de que la base reclinable quede bloqueada en la posición deseada.

ATENCIÓN: Antes de levantar o transportar el saco para niños, asegúrese de que la base reclinable se encuentra en la posición más baja, horizontal.

ATENCIÓN: Cuando el saco para niños se utiliza para que el niño duerma, asegúrese de que la base reclinable se encuentra en la posición más baja, horizontal

MONTAJE DEL COMPLEMENTO SILLITA DE COCHE (fig. 29) O CAPOTA (fig. 30):

La silla de paseo «Brio» solo se puede utilizar con los siguientes accesorios: capazo (bolsa porta bebé) «Brio» y silla de coche «Car seat Brio i-Size».

Retire el asiento de la silla de paseo del chasis (fig. 4).

Accione el freno de estacionamiento de la silla de paseo (fig. 12).

IMPORTANTE: Los complementos deben acoplarse al chasis del cochecito orientados exclusivamente «hacia los padres» (fig. 29-30).

ATENCIÓN: Antes de montar el complemento capazo y el complemento silla de coche, es necesario instalar los dos adaptadores extraíbles «K» en el chasis del cochecito. NO MONTE los complementos directamente en el chasis del cochecito sin utilizar los adaptadores «K».

MONTAJE DE ADAPTADORES DESMONTABLES (fig. 31):

Montaje de los adaptadores: Inserte el adaptador marcado con «R» (derecha) en el conector derecho («frente al mundo») del chasis del cochecito. Inserte el adaptador marcado con «L» (izquierda) en el conector izquierdo («frente al mundo») del chasis del cochecito.

Un «clic» indicará que los adaptadores están correctamente acoplados.

Desmontaje de los adaptadores: Presione el botón «a» situado en el lado interior del adaptador y retire el adaptador.

ATENCIÓN: Antes de instalar el complemento, asegúrese siempre de que los adaptadores estén correctamente acoplados.

MONTAJE DEL ASIENTO DE COCHE (fig. 32) O DEL CAPAZO (fig. 33):

Montaje del complemento: Alinee los conectores laterales del complemento con los adaptadores «K» y presione hacia abajo; un «clic» indicará que el complemento se ha acoplado correctamente al chasis del cochecito.

ATENCIÓN: Antes de utilizarlo, asegúrese siempre de que el complemento esté correctamente acoplado. Al levantar el complemento hacia arriba, este no debe desacoplarse del chasis del cochecito.

Desmontaje del complemento: Presione los botones «b» situados encima de ambos conectores del complemento y levante el complemento hacia arriba.

MANTENIMIENTO Y LIMPIEZA

MANTENIMIENTO Y LIMPIEZA DEL PRODUCTO:

SILLA DE PASEO:

- Este cochecito requiere un mantenimiento regular por parte del usuario.
- Si alguna parte del cochecito se vuelve rígida o difícil de manejar, aplique una pequeña cantidad de lubricante en spray. No utilice aceite ni grasa.
- No lubrique las ruedas extraíbles. Si es necesario, las ruedas deben retirarse y limpiarse con un paño suave y seco.
- La lubricación de las piezas móviles aumentará la vida útil del cochecito y facilitará su apertura y cierre.
- Compruebe regularmente los dispositivos de bloqueo, los frenos, las ruedas, las correas, las palancas, las juntas y los dispositivos de fijación, asegurándose siempre de que estén correctamente enganchados y en buen estado de funcionamiento.
- Realice una comprobación minuciosa del correcto funcionamiento del cochecito después de 18 meses de uso, después de un largo periodo sin utilizarlo y antes de utilizarlo para un segundo niño.
- Las piezas de plástico y metal se pueden limpiar con agua tibia, detergente neutro y un paño.
- No utilice disolventes, productos abrasivos o corrosivos en ninguna de las superficies.
- Limpie la tela con agua, detergente neutro y un paño.
- Respete las instrucciones de lavado del revestimiento textil que figuran en las etiquetas correspondientes.

MOISÉS:

- **¡ATENCIÓN!** Compruebe regularmente la cuna y verifique que no haya piezas dañadas o con signos de desgaste. Sustituya la cuna si hay piezas dañadas.
- Limpie el tejido con agua, detergente neutro y un paño.
- Respete las normas de lavado del revestimiento textil indicadas en las etiquetas correspondientes.
- Recomendamos lavar el revestimiento por separado de otros artículos.
- No utilice productos abrasivos, a base de amoníaco, lejía o aguarrás.
- Seque perfectamente el revestimiento textil antes de utilizarlo o guardarlo.
- No guarde el producto si aún está mojado y no lo deje en ambientes húmedos.
- Guarde el producto en un lugar seco.
- Proteja el producto de los agentes atmosféricos, el agua, la lluvia o la nieve. La exposición continua y prolongada al sol puede provocar cambios de color en muchos materiales.
- Para evitar la formación de moho, se recomienda ventilar periódicamente la cuna.

ADVERTENCIAS

- **IMPORTANTE: LEER DETENIDAMENTE Y MANTENERLAS PARA FUTURAS CONSULTAS.**
- **ADVERTENCIA: NUNCA DEJAR EL NIÑO SIN SUPERVISIÓN.**
- **ADVERTENCIA: ANTES DEL USO, CERCORARSE DE QUE EL COCHECITO ESTE COMPLETAMENTE ABIERTO, CON TODOS LOS DISPOSITIVOS DE BLOQUEO Y SEGURIDAD CORRECTAMENTE ACCIONADOS.**
- **ADVERTENCIA: PARA EVITAR LESIONES, ASEGURARSE DE QUE LOS NIÑOS ESTEN ALEJADOS AL ABRIR Y CERRAR ESTE PRODUCTO.**
- **ADVERTENCIA: NO PERMITIR QUE EL NIÑO JUEGUE CON EL PRODUCTO.**
- **ADVERTENCIA: SUJETAR AL NIÑO CON LOS ARNESES DE SEGURIDAD.**
- **ADVERTENCIA: ASEGURARSE DE QUE EL CAPAZO, LA SILLITA DE PASEO O LA SILLITA PARA COCHE ESTEN CORRECTAMENTE ENGANCHADOS ANTES DEL USO.**
- **ADVERTENCIA: ESTE PRODUCTO NO ES ADECUADO PARA CORRER O PATINAR.**
- **ADVERTENCIA: USTEDES SON RESPONSABLES DE LA SEGURIDAD DE SU NIÑO.**
- **ADVERTENCIA!** Antes del uso, cerciorarse de que todos los mecanismos de enganche estén enganchados correctamente.
- **ADVERTENCIA:** Tengan siempre bajo control el niño cuando se lo coloca en la silla de paseo.
- **ADVERTENCIA:** Este producto es apto para niños desde que nacen hasta que pesan 22 kg o que cumplen 4 años, lo que ocurra antes.
- Para niños de edad inferior a 6 meses, utilizar siempre y solamente el cochecito con el respaldo completamente reclinado o colocar el complemento utilizando los adaptadores incluidos.
- Si el cochecito se utiliza con el complemento, verificar que el enganche sea correcto.
- **ADVERTENCIA:** Si el cochecito se utiliza con el complemento, verificar que el enganche sea correcto.
- Per neonatos, no regular el respaldo en la posición vertical, como sentado (debería ser regulada en la posición reclinada) dado que

ADVERTENCIAS

- el niño a esta edad no tiene la capacidad de mantener la cabeza erguida.
- **ADVERTENCIA:** Usar siempre los cinturones de seguridad, para evitar que el niño pueda herirse de manera grave cayendo o resbalando de la silla de paseo.
 - Controlar periódicamente que los cinturones estén correctamente enganchados, no dañados o deshilachados.
 - **ADVERTENCIA:** Asegurarse que su niño use siempre los cinturones de seguridad de manera correcta y que los mismos estén bien regulados.
 - **ADVERTENCIA:** La silla de paseo está proyectada para el transporte de un solo niño.
 - **ADVERTENCIA:** Asegurarse que el asiento esté correctamente enganchado a la estructura antes del uso.
 - **ADVERTENCIA:** Una carga colgada de la manija puede perjudicar la estabilidad de la silla de paseo.
 - **ADVERTENCIA:** Accionar el freno cada vez que se ponga o se saque al niño de la silla de paseo.
 - **ADVERTENCIA:** Accionar siempre el freno, aunque se detenga unos instantes.
 - **ADVERTENCIA:** Al estacionar, compruebe que el freno está correctamente accionado moviendo hacia adelante/atrás el producto.
 - **ADVERTENCIA:** No cerrar completamente o parcialmente la silla de paseo con el niño en el interior.
 - **ATENCIÓN:** Su silla de paseo cumple con los requisitos previstos por las normas de seguridad y con uso correcto y un adecuado mantenimiento mantendrá sus prestaciones inalteradas por diversos años.
- La silla de paseo está dotada de una cesta para el transporte de 4 kg de mercaderías que debe ser distribuida de manera uniforme.
 - El montaje debe ser efectuado por una persona adulta.
 - Solo una persona adulta puede regular el mecanismo de regulación del respaldo.
 - No utilizar la silla de paseo si un componente o una parte está rota, dañada o si falta.
 - No permitir al niño de treparse sobre la silla de paseo, puede llevarla a una posición inestable.
 - Este producto requiere un mantenimiento periódico de parte del usuario.
 - No utilizar piezas de repuesto o accesorios no aprobados por el fabricante, dado que podrían convertir la silla de paseo en una silla poco segura.
 - Cualquier carga aplicada al mango, a la parte posterior o al lateral del producto puede perjudicar la estabilidad del mismo.

ADVERTENCIAS

- No sobrecargar la silla de paseo con otros niños, mercaderías o accesorios. Las bolsas y otros objetos no deben ser colgados de la manija.
- Asegurarse que todos los usuarios tengan familiaridad con el funcionamiento del producto.
- La abertura y el cierre se produce fácilmente, no requiere esfuerzos excesivos. Si no es así, no forzar el mecanismo – detenerse y leer las instrucciones.
- No usar la silla de paseo para un uso diferente de aquel para el cual ha sido proyectada.
- No permitir al niño de subir, sin ayuda, en la silla de paseo, de jugar con la silla de paseo o de colgarse de la misma.
- Sujetar siempre la silla de paseo cuando se está cerca de vehículos o trenes en movimiento.
- Aunque esté con los frenos accionados, la corriente de aire causada por el vehículo en movimiento podría desplazar la silla de paseo.
- Prestar atención cuando se sube o baja un cordón de acera.
- Quitar el niño y cerrar la silla de paseo cuando se suben o bajan escaleras o en las escaleras mecánicas.
- Asegurarse que la silla de paseo cerrada sea mantenida lejos del alcance de los niños de manera que no pueda caer y causar heridas.
- No utilizar accesorios o complementos no incluidos, como por ejemplo sillitas para niños, bolsas, ganchos, bandejas, etc. además de aquellos aprobados por el fabricante dado que podrían hacer poco segura la silla de paseo.
- No utilizar tarimas adicionales para el transporte de un niño.
- El chasis es fuerte pero puede dañarse si las ruedas posteriores continúan a ser sometidas a fuertes impactos bajando escalones o cordones. Los impactos continuos causarán daños.
- Si su niño usa zapatos duros, éstos podrían dañar la tela suave.
- Guardar la silla de paseo mojada, puede causar la formación de mufa.
- Si la silla de paseo está expuesta a la humedad, o está mojada, secarla con un paño suave, abrir completamente la silla de paseo y dejarla secar antes de guardarla.
- Guardar la silla de paseo en un lugar seco y seguro.
- No dejar la silla de paseo al sol durante períodos prolongados – algunos tejidos podrían descolorarse.
- La sillita para coche en el chasis no puede usarse como cuna o cama. Cuando el niño necesita dormir es mejor servirse de una cuna o una cama. La sillita para coche no está diseñada para dormir durante mucho tiempo.

MOISÉS**ADVERTENCIAS**

- **ADVERTENCIA: UTILIZAR SOLAMENTE SOBRE UN SUPERFICIE FIRME, HORIZONTAL, NIVELADA Y SECA.**
- **ADVERTENCIA: NO DEJAR A OTROS NIÑOS JUGAR DESATENDIDOS CERCA DEL CAPAZO.**
- **ADVERTENCIA: NO UTILIZAR SI FALTA CUALQUIER PARTE O ESTÁ DESGARRADA.**
- **ADVERTENCIA: NO UTILIZAR ESTE CAPAZO SOBRE UN SOPORTE.**
- **ADVERTENCIA: USTEDES SON RESPONSABLES DE LA SEGURIDAD DE VUESTRO NIÑO.**

ADVERTENCIAS

- **ADVERTENCIA:** No dejar nunca al niño sin vigilancia. Tener siempre el niño bajo control cuando está colocado en la navecilla.
- Este producto es apto únicamente niños que no son capaces de sentarse solos, de darse la vuelta o de levantarse apoyándose con las manos y con las rodillas. Peso máximo del bebé: 9 Kg.
- **ADVERTENCIA:** Asegurarse que todos los dispositivos de bloqueo estén correctamente enganchados antes del uso.
- Utilice solamente piezas de recambio suministradas o aprobadas por el fabricante.
- Asegurarse que todos los usuarios estén familiarizados con el funcionamiento del producto.
- **ADVERTENCIA:** es peligroso acercarse al producto a fuentes de calor (aparatos a gas o eléctricos) que puedan entrañar riesgo de incendio.
- Antes de levantar o transportar el capazo, compruebe que el manillar de transporte esté en posición vertical y correctamente enganchado por ambos lados.
- Antes de levantar o transportar el capazo, compruebe que el manillar de transporte esté en posición vertical y correctamente enganchado por ambos lados.
- Antes de utilizarlo, asegúrese de que el revestimiento esté correctamente montado en la estructura y de que los enganches de soporte internos estén correctamente sujetos a los clips en el fondo del capazo.
- Para evitar daños, asegúrese de mantener al niño lejos del capazo mientras lo abre y lo cierra.
- Dentro del capazo, la cabeza del niño nunca debe estar más baja que el resto del cuerpo.
- **ADVERTENCIA:** No coloque otro colchón sobre el colchón suministrado o recomendado por el fabricante.
- **PELIGRO DE ASFIXIA:** el capazo se podría volcar sobre superficies blandas y provocar asfixia. No posicione
- **NUNCA** el capazo sobre camas, sofás u otras superficies blandas.
- Controle regularmente la integridad de la cuna, no la utilice si una de sus partes faltase o si estuviese dañada o desgastada.
- Ten en cuenta el riesgo de golpear al niño mientras lo transportas en la bolsa portabebés, ten cuidado al colocar el producto en el suelo o al cruzar puertas.
- **PELIGRO DE ASFIXIA:** No dejes en la bolsa infantil nada que pueda suponer un riesgo de asfixia, por ejemplo, objetos blandos, peluches, almohadas y reductores.
- No coloques la bolsa de transporte para niños cerca de otros productos que puedan presentar peligro de asfixia, por ejemplo, cuerdas, cuerdas de cortinas, cortinas u otros objetos que el niño pueda utilizar para preparar o que puedan provocar asfixia o estrangulamiento.
- Ten en cuenta que una temperatura demasiado alta puede poner en peligro la vida de tu hijo. Ten en cuenta la temperatura del entorno y viste a tu hijo adecuadamente, asegurándote de que no tenga ni demasiado frío ni demasiado calor.
- Se recomienda que pidas consejo a un profesional sanitario sobre cómo hacer que tu hijo duerma de forma segura.
- La mochila portabebés sólo debe montarse en el cochecito delante de los padres.
- Este capazo para bebés solo es compatible con la silla de paseo Brio.
- Asegúrese de que el capazo esté correctamente fijado a la silla de paseo antes de introducir al niño en el mismo.
- Los productos que se dejan al sol se sobrecalientan; déjelos enfriar antes de acomodar al niño en su interior.
- No utilice el capazo para poner al niño a dormir durante largo tiempo: este producto no puede sustituir a la cuna.

ADVERTENCIAS

- Se recomienda dejar ventilar el capazo después de un uso prolongado.
- Mientras no use el producto, manténgalo fuera del alcance del niño.
- **ATENCIÓN:** Antes de levantar o transportar el saco para niños, asegúrese de que la base reclinable se encuentra en la posición más baja, horizontal.
- **ATENCIÓN:** Cuando el saco para niños se utiliza para que el niño duerma, asegúrese de que la base reclinable se encuentra en la posición más baja, horizontal.

CAPOTA PARA LLUVIA

!ADVERTENCIAS!

- Utilizar bajo la supervisión de un adulto.
- Durante el uso, asegurarse de que la capota para lluvia no entre en contacto con la cara del bebé, ya que podría asfixiarse.
- No utilizar la capota para lluvia sin colocar la capota en el producto para que lo sostenga.
- No dejar nunca la capota para lluvia fijada a la silla de paseo en casa, en un ambiente caliente o cerca de una fuente de calor dado que el niño podría sufrir un calor excesivo.
- Lavar a mano a 30° C.

Cubre piernas opcional, se vende por separado.

GARANTÍA CONVENCIONAL

El contenido indicado a continuación entra en vigencia a partir del 01.01.2005 y substituye bajo cualquier concepto y totalmente cualquier mensaje anterior con referencia a la garantía prestada por Foppa Pedretti S.p.A.

GARANTÍA CONVENCIONAL

Foppa Pedretti S.p.A. con sede en Grumello del Monte (Italia) Via Volta 11, garantiza directamente al Consumidor que este Producto, nuevo de fábrica, está exento de defectos en los materiales, en el proyecto y en la fabricación y que está fabricado conforme a las características declaradas por la misma.

La presente garantía convencional tiene validez en todos los Países Estados Miembros de la Unión Europea y no excluye ni limita los derechos del Consumidor según los efectos de las normas imperativas de ley con respecto al Vendedor del Producto.

Para hacer uso de la presente garantía convencional el Consumidor deberá entregar el producto defectuoso al Vendedor, presentándole la prueba de compra del Producto de la cual resulten de manera legible la dirección del Vendedor, la fecha de compra del Producto con el sello del Vendedor y la indicación del Producto mismo o, como alternativa, el recibo fiscal, no modificado, del cual resulten claramente las mismas informaciones. La garantía convencional tiene validez por Doce (12) meses a partir de la fecha de compra del Producto. Durante este período Foppa Pedretti S.p.A. reparará o reemplazará, a su discreción, el Producto defectuoso.

La garantía convencional se concede al comprador final del Producto (Consumidor) y no excluye ni limita los derechos imperativos del Consumidor mismo, como resultan previstos por la ley y/o los derechos que el Consumidor puede exhibir contra el Vendedor/ Revendedor del Producto.

EXCLUSIONES DE LA GARANTÍA CONVENCIONAL.

La garantía convencional queda excluida por daños ocasionados al Producto debidos a las siguientes causas: uso no conforme a las disposiciones contenidas en la ficha de instrucciones para el uso y el montaje, choques y caídas, exposición del Producto a humedad o condiciones térmicas o ambientales extremas o a cambios repentinos de tales condiciones, corrosión, oxidación, modificaciones o reparaciones no autorizadas del Producto, reparaciones con uso de partes de repuesto no autorizadas, uso impropio, mal o inexistente mantenimiento, mantenimiento impropio con respecto a cuanto indicado en la ficha de instrucciones para el uso y el montaje, montaje incorrecto, accidentes, acciones de comidas o bebidas, acción de productos químicos, causas de fuerza mayor.

En cualquier caso **Foppa Pedretti S.p.A. declina toda responsabilidad por daños a personas o a cosas, diversas del Producto, cuando tales daños sean causado por negligencia respecto a las disposiciones/recomendaciones/advertencias contenidas en el manual o, como alternativa, en la "Ficha de instrucciones para el uso y el Montaje" que acompaña cada Producto destinado al propietario/ usuario.** (meramente como ejemplo, en el caso del Producto Camita: "Vigilar constantemente al bebé. Controlar que la sábana y la manta no cubran la cabeza del bebé").

Foppa Pedretti S.p.A. declina, además, toda responsabilidad por daños a persone o a cosas cuando la rotura de sus productos sea causada por el deterioro de los componentes del Producto, sujetos a desgaste. Se consideran componentes del Producto sujetos a desgaste todos los componentes de material plástico.

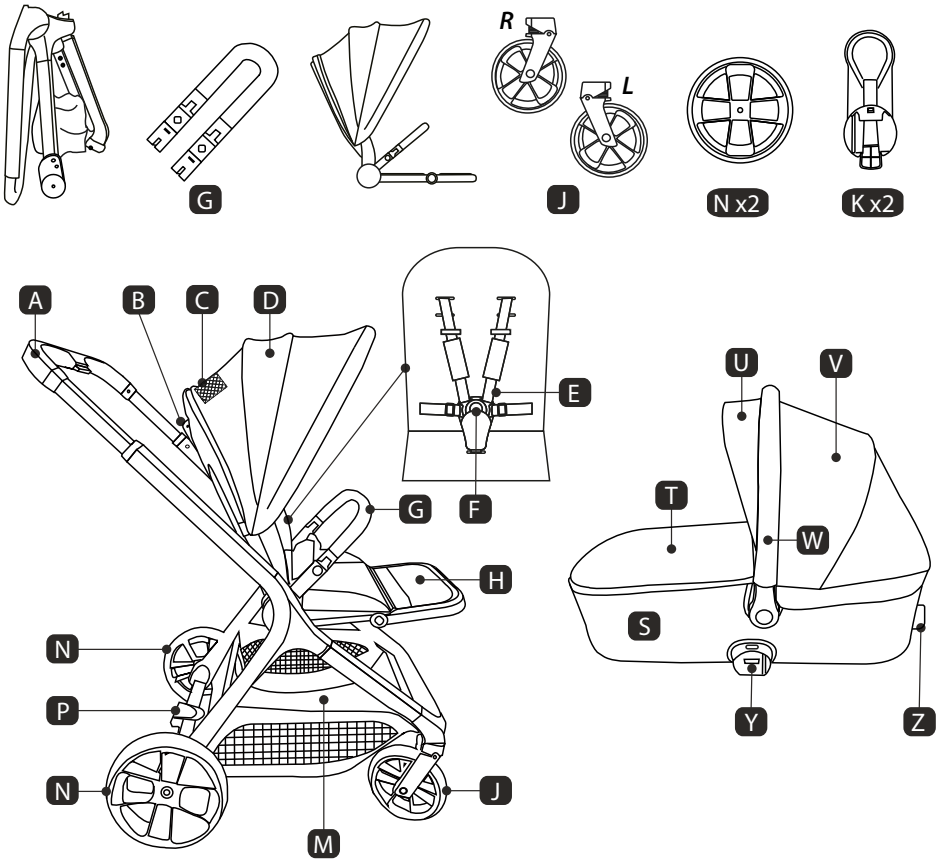

- A.** Руль
- B.** Рычаг наклона
- C.** Окошко для наблюдения за ребенком
- D.** Капюшон
- E.** Ремни безопасности
- F.** Пряжка
- G.** Защитный подлокотник
- H.** Подставка для ног
- J.** Передние колеса (x2 L/R)
- K.** Съемные адаптеры (x2 L/R)

- M.** Корзина для вещей
- N.** Задние колеса (2 шт.)
- P.** Стояночный тормоз
- S.** Люлька
- T.** Чехол
- U.** Удлинитель капюшона
- V.** Капюшон
- W.** Ручка
- Z.** Рычаг для откидной основы
- Y.** Соединитель (2 шт.)

Важное замечание: изображения и инструкции, содержащиеся в данном буклете, относятся к одной из версий коляски; некоторые компоненты и функции, описанные здесь, могут отличаться в зависимости от приобретенной вами версии.

ОТКРЫВАНИЕ РАМЫ КОЛЯСКИ (рис. 1):

Поднимите ручку вверх, полностью раскрыв раму. Щелчок сигнализирует о полном раскрытии.

ВНИМАНИЕ: Перед использованием убедитесь, что рама зафиксирована в положении для использования.

УСТАНОВКА КОЛЕС (рис. 2-3):

Задние колеса (рис. 2): Вставьте задние колеса, щелчок будет сигнализировать о том, что они зафиксированы. Снимите колеса, нажав кнопку «а».

Передние колеса (рис. 3): Вставьте передние колеса, щелчок сигнализирует о правильном закреплении. Снимите колеса, нажав кнопку «b».

ВНИМАНИЕ: Перед использованием убедитесь, что все колеса правильно закреплены.

УСТАНОВКА СИДЕНЬЯ КОЛЯСКИ (рис. 4):

Перед началом работы задействуйте стояночный тормоз (рис. 12).

Сиденье можно установить «лицом к родителю» (А) или «лицом к дороге» (В).

Закрепите сиденье коляски на раме, соединив боковые разъемы; щелчок с обеих сторон сигнализирует о правильном закреплении.

Снимите сиденье, нажав кнопку «с» над разъемами сиденья.

ВНИМАНИЕ: Перед использованием убедитесь, что сиденье правильно закреплено.

УСТАНОВКА ЗАЩИТНОГО ПОДЛОКОТНИКА (рис. 5):

Вставьте защитный подлокотник в специальные пазы по бокам сиденья.

Щелчок с обеих сторон сигнализирует о правильном закреплении.

Снимите подлокотник, нажав кнопку «d» с обеих сторон.

Открытие с одной стороны: нажмите кнопку «d» с одной стороны и переместите подлокотник в противоположную сторону.

ВНИМАНИЕ: перед использованием убедитесь, что подлокотник правильно закреплен с обеих сторон, поднят и зафиксирован в положении использования.

УСТАНОВКА НАКЛАДОК НА НОГИ (опционально - не входит в комплект) (рис. 6):

Установите нижнюю часть чехла для ног на подножку коляски, закрепив внутреннюю липучку чехла для ног за липучку, расположенную под подножкой. Закрепите верхнюю часть чехла для ног на сиденье коляски с помощью боковых кнопок.

УСТАНОВКА ДОЖДНИКА НА КОЛЕСИКАХ (рис. 7):

Разместите дождевик так, чтобы логотип BREVVI® находился на передней части козырька коляски. Откройте липучки на задней части дождевика и наденьте дождевик на козырек коляски.

Закройте липучки. Закрепите эластичные края, расположенные в передней части дождевика, к каркасу коляски с помощью кнопок.

КОЛЫБЕЛЬ (мешок для переноски детей)**УСТАНОВКА КАПОТИ (рис. 8-9):**

Регулируйте ручку так, чтобы она находилась перпендикулярно колыбели (рис. 26).

Установите капюшон на ручку, оберните переднюю часть капюшона вокруг ручки, закрепите внутреннюю застежку и застегните молнию (рис. 8).

Закрепите заднюю застежку капюшона на задней части люльки (рис. 9).

Установите удлинитель капюшона, застегните внешний замок и застегните молнию (рис. 10).

УСТАНОВКА КРЫШКИ (рис. 11):

Поместите крышку на ножки люльки и закрепите ее на застежке обивки люльки.

Для дополнительной защиты застегните две кнопки, расположенные на внутренней стороне ручки.

ИСПОЛЬЗОВАНИЕ**СТОЯНОЧНЫЙ ТОРМОЗ (рис. 12):**

Включение тормоза: нажмите на заднюю часть рычага «Р». Слегка толкните коляску вперед, чтобы убедиться, что тормоз сработал правильно.

Отключение тормоза: поднимите заднюю часть рычага «Р».

БЛОКИРОВКА ВРАЩЕНИЯ ПЕРЕДНИХ КОЛЕС (рис. 13):

Нажмите вверх на кнопку, расположенную над обоими колесами, щелчок сигнализирует о блокировке. Разблокируйте вращение, нажав вниз на кнопку, расположенную над обоими колесами.

РЕГУЛИРОВКА РУЛЕВОГО ШТАНГИ (рис. 14):

Перед началом работы задействуйте стояночный тормоз (рис. 12). Нажмите кнопку «а» и выдвиньте рулевую штангу в нужное положение. Убедитесь, что рулевая штанга надежно зафиксирована в новом положении.

РЕГУЛИРОВКА ПОДНОЖКИ (рис. 15):

Нажмите кнопку «с» с обеих сторон сиденья и отклоните подножку в нужное положение. Щелчок будет сигнализировать о фиксации в нужном положении.

Убедитесь, что подножка зафиксирована в новом положении.

НАКЛОН СПИНКИ (рис. 16):

Перед началом работы задействуйте стояночный тормоз (рис. 12). Поднимите рычаг наклона «В» и наклоните спинку, отпустив рычаг до достижения желаемого положения.

ВНИМАНИЕ: Во время наклона убедитесь, что не нажата кнопка закрытия «h». Убедитесь, что спинка правильно зафиксирована в желаемом положении.

ВАЖНО: Для детей в возрасте до 6 месяцев спинка должна всегда использоваться только в самом наклонном, горизонтальном положении. Убедитесь, что подножка также отрегулирована в горизонтальном положении.

РЕГУЛИРОВКА КАПОТА (рис. 17-18):

Вертикальное расширение (рис. 17): поднимите или опустите переднюю дугу капота в желаемое положение. Щелчок сигнализирует о фиксации в желаемом положении.

Горизонтальное расширение (рис. 18): Капюшон можно расширить в горизонтальном направлении, перемещая его переднюю дугу. Для максимального горизонтального расширения откройте застежку-молнию, расположенную в средней части капюшона.

Убедитесь, что капюшон правильно зафиксирован в желаемом положении.

ВНИМАНИЕ: кожа ребенка чувствительна, никогда не оставляйте ребенка под прямыми солнечными лучами, всегда убедитесь, что козырек правильно отрегулирован.

БЕЗОПАСНЫЙ РЕМЕНЬ (рис. 19-22):

Перед тем, как посадить ребенка, задействуйте стояночный тормоз (рис. 12).

ИСПОЛЬЗОВАНИЕ

ВНИМАНИЕ: Для детей младше 6 месяцев спинка должна всегда использоваться только в самом горизонтальном положении (рис. 19).

- Если ребенку меньше 6 месяцев, грудные ремни должны быть вставлены в нижние проушины (рис. 20).
- Два грудных ремня должны быть вставлены в проушины, расположенные на одной высоте (рис. 20-21).

Отсоедините пряжку «F» (рис. 21): нажмите кнопку «а» и извлеките компоненты. Поместите ребенка в коляску и отрегулируйте ремни безопасности в соответствии с телосложением ребенка.

Застегните пряжку «F» (рис. 22): Вставьте часть «b» в часть «c», а затем вставьте «b+c» в пряжку. Щелчок сигнализирует о правильном застегивании.

Повторите операцию с обеих сторон.

ПРЕДУПРЕЖДЕНИЕ: Никогда не используйте ремень между ног без поясного ремня. Перед использованием убедитесь, что все ремни правильно застегнуты.

ЗАКРЫТИЕ И ОТКРЫТИЕ КОЛЯСКИ (рис. 23-24):

ВНИМАНИЕ: выполняйте эту операцию, убедившись, что ребенок и другие дети находятся на безопасном расстоянии.

Извлеките содержимое корзины для вещей.

Закрытие (рис. 23): Сиденье может быть повернуто «лицом к миру» или «лицом к родителю», перед закрытием всегда убедитесь, что:

- Подставка для ног должна быть расположена параллельно сиденью - РЕГУЛИРОВКА ПОДСТАВКИ ДЛЯ НОГ (рис. 15).
- Капюшон должен быть в самом нижнем положении - РЕГУЛИРОВКА КАПЮШОНА (рис. 17).
- Капюшон должен быть полностью закрыт - РЕГУЛИРОВКА КАПЮШОНА (рис. 18).
- Руль должен находиться в самом нижнем положении - РЕГУЛИРОВКА РУЛЯ (рис. 14).

Потяните раму к себе так, чтобы оба передних колеса повернулись в положение заднего хода. Нажмите кнопку «h» и поднимите рычаг наклона «В», полностью отклонив спинку коляски вперед.

Открытие (рис. 24): поднимите ручку вверх, щелчок сигнализирует о полном открытии. Поднимите сиденье коляски с помощью рычага наклона спинки «В» до положения использования, щелчок сигнализирует о фиксации в этом положении. Поднимите защитный подлокотник до положения использования.

ВНИМАНИЕ: Перед использованием убедитесь, что сиденье и рама зафиксированы в положении для использования.

ВНИМАНИЕ: перед использованием убедитесь, что подлокотник правильно закреплен с обеих сторон, поднят и зафиксирован в положении использования.

ЗАКРЫТИЕ РАМЫ КОЛЯСКИ БЕЗ СИДЕНЬЯ ИЛИ ДОПОЛНИТЕЛЬНЫХ ЭЛЕМЕНТОВ (рис. 25):

ВНИМАНИЕ: Перед тем как закрыть раму, убедитесь, что дополнительные элементы НЕ установлены.

ВНИМАНИЕ: Выполняйте эту операцию, следя за тем, чтобы ребенок и другие дети находились на безопасном расстоянии.

Снимите оба адаптера «К» (рис. 31), если они есть. Извлеките содержимое корзины для вещей. Убедитесь, что руль находится в самом нижнем положении (рис. 14). Нажмите вниз

ИСПОЛЬЗОВАНИЕ

две кнопки, расположенные на внутренней стороне соединителей рамы.

КОЛЫБЕЛЬ (СУМКА ДЛЯ ДЕТЕЙ)**РЕГУЛИРОВКА РУЧКИ / КАПОТКА (рис. 26):**

Перед отклонением ручки отсоедините кнопки на чехле (рис. 11).

Нажмите боковые кнопки «а» и отрегулируйте ручку в новом положении, отпустите кнопки и убедитесь, что ручка зафиксирована в нужном положении.

ОТКРЫВАНИЕ И ЗАКРЫВАНИЕ ВЕНТИЛЯЦИИ КАПОТКА (рис. 27):

Откройте застежку-молнию, расположенную на капотке, в среднем положении и опустите внешнюю обшивку для лучшей вентиляции.

РЕГУЛИРОВКА ОПРЫВАНИЯ ОСНОВАНИЯ (рис. 28):

Нажмите кнопку «b», расположенную на рычаге наклона «Z», и отрегулируйте наклон основания в нужное положение. Убедитесь, что основание зафиксировано в нужном положении.

ВНИМАНИЕ: Перед подъемом или транспортировкой детского мешка убедитесь, что наклонная основа находится в самом нижнем, горизонтальном положении.

ВНИМАНИЕ: Когда детский мешок используется для сна ребенка, убедитесь, что наклонная основа находится в самом нижнем, горизонтальном положении.

УСТАНОВКА ДОПОЛНИТЕЛЬНОГО АВТОКРЕСЛА (рис. 29) ИЛИ ЛЮКА (рис. 30):

Коляска «Brio» может использоваться исключительно с следующими дополнительными аксессуарами: люк (сумка для переноски детей) «Brio» и автокресло «Car seat Brio i-Size».

Снимите сиденье коляски с рамы (рис. 4).

Задействуйте стояночный тормоз коляски (рис. 12).

ВАЖНО: Дополнительные элементы должны быть закреплены на раме коляски исключительно в положении «лицом к родителю» (рис. 29-30).

ВНИМАНИЕ: Перед установкой дополнительной люльки и автокресла необходимо установить два съемных адаптера «К» на раму коляски. НЕ УСТАНОВЛИВАЙТЕ дополнительные элементы непосредственно на раму коляски без использования адаптеров «К».

УСТАНОВКА СЪЕМНЫХ АДАПТЕРОВ (рис. 31):

Монтаж адаптеров: Вставьте адаптер с маркировкой «R» (Right) в правый разъем («лицевая сторона») рамы коляски. Вставьте адаптер с маркировкой «L» (Left) в левый разъем («лицевая сторона») рамы коляски.

«Щелчок» сигнализирует о правильном закреплении адаптеров.

Демонтаж адаптеров: нажмите кнопку «а», расположенную на внутренней стороне адаптера, и снимите адаптер.

ВНИМАНИЕ: перед установкой дополнительной детали всегда убедитесь в правильном закреплении адаптеров.

УСТАНОВКА АВТОКРЕСЛА (рис. 32) ИЛИ ЛЮБКА (рис. 33):

Установка дополнительной детали: совместите боковые разъемы дополнительной детали с адаптерами «К» и нажмите вниз, щелчок будет сигнализировать о правильном закреплении дополнительной детали на раме коляски.

ВНИМАНИЕ: Перед использованием всегда убедитесь в правильном креплении дополнительной детали. При поднятии дополнительной детали вверх она не должна отсоединяться от рамы коляски.

ОБСЛУЖИВАНИЕ И ЧИСТКА

Демонтаж дополнительной детали: Нажмите кнопки «b» над обоими соединителями дополнительной детали и поднимите ее вверх.

ОБСЛУЖИВАНИЕ И ЧИСТКА ПРОДУКТА КОЛЯСКА:

- Эта коляска требует регулярного ухода со стороны пользователя.
- Если некоторые детали коляски стали жесткими или трудно работают, нанесите небольшое количество смазочного спрея. Не используйте масло или смазку.
- Не смазывайте съемные колеса. При необходимости колеса следует снять и очистить мягкой сухой тканью.
- Смазка движущихся частей продлит срок службы коляски и облегчит ее открывание и закрывание.
- Регулярно проверяйте блокирующие устройства, тормоза, колеса, ремни, рычаги, соединения и крепежные детали, всегда убеждаясь, что они правильно закреплены и находятся в исправном состоянии.
- Проведите тщательную проверку исправности коляски после 18 месяцев использования, после длительного периода неиспользования и перед использованием для второго ребенка.
- Пластиковые и металлические детали можно чистить теплой водой, нейтральным моющим средством и тканью.
- Не используйте растворители, абразивные или коррозионные средства на любой из поверхностей.
- Ткань чистите водой, нейтральным моющим средством и тканью.
- Соблюдайте правила стирки текстильного покрытия, указанные на специальных этикетках.

КОСМИЧЕСКИЙ КАПСУЛА:

- **ВНИМАНИЕ!** Регулярно проверяйте колыбель и убедитесь, что нет поврежденных или изношенных частей. Замените колыбель, если есть поврежденные части.
- Очищайте ткань водой, нейтральным моющим средством и тканью.
- Соблюдайте правила стирки текстильного покрытия, указанные на соответствующих этикетках.
- Рекомендуем стирать обивку отдельно от других изделий.
- Не используйте абразивные средства, средства на основе аммиака, отбеливателя или уайт-спирта.
- Перед использованием или хранением обивку следует полностью высушить.
- Не храните изделие в мокром состоянии и не оставляйте его в помещениях с повышенной влажностью.
- Храните изделие в сухом месте.
- Защищайте изделие от атмосферных воздействий, воды, дождя или снега. Длительное пребывание на солнце может привести к изменению цвета многих материалов.
- Для предотвращения появления плесени рекомендуется периодически проветривать колыбель.

ПРЕДУПРЕЖДЕНИЯ

- **ВАЖНО - ВНИМАТЕЛЬНО ПРОЧТИТЕ И СОХРАНИТЕ ДЛЯ БУДУЩЕГО СПРАВОЧНОГО СУЩЕСТВЕННОГО.**
- **ВНИМАНИЕ: НЕ ОСТАВЛЯЙТЕ РЕБЕНКА БЕЗ ПРИСМОТРА.**
- **ВНИМАНИЕ: ПЕРЕД ИСПОЛЬЗОВАНИЕМ УБЕДИТЕСЬ, ЧТО ВСЕ БЛОКИРУЮЩИЕ МЕХАНИЗМЫ НАДЕЖНО ЗАКРЕПЛЕНЫ.**
- **ВНИМАНИЕ: В ЦЕЛЯХ ПРЕДОТВРАЩЕНИЯ ТРАВМ И РАНЕНИЙ УБЕДИТЕСЬ, ЧТО РЕБЕНОК НАХОДИТСЯ НА БЕЗОПАСНОМ РАССТОЯНИИ ВО ВРЕМЯ ОТКРЫВАНИЯ И ЗАКРЫВАНИЯ ИЗДЕЛИЯ.**
- **ВНИМАНИЕ: НЕ ПОЗВОЛЯЙТЕ ДЕТЯМ ИГРАТЬ С ЭТИМ ИЗДЕЛИЕМ.**
- **ВНИМАНИЕ: ВСЕГДА ИСПОЛЬЗУЙТЕ УДЕРЖИВАЮЩУЮ СИСТЕМУ.**
- **ВНИМАНИЕ: ПЕРЕД ИСПОЛЬЗОВАНИЕМ УБЕДИТЕСЬ, ЧТО МЕХАНИЗМЫ КРЕПЛЕНИЯ СИДЕНЬЯ, ЛЮФТ-КАРА или АВТОКРЕСЛА ПРАВИЛЬНО ЗАКРЕПЛЕНЫ.**
- **ВНИМАНИЕ: ДАННЫЙ ПРОДУКТ НЕ ПРЕДНАЗНАЧЕН ДЛЯ БЕГА ИЛИ КАТАНИЯ.**
- **ВНИМАНИЕ: ВЫ НЕСЕТЕ ОТВЕТСТВЕННОСТЬ ЗА БЕЗОПАСНОСТЬ ВАШЕГО РЕБЕНКА.**
- **ВНИМАНИЕ!** Перед использованием убедитесь, что все крепежные механизмы зафиксированы надлежащим образом.
- **ВНИМАНИЕ:** Всегда следите за ребенком, когда он находится в коляске.
- **ВНИМАНИЕ:** Это изделие предназначено для детей от рождения до 22 кг веса или 4 лет, в зависимости от того, что наступит раньше. Для детей в возрасте до 6 месяцев всегда используйте коляску с полностью откинутой спинкой или устанавливайте дополнение с помощью прилагаемых адаптеров.
- **ВНИМАНИЕ:** Если коляска используется с дополнением, проверьте правильность его крепления.
- Для новорожденных не устанавливайте спинку в вертикальное положение в сидячем положении (она должна быть установлена в наклонном положении), так как дети в этом возрасте не могут держать голову в вертикальном положении.
- **ВНИМАНИЕ:** Всегда используйте ремни безопасности, чтобы ребенок не получил серьезных травм в результате падения

ПРЕДУПРЕЖДЕНИЯ

- или соскальзывания с коляски.
- Регулярно проверяйте, чтобы ремни были правильно застегнуты, не повреждены и не изношены.
 - **ВНИМАНИЕ:** Убедитесь, что ваш ребенок всегда правильно пристегнут ремнями безопасности и что они хорошо отрегулированы.
 - **ВНИМАНИЕ:** Коляска предназначена для перевозки только одного ребенка.
 - **ВНИМАНИЕ:** Перед использованием убедитесь, что сиденье правильно закреплено на каркасе.
 - **ВНИМАНИЕ:** Груз, висящий на ручке, может нарушить устойчивость коляски.
 - **ВНИМАНИЕ:** При усаживании или вынимании ребенка из сиденья убедитесь, что тормоз задействован.
 - **ВНИМАНИЕ:** Всегда задействуйте тормоз, даже при кратковременной остановке.
 - **ВНИМАНИЕ:** При парковке убедитесь, что тормоз правильно заблокирован, перемещая коляску вперед и назад.
 - **ВНИМАНИЕ:** Не закрывайте и не закрывайте частично коляску с ребенком внутри.
 - **ВНИМАНИЕ:** Ваша коляска соответствует требованиям безопасности и при правильном использовании и надлежащем уходе сохранит свои характеристики в течение нескольких лет.
- Коляска оснащена корзиной для перевозки 4 кг груза, который должен быть равномерно распределен.
 - Сборка должна производиться взрослым человеком.
 - Регулировку механизма спинки может производить только взрослый человек.
 - Не используйте коляску, если какой-либо компонент или деталь сломана, повреждена или отсутствует.
 - Не позволяйте ребенку забираться на коляску, это может привести к ее опрокидыванию.
 - Данный продукт требует регулярного ухода со стороны пользователя.
 - Не используйте запасные части или аксессуары, не поставляемые или не одобренные производителем, так как это может привести к ухудшению безопасности коляски.
 - Любая нагрузка, приложенная к ручке и/или спинке и/или боковым сторонам изделия, может нарушить его устойчивость.
 - Не перегружайте коляску другими детьми, товарами или аксессуарами. Сумки и другие предметы не следует вешать на ручку.
 - Убедитесь, что все пользователи знакомы с принципом работы изделия.
 - Открывание и закрывание происходит легко, не требуя чрезмерных усилий. Если это не

ПРЕДУПРЕЖДЕНИЯ

так, не прикладывайте силу к механизму — остановитесь и прочтите инструкцию.

- Не используйте коляску не по назначению.
- Не позволяйте ребенку самостоятельно забираться в коляску, играть с коляской или свисать с нее.
- Всегда держите коляску, когда находитесь рядом с движущимися транспортными средствами или поездами. Даже при задействованных тормозах поток воздуха, вызванный движущимся транспортным средством, может сдвинуть коляску.
- Будьте осторожны при подъеме или спуске с бордюра. Снимайте детей и складывайте коляску при подъеме или спуске по лестнице или эскалатору.
- Убедитесь, что сложенная коляска находится в недоступном для детей месте, чтобы она не упала и не причинила травм.
- Не используйте аксессуары или дополнения, не входящие в комплект, такие как детские сиденья, сумки, крючки, подносы и т. д., кроме тех, которые одобрены производителем, так как они могут сделать коляску небезопасной.
- Не используйте дополнительные подножки для перевозки ребенка.
- Рама прочная, но может быть повреждена, если задние колеса будут подвергаться сильным ударам при спуске по ступенькам или бордюрам. Постоянные удары приведут к повреждениям.
- Если ваш ребенок носит жесткую обувь, она может повредить мягкую ткань. Хранение мокрой коляски может привести к образованию плесени.
- Если коляска подвергается воздействию влаги или намокает, вытрите ее мягкой тканью, полностью разложите коляску и дайте ей высохнуть перед хранением.
- Храните коляску в сухом и безопасном месте.
- Не оставляйте коляску на солнце на длительное время — некоторые ткани могут выцвести.
- Использование автокресла с рамой не заменяет колыбель или кровать. Когда ребенку нужно поспать, лучше использовать колыбель или кровать, автокресло не предназначено для длительного сна.

НАВИЦЕЛЛА (СУМКА ДЛЯ ДЕТЕЙ)

ПРЕДУПРЕЖДЕНИЯ

- **ВНИМАНИЕ: ИСПОЛЬЗОВАТЬ ТОЛЬКО НА УСТОЙЧИВОЙ, ГОРИЗОНТАЛЬНОЙ, РОВНОЙ И СУХОЙ ПОВЕРХНОСТИ.**
- **ВНИМАНИЕ: НЕ ПОЗВОЛЯЙТЕ ДРУГИМ ДЕТЯМ ИГРАТЬ БЕЗ НАБЛЮДЕНИЯ В БЛИЗИ МЕШКА ДЛЯ ДЕТЕЙ**
- **ВНИМАНИЕ: НЕ ИСПОЛЬЗУЙТЕ, ЕСЛИ ЛЮБАЯ ЧАСТЬ ПОВРЕЖДЕНА, РАЗРЫТА ИЛИ ОТСУТСТВУЕТ.**
- **ВНИМАНИЕ: НИКОГДА НЕ ИСПОЛЬЗУЙТЕ ДАННЫЙ ПРОДУКТ НА ОПОРЕ**
- **ВНИМАНИЕ: Вы несете ответственность за безопасность вашего ребенка.**
- **ВНИМАНИЕ: Никогда не оставляйте ребенка без присмотра. Всегда следите за ребенком, когда он находится в сумке для переноски детей.**

ПРЕДУПРЕЖДЕНИЯ

- Этот продукт предназначен только для детей, которые не могут самостоятельно сидеть, поворачиваться и подниматься, опираясь на руки и колени. Максимальный вес ребенка: 9 кг.
- **ВНИМАНИЕ:** Перед использованием убедитесь, что все фиксирующие устройства правильно закреплены. Используйте только запасные части, предоставленные или одобренные производителем.
- Убедитесь, что все пользователи знакомы с принципом работы изделия.
- **ВНИМАНИЕ - Опасно:** не подносите изделие к источникам тепла (газовым или электрическим приборам), которые могут создать риск возгорания.
- Ручку и дно люльки необходимо регулярно проверять на наличие повреждений или износа.
- Перед подъемом или транспортировкой люльки убедитесь, что ручка для переноски находится в вертикальном положении и правильно закреплена с обеих сторон.
- Перед использованием убедитесь, что люлька правильно собрана, что обивка правильно прикреплена к каркасу, что внутренние опорные кронштейны правильно закреплены за защелками на дне люльки.
- Во избежание травм убедитесь, что ребенок находится на безопасном расстоянии при открывании и закрывании люльки.
- Голова ребенка в сумке-переноске никогда не должна находиться ниже уровня тела.
- **ВНИМАНИЕ:** Не кладите второй матрас поверх матраса, поставляемого или рекомендуемого производителем.
- **ОПАСНОСТЬ УДУШЕНИЯ:** люлька может опрокинуться на мягких поверхностях и задушить ребенка.
- **НИКОГДА** не ставьте люльку на кровати, диваны или другие мягкие поверхности.
- Регулярно проверяйте целостность люльки, не используйте ее, если какая-либо деталь повреждена, изношена или отсутствует. Будьте осторожны, чтобы не ударить ребенка при переноске в сумке-переноске, будьте осторожны, когда ставите изделие на пол или проходите через двери.
- **ОПАСНОСТЬ УДУШЕНИЯ:** не оставляйте в сумке-переноске предметы, которые могут представлять опасность удушения, например мягкие предметы, плюшевые игрушки, подушки и редукторы.
- Не размещайте детскую сумку рядом с другими изделиями, которые могут представлять опасность удушения, например: веревки, шнуры для занавесок, занавески или другие предметы, которые ребенок может использовать для лазания или которые могут стать причиной удушения или удушения;
- Помните, что слишком высокая температура может представлять опасность для жизни вашего ребенка. Учитывайте температуру окружающей среды и одевайте ребенка соответствующим образом, следя за тем, чтобы ему не было ни слишком холодно, ни слишком жарко.
- Рекомендуется проконсультироваться с медицинским работником по вопросам безопасного сна ребенка.
- Детский мешок должен быть установлен на коляске только лицом к родителям.
- Этот детский мешок совместим только с коляской Brio.
- Убедитесь, что детский мешок правильно закреплен на коляске, прежде чем сажать в него ребенка.
- Продукты, оставленные на солнце, нагреваются; дайте им остыть, прежде чем сажать в них ребенка.
- Не используйте мешок для переноски детей для длительного сна ребенка: этот продукт не может заменить кроватку.

ПРЕДУПРЕЖДЕНИЯ

- Рекомендуется проветривать мешок для переноски детей после длительного использования.
- Когда продукт не используется, держите его в недоступном для ребенка месте.
- **ВНИМАНИЕ:** Перед подъемом или транспортировкой детского мешка убедитесь, что наклонная основа находится в самом нижнем, горизонтальном положении.
- **ВНИМАНИЕ:** Когда детский мешок используется для сна ребенка, убедитесь, что наклонная основа находится в самом нижнем, горизонтальном положении.

ПАРАДОЛЬ

ВНИМАНИЕ!

- Используйте под присмотром взрослых.
- Во время использования убедитесь, что дождевик не соприкасается с лицом ребенка, так как это может привести к удушью.
- Не используйте дождевик на изделии без козырька, который его поддерживает.
- Никогда не оставляйте дождевик прикрепленным к коляске в помещении, в теплом месте или рядом с источником тепла, так как ребенок может перегреться.
- Не используйте на изделиях, кроме тех, которые рекомендованы производителем.
- Ручная стирка при температуре 30 °С.

Наклонные подножки «Vgio» опционально, продаются отдельно.

СТАНДАРТНАЯ ГАРАНТИЯ

Нижеуказанное содержание вступает в силу с 01.01.2005 и заменяет собой в полном объеме любое предыдущее сообщение, касающееся гарантии, предоставленной компанией **Foppa Pedretti S.p.A.**

СТАНДАРТНАЯ ГАРАНТИЯ

Foppa Pedretti S.p.A. с головным офисом в Грумелло-дель-Монте (Италия), Via Volta 11, гарантирует потребителю, что данный продукт, новый, не имеющий дефектов материалов, конструкции и изготовления, соответствует заявленным характеристикам.

Настоящая гарантия действует во всех странах-членах Европейского Союза и не исключает или ограничивает права потребителя в соответствии с императивными положениями законодательства в отношении продавца продукта.

Чтобы воспользоваться настоящей гарантией, Потребитель должен вернуть дефектный Продукт Продавцу, представив ему доказательство покупки Продукта, на котором четко указаны адрес Продавца, дата покупки Продукта с печатью и подписью Продавца, а также обозначение самого Продукта, или, в качестве альтернативы, неизменный кассовый чек, на котором четко указана та же информация.

Стандартная гарантия действует в течение двенадцати (12) месяцев с даты приобретения Продукта. В течение этого периода **Foppa Pedretti S.p.A.** обязуется по своему усмотрению отремонтировать или заменить неисправный Продукт. Стандартная гарантия предоставляется конечному покупателю Продукта (Потребителю) и не исключает и не ограничивает императивные права Потребителя, предусмотренные законом и/или права, которые Потребитель может предъявить Продавцу/Дистрибьютору Продукта.

ИСКЛЮЧЕНИЯ ИЗ СТАНДАРТНОЙ ГАРАНТИИ.

Стандартная гарантия не распространяется на повреждения Продукта, возникшие в результате следующих причин: использование не в соответствии с инструкциями по эксплуатации и монтажу, удары и падения, воздействие на Продукт влаги или экстремальных температурных или окружающих условий, или резкие изменения таких условий, коррозия, окисление, несанкционированные изменения или ремонт Продукта, ремонт с использованием несанкционированных запасных частей, неправильное использование, ненадлежащее техническое обслуживание, техническое обслуживание, не соответствующее инструкции по эксплуатации и монтажу, неправильный монтаж, аварии, воздействие пищевых продуктов или напитков, воздействие химических веществ, форс-мажорные обстоятельства.

В любом случае, компания **Foppa Pedretti S.p.A.** не несет ответственности за ущерб, причиненный людям или имуществу, кроме Продукта, если такой ущерб был вызван несоблюдением положений / рекомендаций / предупреждений, содержащихся в руководстве или в «Инструкции по эксплуатации и монтажу», которая прилагается к каждому Продукту, предназначенному для владельца/пользователя. (в качестве примера, в случае Продукта «Кровать»: «Постоянно следите за ребенком. Убедитесь, что простыни и одеяла не накрывают голову ребенка...»).

Foppa Pedretti S.p.A. также не несет ответственности за ущерб, причиненный людям или имуществу, если поломка ее продукции вызвана износом компонентов Продукта, подверженных износу. К компонентам Продукта, подверженным износу, относятся все компоненты из пластмассы.

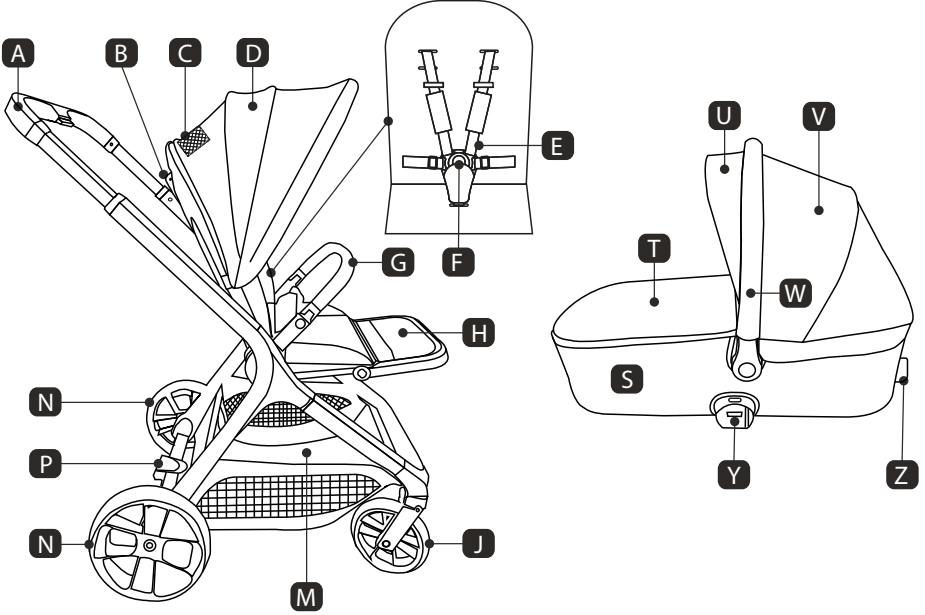
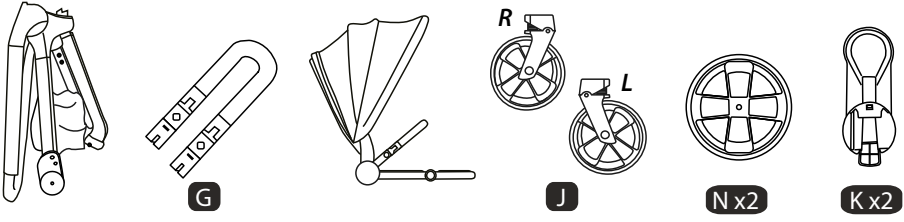

- A. المقود
B. ذراع الإمالة
C. نافذة مراقبة الطفل
D. المظلة
E. أحزمة الأمان
F. المشبك
G. مسند الذراع
H. مسند القدمين
J. العجلات الأمامية (x2 L/R)
K. المهابئات القابلة للإزالة (x2 L/R)

- M. سلة للأغراض
N. العجلات الخلفية (x2)
P. فرامل التوقف
S. المهد
T. الغطاء
U. امتداد المظلة
V. المظلة
W. المقبض
Z. ذراع قاعدة قابلة للإمالة
Y. الموصل (x2)

ملاحظة هامة: تشير الصور والأشكال التوضيحية والإرشادات الواردة في هذا الدليل إلى إحدى إصدارات عربة الأطفال؛ يمكن أن تختلف بعض المكونات والأجزاء والوظائف التشغيلية الموصوفة هنا عن تلك الموجودة في الإصدار الذي بحوزتك.

فتح هيكل عربة الأطفال (الشكل 1):

ارفع المقبض لأعلى وافتح الهيكل بالكامل. ستسمع صوت "طقطقة" تشير إلى اكتمال الفتح. تنبيه: قبل الاستخدام، تأكد من أن الهيكل مغلق في وضع الاستخدام.

تركيب العجلات (الشكل 2-3):

العجلات الخلفية (الشكل 2): أدخل العجلات الخلفية، وستسمع صوت "طقطقة" للإشارة إلى أن العجلات قد تم تثبيتها. قم بإزالة العجلات بالضغط على الزر "أ".

العجلات الأمامية (الشكل 3): أدخل العجلات الأمامية، وستسمع صوت "طقطقة" تشير إلى التثبيت. قم بإزالة العجلات بالضغط على الزر "ب".

تنبيه: قبل الاستخدام، تأكد من أن جميع العجلات مثبتة بشكل صحيح.

تركيب مقعد عربة الأطفال (الشكل 4):

قبل المتابعة، قم بتنفيذ فرامل التوقف (الشكل 12).

يمكن تركيب المقعد في وضع "مواجه للوالد" (A) أو "مواجه للعالم" (B).

قم بتثبيت مقعد عربة الأطفال على الهيكل عن طريق ربط الموصلات الجانبية، وستسمع صوت "طقطقة" على كلا الجانبين للإشارة إلى أن التثبيت قد تم بنجاح.

قم بإزالة المقعد بالضغط على الزر "c" الموجود فوق موصلات المقعد.

تنبيه: قبل الاستخدام، تأكد من أن المقعد مثبت بشكل صحيح.

تركيب ذراع الحماية (الشكل 5):

أدخل ذراع الحماية في المكان المخصص له على جانبي المقعد.

ستسمع صوت "طقطقة" على كلا الجانبين للإشارة إلى أن الذراع قد تم تثبيته.

قم بإزالة ذراع الحماية بالضغط على الزر "d" على كلا الجانبين.

فتح من جانب واحد: اضغط على الزر "d" على أحد الجانبين وحرك ذراع الدعم نحو الجانب المقابل.

تنبيه: قبل الاستخدام، تأكد من أن ذراع الدعم مثبتة بشكل صحيح على كلا الجانبين وأنها مرفوعة ومثبتة في وضع الاستخدام.

تركيب غطاء الساقين (اختياري - غير مرفق) (الشكل 6):

ضع الجزء السفلي من غطاء الساقين على مسند القدمين في عربة الأطفال، وقم بتثبيت شريط الفييلكرو الداخلي لغطاء الساقين بالشريط الموجود أسفل مسند القدمين. قم بتثبيت الجزء العلوي من غطاء الساقين بمقعد عربة الأطفال من خلال الأزرار الجانبية.

تركيب واقي المطر على عربة الأطفال (الشكل 7):

وجه واقي المطر بحيث يكون شعار BREVÉ® في مقدمة غطاء عربة الأطفال. افتح الأشرطة اللاصقة الموجودة في الجزء الخلفي من واقي المطر وقم بتثبيت واقي المطر على غطاء عربة الأطفال.

أغلق شرائط الفييلكرو. اربط الشرائط المطاطية الموجودة في الجزء الأمامي من واقي المطر بهيكل عربة الأطفال، باستخدام الأزرار التلقائية.

حاملة الأطفال (حقيقية حمل الأطفال):

تركيب الغطاء (الشكل 8-9):

اضبط المقبض بحيث يكون عمودياً على حاملة الأطفال (الشكل 26).

ضع الغطاء على المقبض، ولف القماش الأمامي للغطاء حول المقبض، وقم بتثبيت السحاب الداخلي وأغلق السحاب (الشكل 8).

قم بتثبيت السحاب الخلفي للغطاء في الجزء الخلفي من المهده (الشكل 9).

قم بتركيب امتداد غطاء الرأس، وقم بتثبيت السحاب الخارجي وأغلق السحاب (الشكل 10).

تركيب الغطاء (الشكل 11):

ضع الغطاء فوق جانب أرجل المهدي وقم بتثبيتته بمزلاج غطاء المهدي. مزيج من الحماية، قم بتثبيت الزرين الموجودين على الجانب الداخلي من المقبض.

الاستخدام:

فرامل التوقف (الشكل 12):

تشغيل الفرامل: اضغط على الجزء الخلفي من ذراع "P". ادفع عربة الأطفال قليلاً إلى الأمام للتأكد من أن الفرامل تعمل بشكل صحيح. إيقاف الفرامل: ارفع الجزء الخلفي من ذراع "P".

تثبيت حركة الدوران للعجلات الأمامية (الشكل 13):

اضغط لأعلى على الزر الموجود فوق كلا العجلتين، وستسمع صوت "طقطة" تشير إلى تثبيت العجلات. قم بإلغاء تثبيت حركة الدوران بالضغط لأسفل على الزر الموجود فوق كلا العجلتين.

ضبط المقود (الشكل 14):

قبل الشروع في العمل، قم بتشغيل فرامل التوقف (الشكل 12). اضغط على الزر "A" وقم بتمديد المقود إلى الوضع المطلوب. تأكد من أن المقود مثبت بشكل صحيح في الوضع الجديد.

ضبط مسند القدمين (الشكل 15):

اضغط على الزر "C" على جانبي المقعد وقم بإمالة مسند القدمين إلى الوضع المطلوب. ستسمع صوت "طقطة" تشير إلى تثبيت المسند في الوضع المطلوب. تأكد من تثبيت مسند القدمين في الوضع الجديد.

إمالة ظهر المقعد (الشكل 16):

قبل البدء، قم بتشغيل فرامل التوقف (الشكل 12). ارفع ذراع الإمالة "B" وقم بإمالة ظهر المقعد عن طريق تحرير الذراع قبل الوصول إلى الوضع المطلوب. تنبيه: أثناء الإمالة، تأكد من عدم الضغط على زر الإغلاق "h". تأكد من أن ظهر المقعد مثبت بشكل صحيح في الوضع المطلوب. هام: بالنسبة للأطفال الذين تقل أعمارهم عن 6 أشهر، يجب دائماً استخدام ظهر المقعد في الوضع الأكثر إمالة، أي الوضع الأفقي. تأكد أيضاً من ضبط مسند القدمين في الوضع الأفقي.

ضبط المظلة (الشكل 17-18):

التمديد الرأسي (الشكل 17): ارفع أو اخفض القوس الأمامي للمظلة إلى الوضع المطلوب. ستسمع صوت "طقطة" تشير إلى تثبيت المظلة في الوضع المطلوب. التمديد الأفقي (الشكل 18): يمكن تمديد المظلة أفقياً عن طريق تحريك القوس الأمامي لها. لتمكين أقصى تمديد أفقي، افتح السحاب الموجود في الجزء الأوسط من المظلة.

تأكد من أن المظلة مثبتة بشكل صحيح في الموضع المطلوب.

تحذير: بشرة الطفل حساسة، لا تترك الطفل أبداً معرضاً لأشعة الشمس المباشرة، وتأكد دائماً من ضبط المظلة بشكل صحيح.

حزام الأمان (الشكل 19-22):

قم بتشغيل فرامل التثبيت قبل وضع الطفل (الشكل 12).

تنبيه: بالنسبة للأطفال الذين تقل أعمارهم عن 6 أشهر، يجب دائماً استخدام مسند الظهر في الوضع الأكثر انحناءً والأفقي (الشكل 19).

- إذا كان عمر الطفل أقل من 6 أشهر، يجب إدخال أحزمة الصدر في الحلقات السفلية (الشكل 20).
- يجب إدخال حزامي الصدر في الثقوب المتوازية على نفس الارتفاع (الشكل 20-21).

فك المشبك "F" (الشكل 21): اضغط على الزر 'a' وأخرج المكونات. ضع الطفل في عربة الأطفال واضبط الحزام وفقاً لبنية جسم الطفل. ربط المشبك "F" (الشكل 22): أدخل الجزء "ب" في الجزء "ج"، ثم أدخل "ب+ج" في المشبك. ستسمع صوت "طققة" تشير إلى التثبيت الصحيح. كرر العملية على كلا الجانبين.

تحذير: لا تستخدم حزام الفصل بين الساقين بدون حزام الأمان. قبل الاستخدام، تأكد من أن جميع الأحزمة مثبتة بشكل صحيح.

إغلاق وفتح المقعد (الشكل 23-24):

تنبيه: قم بهذه العملية مع الحرص على أن يكون الطفل وأي أطفال آخرين على مسافة آمنة. أزل محتويات سلة الأغراض.

الإغلاق (الشكل 23): يمكن توجيه المقعد "للخارج" أو "للدخل"، قبل الإغلاق تأكد دائماً من:

يجب أن يكون مسند القدمين موازياً للمقعد - ضبط مسند القدمين (الشكل 15).

• يجب أن يكون الغطاء في أدنى موضع له - ضبط الغطاء (الشكل 17).

• يجب أن يكون الغطاء مغلقاً بالكامل - ضبط الغطاء (الشكل 18).

• يجب أن يكون المقود في أدنى موضع - ضبط المقود (الشكل 14).

اسحب الإطار نحوك بحيث تدور العجلتان الأماميتان في وضع الرجوع للخلف. اضغط على الزر "h" وارفع ذراع الإمالة "B" مع دفع ظهر المقعد للأمام بالكامل.

الفتح (الشكل 24): ارفع المقبض لأعلى، وستسمع صوت "طققة" تشير إلى الفتح الكامل. ارفع مقعد عربة الأطفال من خلال ذراع 'B' إمالة ظهر المقعد إلى وضع الاستخدام، وستسمع صوت "طققة" تشير إلى تثبيته في هذا الوضع. ارفع ذراع الحماية إلى وضع الاستخدام. تنبيه: قبل الاستخدام، تأكد من أن المقعد والإطار مثبتان في وضع الاستخدام.

تنبيه: قبل الاستخدام، تأكد من أن ذراع الدعم مثبتة بشكل صحيح على كلا الجانبين وأنها مرفوعة ومثبتة في وضع الاستخدام.

إغلاق هيكل عربة الأطفال بدون مقعد أو ملحقات (الشكل 25):

تنبيه: قبل إغلاق الهيكل، تأكد من عدم ترك الملحقات مثبتة.

تنبيه: قم بهذه العملية مع الحرص على أن يكون الطفل وأي أطفال آخرين على مسافة آمنة.

قم بإزالة كلا المهايئين "K" (الشكل 31)، إن وجدوا. قم بإزالة محتويات سلة حمل الأشياء. تأكد من أن المقود في أدنى موضع له (الشكل 14). اضغط لأسفل على الزرين الموجودين على الجانب الداخلي من موصلات الهيكل.

المقعد (حامل الأطفال)

ضبط المقبض / الغطاء (الشكل 26):

افصل الأزرار التلقائية للغطاء قبل إرجاع المقبض (الشكل 11). اضغط على الأزرار الجانبية "أ" واضبط المقبض في الوضع الجديد، ثم حرر الأزرار وتأكد من تثبيت المقبض في الوضع المطلوب.

فتح وإغلاق تهوية الغطاء (الشكل 27):

افتح السحاب الموجود على الغطاء، في الوضع الأوسط، واسحب الغطاء الخارجي لأسفل للحصول على تهوية أفضل.

ضبط القاعدة القابلة للإمالة (الشكل 28):

اضغط على الزر "ب" الموجود على ذراع الإمالة "Z" واضبط القاعدة القابلة للإمالة على الوضع المطلوب. تأكد من أن القاعدة القابلة للإمالة

مثبتة في الوضع المطلوب.

تحذير: قبل رفع أو نقل حقيبة حمل الأطفال، تأكد من أن القاعدة القابلة للإمالة في أدنى وضعها الأفقي.

تحذير: عند استخدام حقيبة حمل الأطفال لينام الطفل، تأكد من أن القاعدة القابلة للإمالة في أدنى وضعها الأفقي.

تركيب المقعد الإضافي للسيارة (الشكل 29) أو المهده (الشكل 30):

يمكن استخدام عربة الأطفال "Brio" حصرياً مع الملحقات التالية: المهده (حقيبة حمل الأطفال) 'Brio' ومقعد السيارة "Car seat Brio i-Size".

قم بإزالة مقعد عربة الأطفال من الهيكل (الشكل 4).

قم بتشغيل فرامل التوقف لعربة الأطفال (الشكل 12).

هام: يجب تثبيت الملحقات على هيكل عربة الأطفال بحيث تكون موجهة نحو الوالدين فقط (الشكل 29-30).

تنبيه: قبل تركيب ملحق المهده وملحق مقعد السيارة، يجب تثبيت المهابتين القابلين للإزالة "K" على هيكل عربة الأطفال. لا تقم بتركيب الملحقات مباشرة على هيكل عربة الأطفال دون استخدام المهابتين "K".

تركيب المهابتين القابلة للإزالة (الشكل 31):

تركيب المهابتين: أدخل المهابتين المحدد بعلامة "R" (يمين) في الموصل الأيمن ("أمام العالم") من هيكل عربة الأطفال. أدخل المهابتين المحدد بعلامة "L" (يسار) في الموصل الأيسر ("أمام العالم") من هيكل عربة الأطفال.

سيصدر صوت "طققة" للإشارة إلى التثبيت الصحيح للمحولات.

فك المحولات: اضغط على الزر "a" الموجود على الجانب الداخلي للمحول وقم بإزالة المحول.

تنبيه: قبل تثبيت الملحق، تأكد دائماً من التثبيت الصحيح للمحولات.

تركيب مقعد السيارة (الشكل 32) أو المهده (الشكل 33):

تركيب الملحق: قم بمحاذاة الموصلات الجانبية للملحق مع المهابتين "K" واضغط لأسفل، وستسمع صوت "طققة" تشير إلى تثبيت الملحق بشكل صحيح على هيكل عربة الأطفال.

تنبيه: قبل الاستخدام، تأكد دائماً من تثبيت الملحق بشكل صحيح. عند رفع الملحق لأعلى، يجب ألا ينفصل عن هيكل عربة الأطفال.

فك الملحق: اضغط على الأزرار "ب" الموجودة فوق كلا موصلات الملحق وارفع الملحق لأعلى.

صيانة المنتج وتنظيفه:

عربة الأطفال:

- تتطلب هذه العربة صيانة منتظمة من قبل المستخدم.
- إذا أصبحت بعض أجزاء العربة صلبة أو صعبة التشغيل، قم برش كمية صغيرة من زيت التشحيم. لا تستخدم الزيت أو الشحم.
- لا تقم بتشحيم العجلات القابلة للإزالة. إذا لزمت الأمر، يجب إزالة العجلات وتنظيفها بقطعة قماش ناعمة وجافة.
- سيؤدي تشحيم الأجزاء المتحركة إلى زيادة عمر الكرسي المتحرك وتسهيل عمليات فتحه وإغلاقه.
- افحص بانتظام أجهزة القفل والمكابح والعجلات والأحزمة والرافعات والمفاصل وأجهزة التثبيت، وتأكد دائماً من أنها مثبتة بشكل صحيح وفي حالة جيدة.
- قم بإجراء فحص دقيق للتأكد من أن عربة الأطفال تعمل بشكل صحيح بعد 18 شهراً من الاستخدام، وبعد فترة طويلة من عدم الاستخدام وقبل استخدامها لطفل ثانٍ.
- يمكن تنظيف الأجزاء البلاستيكية والمعدنية بالماء الدافئ ومنظف محايد وقطعة قماش.
- لا تستخدم المذيبات أو المنتجات الكاشطة أو المسببة للتآكل على أي من الأسطح.
- قم بتنظيف القماش بالماء ومنظف محايد وقطعة قماش.
- اتبع تعليمات غسل الغطاء القماشي الموضحة على الملصقات المخصصة.

المهد:

- تحذير! افحص المهد بانتظام وتأكد من عدم وجود أجزاء تالفة أو علامات تآكل. استبدل المهد في حالة وجود أجزاء تالفة.
- قم بتنظيف القماش بالماء ومنظف محايد وقطعة قماش.
- اتبع تعليمات غسل الأغطية القماشية الموضحة على الملصقات الخاصة.
- نوصي بغسل الأغطية بشكل منفصل عن غيرها من الملابس.
- لا تستخدم منتجات كاشطة أو تحتوي على الأمونيا أو المبيضات أو المذيبات.
- جفف الأغطية القماشية جيداً قبل استخدامها أو تخزينها.
- لا تقم بتخزين المنتج وهو لا يزال مبللاً ولا تتركه في أماكن رطبة.
- قم بتخزين المنتج في مكان جاف.
- قم بحماية المنتج من العوامل الجوية والماء والمطر أو الثلج. قد يؤدي التعرض المستمر والمطول لأشعة الشمس إلى تغيير لون العديد من المواد.
- لمنع تكوّن العفن، ننصح بتهوية المهد بشكل دوري.!

تحذيرات

- هام - اقرأ هذه الإرشادات جيداً ثم احتفظ بها للاطلاع عليها مستقبلاً عند الحاجة.
- تنبيه: لا تترك الطفل مطلقاً بمفرده داخل عربة الأطفال دون مراقبة.
- تنبيه: تحقق قبل استخدام عربة الأطفال من أن جميع أليات الحجز مثبتة تعشيقياً بالشكل الصحيح.
- تنبيه: تحقق من بقاء الطفل على مسافة كافية بعيداً عن العربة عند فتحها أو غلقها وذلك حتى لا يتعرض لأي أضرار أو إصابات.
- تنبيه: لا تدع الطفل مطلقاً يلعب بعربة الأطفال.
- تنبيه: استخدم نظام الحجز والتثبيت دائماً.
- تنبيه: تحقق قبل استخدام عربة من أن أليات تثبيت وتعشيق مكان الجلوس، أو حمالة نقل الأطفال، أو مقعد جلوس الأطفال في السيارة مثبتة تعشيقياً بالشكل الصحيح.
- تنبيه: هذا المنتج غير ملائم للجري أو التزحلق.
- تنبيه: احرص على سلامة وأمن طفلك.
- تنبيه! تحقق قبل الاستخدام من أن جميع أليات التثبيت التعشيقى مثبتة بالشكل الصحيح.
- تنبيه: راقب طفلك دائماً عندما يكون في عربة الأطفال.
- تنبيه: هذا المنتج مناسب للاستعمال مع الأطفال حديثي الولادة وحتى يصل وزنهم إلى 22 كجم أو حتى يصل عُمرهم إلى سن 4 سنوات، أيهما أقرب.
- للأطفال الأقل سناً من 6 أشهر، استخدم عربة الأطفال وظهرها محنياً دائماً للخلف بشكل كامل أو ضع الإكسسوار باستخدام مهينات ضبط الوضعية المرفقة به.
- تنبيه: في حالة استخدام عربة الأطفال مع الإكسسوار، فإنه يجب التحقق من تعشيق هذا الإكسسوار بالشكل الصحيح.
- بالنسبة للأطفال حديثي الولادة، لا تضبط وضعية ظهر العربة في وضعية رأسية، أي في وضع الجلوس (يجب ضبط ظهر العربة في وضعية الانحناء التام) حيث إن الطفل في هذا العُمر يكون غير قادر على إبقاء رأسه في وضعية عمودية مستقيمة.
- تنبيه: استخدم أحزمة الأمان دائماً، وذلك حتى لا يتعرض الطفل للإصابة بأي جروح قد تكون خطيرة إذا ما سقط من عربة الأطفال أو انزلق عنها.
- تحقق بشكل متكرر ومنظم من ربط أحزمة الأمان وتعشيقها بالشكل الصحيح، وتحقق من أنها سليمة وغير مهترئة.
- تنبيه: تحقق من أن طفلك يرتدي أحزمة الأمان دائماً، ومن أنه في الوضعية الصحيحة، وأن هذه الأحزمة مضبوطة الشد والتثبيت جيداً بالشكل الملائم.
- تنبيه: عربة الأطفال هذه مصممة لنقل طفل واحد فقط.
- تنبيه: تحقق من أن مكان الجلوس مثبت تعشيقياً بالشكل الصحيح في هيكل العربة قبل الاستخدام.
- تنبيه: يمكن لأي جمل معلق بمقبض عربة الأطفال أن يؤثر سلبيًا على ثباتها واستقرارها
- تنبيه: تحقق دائماً من استخدام مكابح إيقاف العربة بالشكل الصحيح قبل وضع الطفل في مكان الجلوس فيها أو إخراجها منها.
- انتبه: استخدم المكبح دائماً حتى عند التوقف لفترة قصيرة.
- انتبه: عند ركن عربة الأطفال هذه يجب التحقق من أن المكبح مدخل بالشكل الصحيح وذلك بتحريك عربة الأطفال إلى الأمام وإلى الخلف.

• انتبه: لا تغلق عربة الأطفال سواء بشكل كلي أو جزئي عندما يكون الطفل موجودًا بداخلها.
 • انتبه: تلبّي عربة الأطفال هذه المواصفات المحددة لهذا المنتج والتي تنص عليها قواعد الأمان والسلامة، كما أنه مع استخدام هذه العربة بالشكل الصحيح وصيانتها بشكل ملائم فإنها ستحافظ على مستويات أدائها التشغيلي دون تغيير لسنوات عديدة.

- عربة الأطفال هذه مزودة بسلة لنقل 4 كجم من الأشياء والتي يجب توزيعها بشكل متساوٍ في هذه السلة.
- يجب أن تتم عملية التركيب على يد شخص بالغ.
- فقط الشخص البالغ هو من يمكنه ضبط آلية تحديد وضعية مسند الظهر.
- لا تستخدم عربة الأطفال في حالة وجود أي جزء أو مكون منها مكسورًا، أو متضررًا، أو ناقصًا.
- لا تسمح للطفل بالتسلق على عربة الأطفال فقد يسبب ذلك عدم ثباتها واستقرارها.
- يحتاج هذا المنتج إلى صيانة دورية يقوم بها المستخدم.
- لا تستخدم قطع غيار أو ملحقات تشغيلية لا توفرها الشركة المصنّعة أو غير معتمدة منها، فهذه القطع غير الأصلية قد تجعل عربة الأطفال أقل أمانًا واستقرارًا.
- أي جمل يوضع على المقبض و/أو مسند الظهر و/أو جانب عربة الأطفال يمكنه أن يؤثر سلبيًا على استقرارها وثباتها.
- لا تفرط في تحميل عربة الأطفال بوضع أطفال آخرين فيها، أو بضائع، أو ملحقات تشغيلية أخرى. ينبغي عدم تعليق حقائب اليد والأشياء الأخرى بمقبض العربة.
- تحقق من أن جميع المستخدمين معتادون على استخدام عربة الأطفال دون مشاكل.
- عمليات فتح عربة الأطفال وغلقها تتم بسهولة ولا تحتاج إلى مجهود مفرط. إذا كانت هناك صعوبة في فتح العربة أو غلقها، فلا تستخدم القوة المفرطة لفتحها أو غلقها - توقف عن استخدام العربة وقرأ إرشادات الاستخدام.
- لا تستخدم عربة الأطفال في أغراض مختلفة عن تلك المحددة لها.
- لا تسمح لطفلك بالصعود إلى عربة الأطفال دون مساعدة منك، ولا تسمح له باللعب بهذه العربة أو التدلي منها.
- أمسك عربة الأطفال جيدًا عندما تكون بالقرب من المركبات أو عند استقلال القطارات. فعلى الرغم من استخدام مكابح الإيقاف، إلا أن الهواء المندفَع الذي تسببه المركبات أثناء تحركها يمكن أن يتسبب في تحرك عربة الأطفال.
- انتبه جيدًا عند صعود أرصفة وحواف الطرق أو النزول منها.
- أخرج الطفل من عربة الأطفال ثم قم بغلقها عند صعود أو نزول السلالم العادية أو المتحركة.
- تحقق من إبقاء عربة الأطفال المغلقة بعيدًا عن الأطفال بحيث لا تتعرض للسقوط مما قد يسبب جروحًا للأطفال.
- لا تستخدم ملحقات أو مكملات تشغيلية غير مرفقة بالعربة، مثل مقاعد جلوس الأطفال، والحقائب، والخطافات، والصواني وما إلى ذلك، ولا تستخدم أي أشياء غير معتمدة من قبل الشركة المصنّعة حيث يمكن لهذه الأشياء أن تجعل عربة الأطفال أقل أمانًا.
- لا تستخدم مساند إضافية للقدمين لنقل الأطفال.
- إطار عربة الأطفال هذه قوي ومتين ولكنه قد يتعرض للضرر إذا ما كانت العجلات الخلفية معرضة باستمرار إلى اصطدامات قوية عند نزول السلالم أو حواف أرصفة الطرق. الاصطدامات المستمرة تسبب أضرارًا وتلفيات للعربة.
- في حالة ارتداء طفلك لأحذية صلبة، فإن هذه الأحذية يمكنها أن تضر بالقماش الناعم لهذه العربة.
- إن وضع عربة الأطفال في تغليفها أو مكان حفظها وهي مبتلة يمكن أن يسبب تكوّن العفن.
- في حالة تعرض عربة الأطفال للرطوبة أو في حالة ابتلالها، فقم بتجفيفها بقطعة قماش ناعمة، ثم افتح العربة بالكامل واتركها حتى تجف قبل وضعها في تغليفها أو مكان حفظها.
- ضع عربة الأطفال في مكان جاف وأمن.
- لا تترك عربة الأطفال معرضةً لأشعة الشمس لفترات طويلة - يمكن أن يسبب ذلك بهوث ألوان بعض الأقمشة والمنسوجات
- استخدام مقعد جلوس الأطفال في السيارة مع الإطار لا يحل محل مهد أو سرير. فعندما يريد الطفل أن ينام فإنه من المناسب وضعه في سرير أو مهد، فعربة الأطفال ليست مصممة لنوم الأطفال فيها لفترات طويلة.

المهد المحمول (حقيبة الطفل)

التحذيرات

- تنبيه: لا تُستخدم إلا على سطح ثابت وأفقي ومستوي وجاف.
- تحذير: لا تسمح للأطفال الآخرين باللعب دون إشراف بالقرب من حقيبة حمل الأطفال.
- تحذير: لا تُستخدم إذا كان أي جزء مكسور أو ممزق أو مفقود.
- تحذير: لا تُستخدم هذا المنتج على حامل
- تحذير: أنت مسؤول عن سلامة طفلك.
- تحذير: لا تترك طفلك دون مراقبة. راقب طفلك دائماً عند وضعه في حقيبة حمل الأطفال. هذا المنتج مناسب فقط للطفل غير القادر على الجلوس بمفرده والاستدارة وسحب نفسه على يديه وركبتيه. الحد الأقصى لوزن الطفل: 9 كغم.
- تحذير: تأكدي من أن جميع أجهزة القفل مثبتة بشكل صحيح قبل الاستخدام.
- استخدم فقط قطع الغيار الموردة أو المعتمدة من الشركة المصنعة.
- تأكد من أن جميع المستخدمين على دراية بتشغيل المنتج.
- تحذير - من الخطورة وضع المنتج بالقرب من مصادر الحرارة (الغاز أو الأجهزة الكهربائية)، مما قد يؤدي إلى خطر نشوب حريق.
- يجب فحص المقبض والجزء السفلي من الحامل بانتظام بحثاً عن علامات التلف أو التآكل.
- قبل رفع المهد المحمول أو نقله، تأكدي من أن مقبض الحمل في وضع مستقيم ومثبت بشكل صحيح على كلا الجانبين.
- قبل الاستخدام، تأكدي من تركيب المهد المحمول بشكل صحيح، وأن الغطاء مثبت بشكل صحيح على الإطار وأن حوامل الدعم الداخلية مثبتة بشكل صحيح بالمشابك الموجودة في أسفل المهد المحمول.
- لتجنب الإصابة، تأكدي من إبعاد الطفل عن الطريق أثناء فتح المهد المحمول وإغلاقه.
- يجب ألا يكون رأس الطفل في المهد المحمول أقل من جسمه.
- تحذير: لا تضيفي مرتبة ثانية فوق المرتبة المتوفرة أو الموصى بها من قبل الشركة المصنعة.
- خطر الاختناق: قد ينقلب المهد المحمول على الأسطح الناعمة ويؤدي إلى اختناق الطفل.
- لا تضعي المهد المحمول أبداً على سرير أو أريكة أو أي سطح ناعم آخر.
- تحقق من سلامة المهد المحمول بانتظام، ولا تستخدميه في حالة تلف أو فقدان أي جزء منه.
- انتبهي لخطر اصطدام الطفل أثناء حمله في المهد المحمول، كوني حذرة عند وضع المنتج على الأرض أو عند المرور عبر الأبواب؛ خطر الاختناق: لا تترك أي شيء في المهد المحمول يمكن أن يسبب خطر الاختناق، مثل الأشياء اللينة والألعاب المحشوة والوسائد والمخفصات.
- لا تضعي الحقيبة المحمولة للطفل بالقرب من المنتجات الأخرى التي يمكن أن تسبب خطر الاختناق، مثل الحبال أو حبال الستائر أو الستائر أو غيرها من الأشياء التي يمكن أن يستخدمها الطفل للتسلق أو يمكن أن تسبب الاختناق أو الاختناق؛ ضع في اعتبارك أن درجة الحرارة المرتفعة جداً قد تعرض حياة طفلك للخطر. ضع في اعتبارك درجة حرارة البيئة المحيطة وألبس طفلك الملابس المناسبة، مع التأكد من أنه ليس شديد البرودة ولا شديد الحرارة.
- يوصى بطلب المشورة من أخصائي الصحة حول كيفية جعل طفلك ينام بأمان.
- يجب تثبيت الحقيبة الحاملة للطفل على عربة الأطفال أمام الوالدين فقط.
- حقيبة الطفل هذه متوافقة فقط مع عربة الأطفال Brio.
- تأكدي من تثبيت المهد المحمول بشكل صحيح على عربة الأطفال قبل وضع الطفل فيها.
- تصبح المنتجات التي تُترك في الشمس ساخنة؛ لذا دعها تبرد قبل وضع الطفل فيها.
- لا تستخدم حقيبة الأطفال المحمولة لوضع الطفل للنوم لفترات طويلة: لا يمكن لهذا المنتج أن يحل محل المهد.
- يوصى بتهوئة حقيبة الطفل بعد الاستخدام لفترات طويلة.
- عند عدم الاستخدام، يُحفظ المنتج بعيداً عن متناول الطفل.

واقى المطر انتبه!

- يُستخدم واقى المطر هذا تحت مراقبة وإشراف شخص بالغ.
- عند استخدام واقى المطر يجب التحقق من أنه لا يُلامس وجه الطفل فهذا قد يعرض الطفل للاختناق.
- لا تستخدم واقى المطر على المنتج دون استعمال غطاء التبطين الذي يدعمه
- لا تترك واقى المطر مطلقاً وهو مثبت بعربة الأطفال في المنزل، أو في بيئة حارة، أو بالقرب من مصادر الحرارة حيث يمكن أن يتسبب ذلك في معاناة الطفل من الحر الشديد.
- لا تستخدمه على منتجات غير تلك التي تُوصي بها الشركة المُصنعة.
- يُغسل يدويًا بدرجة حرارة 30° مئوية.
- تحذير: قبل رفع أو نقل حقيبة حمل الأطفال، تأكد من أن القاعدة القابلة للإمالة في أدنى وضعها الأفقي.
- تحذير: عند استخدام حقيبة حمل الأطفال لينام الطفل، تأكد من أن القاعدة القابلة للإمالة في أدنى وضعها الأفقي.

غطاء الساقين "Brio" اختياري، يُباع بشكل منفصل.

الأشياء المستبعدة من الضمان العام المتفق عليه.

بدأ سريان محتوى هذا الضمان المذكور أدناه في 01.01.2005، وهو يحل تمامًا محل أي رسالة أو محتوى لأي ضمان سابق من شركة Foppa Pedretti S.p.A. على منتجاتها.

الضمان العام المتفق عليه

تضمن شركة Foppa Pedretti S.p.A.، التي مقرها في 11 Via Volta (Italia) Grumello del Monte، بشكل مباشر للمستهلك أن هذا المنتج الجديد التصنيع خالٍ من أي عيوب في خامات التصنيع أو في تصميمه أو تصنيعه، وتفيد بأنه مطابق للمواصفات المطلوبة ذات الصلة.

هذا الضمان العام المتفق عليه سارٍ في جميع الدول الأعضاء في الاتحاد الأوروبي، ولا يلغي أو يقوّض باقي الحقوق الأخرى المكفولة للمستهلك التي تنص عليها القواعد الإلزامية للقوانين السارية في هذا الشأن تجاه بائع المنتج.

للاستفادة من هذا الضمان العام المتفق عليه فإنه ينبغي على المستخدم حمل المنتج المعيب إلى البائع، مع تقديم إيصال شراء هذا المنتج والذي يكون فيه مدونًا بوضوح عنوان البائع، وتاريخ الشراء، وختم وتوقيع البائع، وبيانات هذا المنتج نفسه، أو، كبديل لذلك، فاتورة الشراء الضريبية دون أي تعديلات وشريطة أن تكون مذكورة فيها نفس البيانات السابقة. هذا الضمان العام المتفق عليه صالح لمدة اثني عشر شهرًا (12 شهرًا) من تاريخ شراء المنتج. وخلال فترة الضمان هذه فإن شركة Foppa Pedretti S.p.A ستقوم بإصلاح المنتج المعيب أو استبداله وفقًا لتقديرها الخاص.

يُمنح هذا الضمان العام المتفق عليه إلى المشتري النهائي للمنتج (المستهلك)، ولا يلغي أو يحل محل الحقوق الإلزامية والمكفولة للمستهلك نفسه التي ينص عليها القانون و/أو الحقوق التي يمكن للمستهلك أن يحصل عليها من بائع/موزع المنتج.

لا يُطبق هذا الضمان العام المتفق عليه على المنتج في الحالات التالية: عند استخدامه بطريقة غير مطابقة للمواصفات المذكورة في دليل إرشادات الاستخدام والتركيب، وعند تعرض المنتج للاصطدام والسقوط، وعند تعرض المنتج للرطوبة أو الظروف الحرارية أو البيئية الضارة، أو عند إجراء أي تعديلات غير منصوص عليها، أو عندما يكون المنتج معرضًا للتآكل أو الأكسدة، أو عند إجراء عمليات إصلاح غير مصرح بها أو استخدام قطع غيار غير أصلية أو غير معتمدة، أو عند إساءة استخدام المنتج، أو عدم صيانتها، أو صيانتها بشكل غير صحيح مقارنةً بما هو محدد ومنصوص عليه في دليل إرشادات الاستخدام، أو تركيبه بشكل غير صحيح، أو عند تعرضه لحوادث العمل، أو عند تعرضه لتأثيرات الأظعمة والمشروبات، أو تأثيرات المنتجات الكيماوية، أو عن تضرر المنتج لأسباب قهربية خارجة عن إرادة الشركة.

إن شركة Foppa Pedretti S.p.A غير مسؤولة بأي حال من الأحوال عن أي أضرار أو تلفيات قد يتعرض لها الأشخاص أو تلحق بالمتعلقات جراء الإهمال أو التقصير في اتباع الإرشادات / التوصيات / التوجيهات / التحذيرات الواردة في هذا الدليل، وفي "دليل إرشادات الاستخدام والتركيب" المرفق بهذا المنتج المخصص للمالك/المستخدم. (وعلى سبيل المثال لا الحصر، في حالة منتج سرير الأطفال: "راقب طفلك بشكل مستمر. تحقق من أن ملاءة وأغطية السرير لا تغطي رأس الطفل...").

كما تخلي شركة Foppa Pedretti S.p.A مسؤوليتها عن أي أضرار وتلفيات قد يتعرض لها الأشخاص أو تلحق بالمتعلقات في حالة انكسار إحدى منتجاتها بسبب تهالك أو اهتراء مكونات وأجزاء هذه المنتجات، فهي عرضة للتآكل جراء الاستخدام. جميع المكونات والأجزاء البلاستيكية في هذا المنتج هي عرضة للتآكل جراء الاستخدام.

brevi[®]

Importato da/Imported by:

Foppa Pedretti S.p.A.

Via A. Volta, 11 - 24064

Grumello del Monte

Bergamo - Italy

tel +39 035.4420320

brevitaly.it