

brevi[®]

Base Brio i-Size

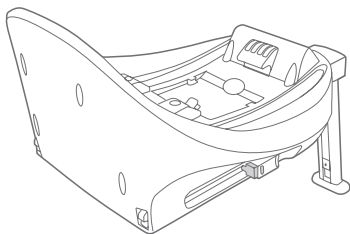

ECE R129-03

IT BASE (Type LM317) PER SEGGIOLINO AUTO (Type LM407) Istruzioni di montaggio

EN BASE (Type LM317) FOR CAR SEAT (Type LM407) Instruction manual

FR BASE (Type LM317) POUR SIÈGE-AUTO (Type LM407) Manuel d'instructions

ES SILLA DE COCHE Manual de instrucciones

RU БАЗА (Type LM317) ДЛЯ АВТОКРЕСЛА (Type LM407) Инструкции по сборке

تعليمات التجميع - "LM407 لمقعد السيارة" النوع "LM317 قاعدة" النوع

AR

**IT. IMPORTANTE! LEGGERE
ATTENTAMENTE E
CONSERVARE PER FUTURO
RIFERIMENTO**

**EN. IMPORTANT! READ THE
INSTRUCTIONS CAREFULLY
AND KEEP FOR FUTURE
REFERENCE**

**FR. IMPORTANT! VEUILLEZ
LIRE ATTENTIVEMENT
ET CONSERVER POUR
RÉFÉRENCE FUTURE.**

**ES. IMPORTANTE! LEER
ATENTAMENTE Y
CONSERVAR PARA
FUTURAS REFERENCIAS**

**RU. ВАЖНАЯ ИНФОРМАЦИЯ!
ВНИМАТЕЛЬНО
ПРОЧТИТЕ И
СОХРАНИТЕ ДЛЯ
ДАЛЬНЕЙШЕГО
ПОЛЬЗОВАНИЯ**

**AR. هام - اقرأ هذه الإرشادات جيداً ثم
احتفظ بها للاطلاع عليها مستقبلاً عند
الحاجة**

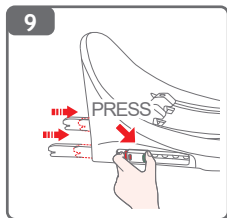
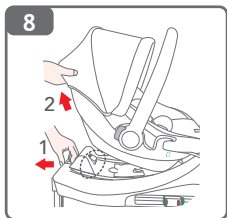
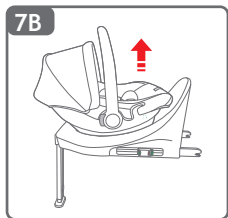
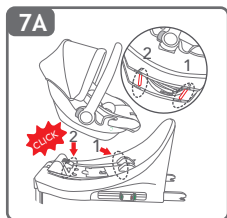
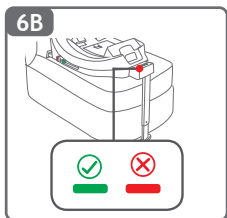
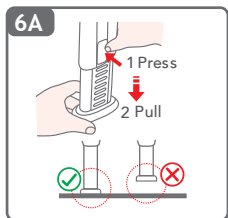
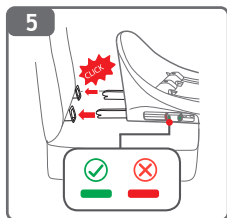
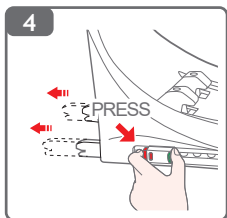
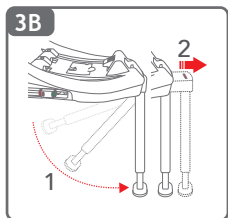
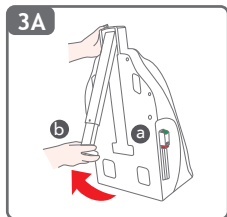
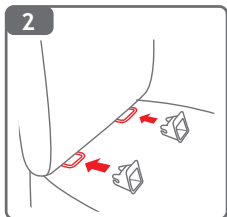
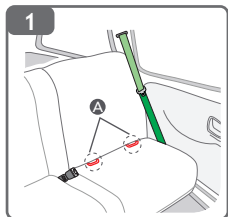

10

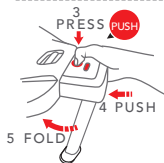
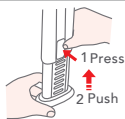

Lista componenti	PAG 7
Avvertenze	PAG 8
Utilizzo in vettura	PAG 10
Installazione della base ISOFIX	PAG 12
Regolazione del piede di sostegno	PAG 12
Agganciare il seggiolino auto alla base	PAG 13
Disinstallare il seggiolino dalla base ISOFIX	PAG 13
Rimuovere la base ISOFIX	PAG 13
Manutenzione	PAG 13
Garanzia convenzionale	PAG 14

LISTA COMPONENTI

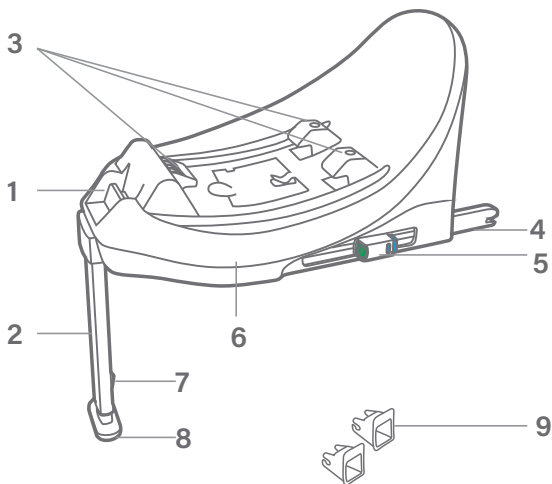

1. Pulsante di sgancio del seggiolino auto
2. Gamba di supporto
3. Staffe di aggancio del seggiolino auto
4. Connettori ISOFIX
5. Pulsanti di sgancio ISOFIX
6. Base
7. Pulsante di regolazione del piede di sostegno
8. Piede di sostegno
9. Guida in plastica per connettori ISOFIX

AVVERTENZE

IMPORTANTE

Leggere attentamente tutte le istruzioni presenti in questo manuale e quelle del veicolo riguardante i dispositivi di ritenuta per bambini. Assicurarsi di averle capite. Installare e utilizzare il seggiolino come descritto nel manuale d'istruzioni. Il mancato rispetto di queste istruzioni può compromettere la sicurezza o causare lesioni gravi o morte del vostro bambino. Le presenti istruzioni d'uso devono essere conservate nell'apposito vano durante il periodo di utilizzo per referenze future.

La Base Brio i-Size (type LM317), è compatibile esclusivamente con il seggiolino auto type LM407.



IMPORTANTE: il dispositivo di ritenuta (type LM317/ type LM407 i-Size) è un sistema di ritenuta i-Size omologato ai sensi del Regolamento ECE R129 per bambini di altezza compresa tra 40 e 85 cm ed un peso massimo di 13 kg.

- Il seggiolino auto (type LM407 i-Size) può essere installato sulla base Brio i-Size type LM317 in sedili i-Size compatibili come indicato dal costruttore nel manuale del veicolo.
- Se il veicolo utilizzato non dispone di un sedile i-Size, l'installazione è approvata su sedili ISOFIX dei veicoli indicati nella Lista veicoli allegata o consultabile sul sito www.brevitaly.it
- Prima di procedere all'acquisto, verificare che il prodotto sia compatibile con la propria auto. In caso di dubbio consultare il produttore del seggiolino auto oppure il negoziante.

Note: Per l'installazione del seggiolino auto (type LM407 i-Size), fare riferimento al manuale di installazione del seggiolino auto.

MAI utilizzare questo dispositivo su un sedile anteriore dotato di AIRBAG frontale. E' MOLTO PERICOLOSO.

- La Base "Brio i-Size" è omologata secondo la norma ECE R129/03 norma Europea relativa alla sicurezza dei seggiolini auto, e deve essere utilizzata solo in abbinamento al seggiolino auto (type LM 407). Il modello del seggiolino è riportato sull'etichetta applicata al prodotto.
- Questa omologazione sarà invalidata, se vengono eseguite modifiche o alterazioni alla base o al seggiolino auto. Le modifiche possono essere apportate solo dal produttore.

AVVERTENZE

- Assicuratevi che il vostro veicolo sia presente nella lista di veicoli compatibili fornita con questa Base.
- Leggete le istruzioni interamente, assicuratevi di aver ben compreso come installare e usare correttamente la "Base Brio i-Size".
- Non posizionare asciugamani, cuscini, o altri oggetti sotto la "Base Brio i-Size". Questo potrebbe influire negativamente sulle prestazioni di sicurezza della base in caso di incidente.
- Mai comprare una Base di seconda mano.
- Sostituite sempre la "Base Brio i-Size" dopo un incidente. Potrebbe aver subito danni non visibili.
- Assicurate sempre la "Base Brio i-Size" ai punti ISOFIX del veicolo. Tutti i passeggeri devono utilizzare la propria cintura di sicurezza, come previsto dal regolamento vigente.
- Non posizionate oggetti sul fondo del veicolo, in prossimità della "Base Brio i-Size".
- Non apportate modifiche o alterazioni non autorizzate alla "Base Brio i-Size".
- Non permettete ai bambini di fare regolazioni o giocare con la "Base Brio i-Size".
- Non lasciate i bambini da soli nel veicolo.
- Non lasciare mai il bambino incustodito nel Seggiolino per nessun motivo.
- Non appoggiate la "Base Brio i-Size" sul tavolo o su un piano di lavoro, utilizzate sempre il pavimento.
- Assicuratevi che la "Base Brio i-Size" non sia bloccata dalla portiera del veicolo o da un sedile pieghevole.
- Assicuratevi che i sedili pieghevoli siano bloccati in modo sicuro.
- Non installare la "Base Brio i-Size" sui sedili rivolti in direzione opposta o trasversalmente al senso comune di marcia del veicolo.
- Conservate sempre la base Brio i-Size in un posto sicuro e asciutto, quando non viene utilizzata.

Avvertenza

1. Questo è un dispositivo di ritenuta per bambini "i-Size" omologato ai sensi del regolamento n. 129 per essere utilizzato su posti a sedere di veicoli "compatibili i-Size" come indicato dai fabbricanti di autoveicoli nel manuale d'uso del veicolo.
2. In caso di dubbio, consultare il fabbricante del dispositivo di ritenuta o il rivenditore.

UTILIZZO IN VETTURA

PERICOLO!





 **NON UTILIZZARE IL SEGGIOLINO AUTO POSIZIONATO SU DI UN SEDILE PASSEGGERO EQUIPAGGIATO CON AIRBAG.**

L'apertura dell'airbag contro il seggiolino per auto può provocare lesioni gravi, se non addirittura letali, al bambino. Consultare il manuale d'istruzioni del veicolo per quanto riguarda l'utilizzo dei seggiolini per auto.

SEDILI UTILIZZABILI PER IL FISSAGGIO

Assicurarsi prima dell'installazione che l'automobile sia dotata degli appositi ganci Isofix situati tra lo schienale e la seduta del sedile.

 Per verificare la compatibilità di utilizzo della "Base Brio i-Size" con il vostro veicolo, consultare l'elenco veicoli, prima di acquistare e installare la base, per assicurarsi che la marca, il modello e l'anno del veicolo sia adatto.

 Consultare il manuale dell'auto per identificare i punti ISOFIX del veicolo.

 **MAI** utilizzare "Base Brio i-Size" su un sedile anteriore dotato di AIRBAG frontale. E' MOLTO PERICOLOSO.

INSTALLAZIONE NEL VEICOLO**Per la sicurezza del bambino**

- Non lasciare mai il bambino incustodito quando è nel seggiolino.
- Non lasciare oggetti sul vano poggiatesta anteriore al complemento base ISOFIX.

**Per la sicurezza dei passeggeri**

In caso di brusca frenata o d'incidente le persone o gli oggetti non fissati o posizionati in modo non sicuro potrebbero provocare lesioni agli altri passeggeri. Accertarsi sempre che:

- gli schienali dei sedili siano bloccati (per es. fare scattare in posizione i sedili posteriori ribaltabili);
- tutti gli oggetti pesanti o appuntiti all'interno dell'abitacolo (per. es. sulla cappelliera) siano posizionati in modo sicuro;
- che tutti i passeggeri dell'auto indossino le cinture di sicurezza;
- che il seggiolino sia sempre ben agganciato sul sedile dell'auto, anche quando non in uso.

INSTALLAZIONE DELLA BASE ISOFIX

Assicuratevi che il vostro veicolo sia dotato dei punti di ancoraggio ISOFIX e che sia tra quelli approvati nella lista di veicoli compatibili che è fornita con la Base.

Localizzate i punti ISOFIX "A", per qualsiasi problema consultare il manuale del veicolo. Di solito si trovano tra la seduta del sedile e lo schienale (fig. 1).

Inserite le due guide in plastica per connettori ISOFIX e agganciatele ai punti ISOFIX del veicolo. Le guide in plastica aiutano a identificare i punti ISOFIX del veicolo facilitando l'installazione. Servono anche a proteggere i sedili del veicolo (fig. 2).

Estrarre la gamba di sostegno dalla sua sede (a) e tirarla verso l'esterno (b), estendere al massimo lo snodo superiore della gamba di sostegno (fig. 3A, 3B).

Premere i pulsanti ISOFIX presenti su entrambi i lati della base ed estendere al massimo i connettori ISOFIX (fig. 4).

Spingere la base in direzione dei punti di ancoraggio ISOFIX del veicolo per agganciare i due connettori. Un click indicherà l'avvenuto aggancio. Verificare che gli indicatori siano di colore verde da entrambi i lati (fig. 5).

Spingere la base Brio i-Size contro il sedile dell'auto, fino al completo appoggio allo schienale.

ATTENZIONE! Assicurarsi che l'aggancio sia avvenuto in maniera corretta su entrambi i lati, tirando verso di sé la base

REGOLAZIONE DEL PIEDE DI SOSTEGNO

Premere il pulsante di regolazione del piede di sostegno e abbassarlo in modo che tocchi correttamente il pavimento del veicolo. L'indicatore di controllo collocato sullo snodo superiore della gamba di sostegno deve passare da colore rosso a verde, questo indicherà il corretto appoggio del piede. Verificate che il piede del supporto sia posizionato e regolato correttamente (fig. 6A, 6B).

ATTENZIONE! Assicurarsi che il piede di sostegno sia sempre in contatto con il pavimento del veicolo.

Assicuratevi che il piede di sostegno non sollevi la base rispetto alla superficie del sedile del veicolo.

Non posizionare il piede di sostegno anteriore su di un vano portaoggetti presente sul pavimento del veicolo. Il piede di sostegno deve poggiare su una superficie stabile e sicura del pavimento del veicolo.

Assicurarsi che la superficie superiore della base ISOFIX sia libera da corpi estranei.

UTILIZZO IN VETTURA

AGGANCIARE IL SEGGIOLINO AUTO ALLA BASE

Assicurarsi che il maniglione del seggiolino in posizione verticale.

Posizionare il seggiolino auto, orientato in senso contrario di marcia, sulla base ISOFIX.

Premere verso il basso il seggiolino auto, agganciando la staffa in metallo (1) alla base.

Premere con forza verso il basso il seggiolino auto, agganciando la staffa in metallo (2) alla base. Un click indicherà l'avvenuto aggancio (fig. 7A).

IMPORTANTE: Sollevare il seggiolino auto per verificarne il corretto innesto/bloccaggio e che tutti gli attacchi siano correttamente agganciati (fig. 7B).

A questo punto è possibile collocare il bambino nel seggiolino auto, fare riferimento al manuale d'uso del seggiolino auto per il corretto utilizzo.

DISINSTALLAZIONE DEL SEGGIOLINO DALLA BASE ISOFIX**Rimuovere il seggiolino auto**

Tirare la leva di sgancio del seggiolino auto (1) e al contempo sollevare il seggiolino (2) (fig. 8).

 **SUGGERIMENTO!** In caso di utilizzo quotidiano è possibile lasciare la base ISOFIX montata a bordo della vettura, rimuovendo semplicemente il seggiolino.

Rimuovere la base isofix

Premere i pulsanti di sgancio ISOFIX, come indicato in figura, per sganciare i connettori dagli ancoraggi ISOFIX del veicolo e rimuovere la base (fig. 9). Far rientrare i ganci "connettori isofix" nella base.

Per riporre la gamba di sostegno è necessario premere il tasto di regolazione (1) per accorciare la gamba di supporto (2). A questo punto premere il tasto (3-PUSH), spingere la gamba di sostegno verso la base (4) e ripiegarla verso l'interno (5) (fig. 10).

MANUTENZIONE

Le parti in plastica possono essere lavate con un detergente neutro e acqua tiepida.

GARANZIA CONVENZIONALE

Il contenuto sottoidicato va in vigore dal 01.01.2005 e sostituisce a qualsiasi titolo e completamente qualsiasi messaggio anteriore riferito alla garanzia prestata da Foppa Pedretti S.p.A.

GARANZIA CONVENZIONALE

Foppa Pedretti S.p.A. con sede in Grumello del Monte (Italia) Via Volta 11, garantisce direttamente al Consumatore che questo Prodotto, nuovo di fabbrica, è privo di difetti nei materiali, nella progettazione e nella fabbricazione ed è conforme alle caratteristiche dalla stessa dichiarate. La presente garanzia convenzionale è valida in tutti i Paesi Stati membri dell'Unione Europea e non esclude né limita i diritti del Consumatore ai sensi di norme imperative di legge nei confronti del Venditore del Prodotto.

Per usufruire della presente garanzia convenzionale il Consumatore dovrà riportare il Prodotto difettoso al Venditore, presentandogli la prova d'acquisto del Prodotto dalla quale risultino in modo leggibile l'indirizzo del Venditore, la data d'acquisto del Prodotto col timbro e firma del Venditore e l'indicazione del Prodotto stesso o, in alternativa, lo scontrino fiscale, non modificato, dal quale risultino in modo chiaro le medesime informazioni.

La garanzia convenzionale del Produttore ha validità per Dodici (12) mesi dalla data di acquisto del Prodotto. Durante questo periodo Foppa Pedretti S.p.A. riparerà o sostituirà, a sua discrezione, il Prodotto difettoso.

La garanzia convenzionale è concessa all'acquirente finale del Prodotto (Consumatore) e non esclude né limita i diritti imperativi del medesimo Consumatore, quali previsti dalla legge e/o i diritti che il Consumatore può vantare contro il Venditore/Rivenditore del Prodotto.

ESCLUSIONI DELLA GARANZIA CONVENZIONALE.

La garanzia convenzionale è esclusa per i danni derivati al Prodotto dalle seguenti cause: uso non conforme alle disposizioni contenute nel foglio d'istruzioni all'uso ed al montaggio, urti e cadute, esposizione del Prodotto ad umidità o condizioni termiche o ambientali estreme od a cambiamenti repentini di tali condizioni, corrosione, ossidazione, modifiche o riparazioni non autorizzate del Prodotto, riparazioni con uso di parti di ricambio non autorizzate, uso improprio, cattiva o mancata manutenzione, manutenzione impropria rispetto a quanto indicato nel foglio d'istruzioni all'uso e al montaggio, montaggio non corretto, incidenti, azioni di cibi o bevande, azione di prodotti chimici, cause di forza maggiore.

In ogni caso **Foppa Pedretti S.p.A. declina ogni responsabilità per danni a persone o a cose, diversi dal Prodotto, quando tali danni siano causati da negligenza alle disposizioni / raccomandazioni / avvertenze contenute nel manuale o, in alternativa, nel "Foglio d'istruzioni all'uso e al Montaggio" che accompagna ogni Prodotto destinato al proprietario/utilizzatore.** (come a titolo meramente esemplificativo, nel caso del Prodotto Lettino: "Sorvegliate costantemente il bambino. Controllate che lenzuola e coperte non coprano la testa del bambino").

Foppa Pedretti S.p.A. declina, inoltre, ogni responsabilità per danni a persone o a cose quando la rottura dei suoi prodotti è causata dal deterioramento dei componenti del Prodotto, soggetti ad usura. Sono considerati componenti del Prodotto soggetti a usura tutti i componenti in materiale plastico.

Parts list	PAG 16
Warning	PAG 17
Use in the car	PAG 19
Fastening the infant carrier using the ISOFIX base	PAG 21
Adjusting the support leg	PAG 21
Locking the infant carrier	PAG 22
Removal of the infant carrier and ISOFIX base	PAG 22
Removing the ISOFIX base	PAG 22
Maintenance	PAG 22
Formal guarantee	PAG 23

PARTS LIST

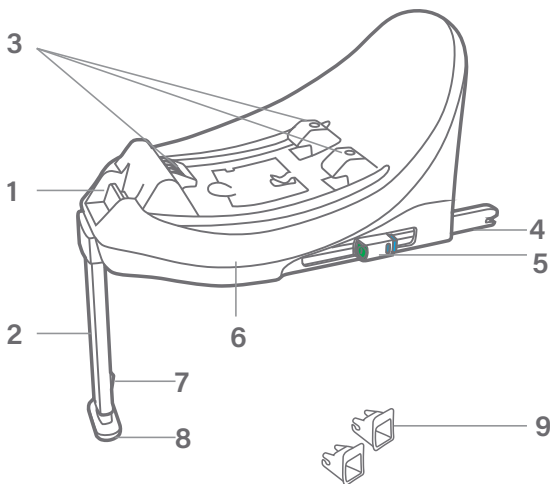

1. Car seat release button
2. Safety leg
3. Car seat fastening brackets
4. ISOFIX connectors
5. ISOFIX release buttons
6. Base
7. Adjustment button for the support leg
8. Support leg
9. Plastic guide for ISOFIX connectors

WARNING**IMPORTANT!**

Please read all instructions in this manual and in the vehicle owner's manual related to child safety seats carefully and understand them. Install and use the child safety seat as described in the instruction manual. Failure to do this could result in serious injury or death of your child. These operating instructions must be kept in the specific compartment in the car seat during the period of use for future reference.

The Brio i-Size Base (type LM317) is compatible only with car seats type LM407.



IMPORTANT: the child restraint device (type LM317/ type LM407 i-Size) car system is an i-Size restraint system approved according to the ECE R129 Regulation, for children between 40 and 85 cm in height with a maximum weight of 13 kg.

- The (type LM407 i-Size) car seat can be installed on the Brio i-Size base in i-Size compatible passenger seats, as indicated by the manufacturer in the vehicle manual.
- If the vehicle used does not have an i-Size-compatible passenger seat, the installation is approved on ISOFIX passenger seats in the vehicles indicated in the attached Vehicle List, also available on the website www.brevitaly.it.
- Before proceeding with the purchase, check that the product is compatible with your car. In case of doubt, consult the car seat manufacturer or the dealer.

Notes: For the installation of the LM407 i-Size car seat, refer to the car seat installation manual.

NEVER use the Car Seat on a passenger seat fitted with a front air bag. IT IS VERY DANGEROUS.

- The "Brio i-Size" base is approved according to the ECE R129/03 European standard concerning car seat safety, and must be used only in conjunction with the car seat (type LM407). The car seat model is shown on the label applied to the product .
- This approval will be invalidated if you make any modification or alteration to the base of the infant carrier.
- Any modification can be only be made by the manufacturer.
- Make sure that your vehicle/s is listed in the vehicle application list which is provided with this base.

WARNING

- Read the whole instruction guide and make sure that you fully understand how to install and use the "Base Brio i-Size".
- Do not place anything such as a towel or cushion under the "Base Brio i-Size". This could affect the performance of the base in an accident. Never buy a second hand base.
- Always replace a "Base Brio i-Size" after an accident. It may have unseen damage.
- Always secure the "Base Brio i-Size" on the vehicles ISOFIX points. All occupants in the vehicle must be correctly restrained complying with the current law.
- Do not place any objects in the foot well in front of the "Base Brio i-Size".
- Do not make unauthorised modifications or alterations to the "Base Brio i-Size".
- Do not allow children to play with or adjust the "Base Brio i-Size".
- Do not leave children alone in the vehicle.
- Never leave your child unattended in the car seat.
- Do not place the "Base Brio i-Size" on a table or work top, always use the floor.
- Make sure your "Base Brio i-Size" does not become trapped in the door of the vehicle or by a folding seat.
- Make sure that all folding vehicle seats are securely latched.
- Do not fix the "Base Brio i-Size" on a side or rear facing vehicle seat.
- Always store the "Base Brio i-Size" in a safe, dry place when it is not being used.

Warning

1. This is an "i-Size" child restraint device approved in accordance with regulation no. 129 to be used on the passenger seats of "i-Size-compatible" vehicles, as indicated by vehicle manufacturers in the vehicle user manual.
2. If in doubt, contact the manufacturer of the child restraint device, or the retailer.

USE IN THE CAR

DANGER!



 **DO NOT USE THE CAR SEAT POSITIONED ON A PASSENGER SEAT WHICH IS FITTED WITH AN AIRBAG.**

The opening of the airbag against the car seat can cause serious, if not fatal, injury to the child. Consult the vehicle instruction manual with regard to the use of car seats.

POSSIBLE SEATING POSITIONS

Before installation, check that the car is fitted with Isofix anchorage points, which will be found between the backrest and seat of the car.

 **For advice as to the suitability of this “Base Brio i-Size” please consult the vehicle application list before you purchase and install the base to make sure that the make, model and year of your vehicle/s is suitable.**

 **Please consult the vehicle handbook to locate the vehicle ISOFIX points.**

 **Never use the “Base Brio i-Size” on a passenger seat fitted with a front airbag, It is very dangerous.**

INSTALLATION IN THE VEHICLE



For the safety of your child

- Never leave your child unattended while in the car seat.
- Do not leave objects in the footwell in front of the ISOFIX.



For the safety of the passengers

In the event of sudden braking or in an accident, people or objects which are not secured or which are placed in an unsafe way could result in injury to the other passengers.

Always ensure that:

- the seatbacks are locked (e.g. the folding rear seats are clicked into place);
- all heavy or sharp objects inside the passenger compartment (e.g. on the parcel shelf) are positioned securely;
- all passengers in the car are wearing seat belts;
- the child car seat is always securely hooked on the passenger seat, even when not in use.

FASTENING THE INFANT CARRIER USING THE ISOFIX BASE

Make sure that your vehicle has ISOFIX anchor points and is approved in the vehicle application list which is supplied with the base.

Locate the vehicle ISOFIX points "A". If any problem please consult the vehicle manual. They are usually between the vehicle seat base and back. (fig. 1).

Insert the two plastic ISOFIX guides and hook them onto the vehicle ISOFIX points. The plastic guides can help identify the vehicle ISOFIX points and make installation easier. They can also help with the protection of your vehicle seat (fig.2).

Extract the support leg from its setting (a) and pull it out (b), extend as much as possible the upper joint of the support leg (fig. 3A, 3B).

Press the ISOFIX buttons located on both sides of the base and extend the ISOFIX connectors as much as possible (fig. 4).

Push the base in the direction of the vehicle's ISOFIX anchoring points to attach the two connectors. You will hear a click once they have attached. Check that the indicators are green on both sides (fig. 5).

Push the Brio i-Size base against the passenger seat until it is completely resting on the backrest.

WARNING! Pull the base towards you to make sure that the base has been installed correctly on both sides.

ADJUSTING THE SUPPORT LEG

Press the button to adjust the support foot and lower it down so that it correctly touches the vehicle floor. The control indicator located on upper joint of the support leg must move from the colour red to green, indicating that the foot has been placed correctly. Check that the support foot is positioned and adjusted correctly (fig. 6A, 6B).

WARNING! Be sure that the support leg is in contact with the floor of the vehicle at all times.

Make sure that the support leg does not raise the base from the surface of the vehicle seat.

Do not place the front support leg on a floor storage compartment lid. The front support leg **MUST** make full and firm contact with the vehicle floor

Make sure that the upper surface of the ISOFIX base is free from foreign bodies.

LOCKING THE INFANT CARRIER

Make sure that the handle is in a vertical position.

Position the seat on the ISOFIX base so that it is opposite to the direction of travel (baby facing backwards).

Press the car seat downwards, attaching the metal bracket (1) to the base.

Press strong the car seat downwards, attaching the metal bracket (2) to the base. A "click" sound will indicate that it has been fixed in place (fig. 7A).

IMPORTANT: Lift the car seat to make sure that all four connections have engaged correctly (fig. 7B).

At this point you can place the child in the car seat, referring to the car seat user manual for the correct usage

REMOVAL OF THE INFANT CARRIER AND ISOFIX BASE

Removing the car seat

Pull the car seat release lever (1) and at the same time lift up the seat (2) (fig. 8).

👉 **SUGGESTION!** When used on a daily basis you can leave the ISOFIX base mounted on board the car, simply removing the car seat.

Removing the ISOFIX base

Press the ISOFIX release buttons, as shown in the figure, to release the connectors from the vehicle's ISOFIX attachments, and remove the base (fig. 9). Push the "isofix connectors" back inside the base.

To reposition the support leg press the adjustment button (1), which allows you to shorten the support leg (2). Next press the button (3-PUSH), push the support leg toward the base (4) and fold inwards (fig. 10).

MAINTENANCE

The plastic parts can be washed with a mild soap and warm water.

FORMAL GUARANTEE

The contents of this document as stated below will come into effect as from 01.01.2005 and replace, on every account and in full, any previous message referring to the guarantee provided by Foppa Pedretti S.p.A.

FORMAL GUARANTEE

Foppa Pedretti S.p.A. the head office of which is located at n. 11 Via Volta, Grumello del Monte (Italy), guarantees directly to the Consumer that this brand new product is free of faults with regard to the materials, design and manufacture and that it complies with the characteristics as declared by the manufacturer. This formal guarantee is valid in all Member Countries of the European Union and it neither excludes nor limits the Consumer's rights in accordance with mandatory measures provided for by the law with regard to the Retailer of the Product.

To take advantage of this formal guarantee, the Consumer must return the faulty product to the Retailer, presenting to the same the proof of purchase of the Product which must clearly show the Retailer's address, the date of purchase of the Product with the Retailer's stamp and signature and an indication of the Product itself or, alternatively, the receipt which must not have been altered and which must clearly show the same information as that referred to above.

The manufacturer's formal guarantee is valid for twelve (12) months from the date of purchase of the Product. During this period, Foppa Pedretti S.p.A. will repair or replace the faulty product, at its own discretion.

The formal guarantee is granted to the end buyer of the Product (Consumer) and it neither excludes nor limits the mandatory rights of the Consumer as provided for by the law and/or the rights that the Consumer may have with regard to the Dealer/Retailer of the Product.

EXCLUSIONS TO THE FORMAL GUARANTEE.

The formal guarantee is excluded in the case of damage caused to the Product for the following reasons: if the product is used in a way that does not comply with the information contained in the use and assembly instruction sheet, if the product is knocked or dropped, if the Product is exposed to humidity or extreme heat or environmental conditions, or to sudden changes in the same, corrosion, oxidization, unauthorized alterations or repairs to the Product, repairs using unauthorised spare parts, improper use, improper maintenance or failure to carry out the same, improper maintenance compared to the information given on the use and assembly instruction sheet, incorrect assembly, accidents, damage caused by food or drink, damage caused by chemical products, cases of force majeure.

In any case, **Foppa Pedretti S.p.A. declines all responsibility for damage caused to persons or to property, other than the Product, when such damage is caused by a failure to comply with the instructions/advice/warnings contained in the manual or, alternatively, in the use and assembly instruction sheet provided with each Product for the owner/user.** (Purely as an example, in the case of a cot: "Check your baby constantly. Make sure that the sheets and blankets do not cover the baby's head").

Furthermore, **Foppa Pedretti S.p.A. declines all responsibility for damage to persons and to property when the breakage of its products is due to a deterioration in the components of the Product that are subject to wear.** All the components of the Product made of plastic are considered to be components subject to wear.

Liste des composants	PAG 25
Avertissements	PAG 26
Utilisation à bord	PAG 28
Installation de la base ISOFIX	PAG 30
Ajustement du pied de soutien	PAG 30
Verrouillage du siège-auto pour enfant	PAG 31
Retrait du siège-auto de la base ISOFIX	PAG 31
Retirer la base ISOFIX	PAG 31
Entretien	PAG 31
Garantie conventionnelle	PAG 32

LISTE DES COMPOSANTS

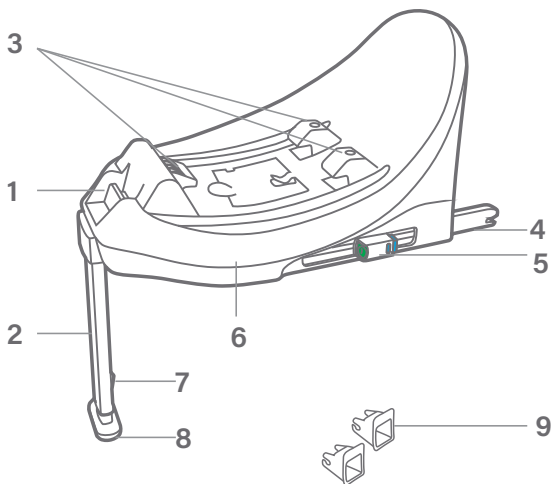

1. Bouton de déverrouillage du siège-auto
2. Jambe de force
3. Cales de verrouillage du siège-auto
4. Pièces de raccordement ISOFIX
5. Boutons de déverrouillage ISOFIX
6. Base
7. Bouton de réglage du pied de soutien
8. Pied de soutien
9. Guidage en plastique pour pièces de
raccordement ISOFIX

AVERTISSEMENTS

IMPORTANT

Lire attentivement toutes les instructions présentes dans ce manuel et celles du véhicule en ce qui concerne les dispositifs de retenue pour enfants. S'assurer de les avoir bien compris. Installer et utiliser le siège auto comme indiqué dans le manuel d'instructions. Le non-respect de ces instructions peut compromettre la sécurité ou causer des blessures graves ou la mort de votre enfant. Ces instructions d'utilisation doivent être conservées dans le compartiment spécifique du siège auto, durant toute la période d'utilisation, pour pouvoir s'y référer à l'avenir.

La Base Brio i-Size (type LM317) est compatible uniquement avec les sièges-auto Type LM407 i-Size.



IMPORTANT : le dispositif de retenue (type LM317 / type LM407) est un système de retenue i-Size homologué aux termes de la Réglementation ECE R129, pour des enfants d'une taille comprise entre 40 et 85 cm et un poids maximal de 13 kg.

- Le siège-auto (type LM407) i-Size peut être installé sur la base Brio i-Size (type LM317), sur des sièges compatibles i-Size, comme l'indique le constructeur dans le manuel du véhicule.
- Si le véhicule utilisé ne dispose pas d'un siège i-Size, l'installation est approuvée sur les sièges ISOFIX des véhicules indiqués dans la liste fournie en annexe à
- ce manuel ou disponible pour être consultée sur le site www.brevitaly.it Avant d'acheter le produit, vérifier qu'il est compatible avec le véhicule. En cas de doute, contacter le fabricant du siège-auto ou le revendeur.

Remarque : Pour l'installation du siège-auto (type LM407) i-Size, se référer à son manuel d'installation.

Ne JAMAIS utiliser ce Siège sur un siège passager doté d'AIRBAG frontal.

- La « base Brio i-Size » est homologuée aux termes de la réglementation européenne ECE R129, relative à la sécurité des sièges-auto, et ne doit être utilisée qu'en association avec le siège-auto (type LM407). Le modèle du siège-auto est indiqué sur l'étiquette appliquée sur le produit.
- Cette homologation, et ses rectifications suivantes, sera invalidée en cas de modifications ou d'altérations apportées à la Base ou au Siège pour enfant.

AVERTISSEMENTS

- Les modifications ne peuvent être apportées que par le producteur.
- Vérifiez que votre véhicule est présent dans la liste des véhicules compatibles fournie avec cette Base.
- Lisez entièrement les instructions, assurez-vous d'avoir bien compris comment installer et utiliser correctement "Base Brio i-Size".
- Ne pas placer de serviettes, coussins, ou autres objets sous la "Base Brio i-Size". Ceci peut avoir un effet négatif sur les prestations de la Base en cas d'accident. Ne jamais acheter de Base d'occasion.
- Remplacez toujours la "Base Brio i-Size" après un accident. Elle pourrait avoir subi des dommages non visibles.
- Assurez toujours la "Base Brio i-Size" aux points ISOFIX du véhicule.
- Tous les occupants de la voiture doivent être attachés selon les lois en vigueur.
- Ne pas placer d'objets sur le plancher du véhicule juste devant la "Base Brio i-Size".
- Ne pas apporter de modifications ni d'altérations non autorisées à la "Base Brio i-Size".
- Ne pas laisser les enfants régler ou jouer avec la "Base Brio i-Size".
- Ne pas laisser les enfants seuls dans le véhicule.
- Ne laisser pour aucune raison l'enfant sans surveillance dans le Siège auto.
- Ne pas poser la "Base Brio i-Size" sur une table ou sur un plan de travail, toujours utiliser le sol.
- Assurez-vous que la "Base Brio i-Size" ne soit pas bloquée par la portière du véhicule ou par un siège pliable.
- Assurez-vous que les sièges pliables soient bloqués de façon sûre.
- Ne pas placer la "Base Brio i-Size" de profil ou tournée vers les sièges arrières du véhicule.
- Conservez toujours la "Base Brio i-Size" dans un lieu sûr et sec lorsqu'elle est utilisée.

Avertissement

1. Il s'agit d'un dispositif de retenue pour enfants « i-Size » homologué aux termes de la réglementation n° 129 pour être utilisé sur des sièges de véhicules « compatibles pour i-Size », comme l'indiquent les constructeurs automobiles dans le mode d'emploi des véhicules.
2. En cas de doute, contacter le fabricant du dispositif de retenue ou le revendeur.

UTILISATION À BORD

DANGER !

⚠ NE PAS UTILISER LE SIÈGE-AUTO EN LE POSITIONNANT SUR UN SIÈGE PASSAGER ÉQUIPÉ D'UN AIRBAG.

Le déclenchement de l'airbag contre le siège-auto peut blesser gravement voire mortellement l'enfant. Consulter le manuel d'utilisation du véhicule pour ce qui concerne l'utilisation des sièges-auto.

POSITIONS ASSISES POSSIBLES

Avant d'installer le produit, vérifier que le véhicule est équipé des crochets Isofix situés entre le dossier et l'assise du siège.

⚠ Pour vérifier si la "Base Brio i-Size" est appropriée, veuillez consulter la liste des véhicules compatibles, avant d'acheter et d'installer la Base, vérifiez que la facture, le modèle, l'année du véhicule soient adaptés.

⚠ Veuillez consulter le manuel de la voiture pour identifier les points ISOFIX du véhicule.

⚠ Ne jamais utiliser la "Base Brio i-Size" sur un siège passager doté d'airbag frontal. Ceci est très dangereux.

UTILISATION À BORD

**Pour la sécurité de l'enfant**

- Ne jamais laisser l'enfant sans surveillance lorsqu'il se trouve dans le siège auto.
- Ne pas laisser des objets dans l'espace situé devant l'adaptateur ISOFIX.

**Pour la sécurité des passagers**

En cas de freinage brusque ou d'accident, les personnes non attachées ou les objets non fixés ou n'étant pas positionnés de manière sûre pourraient blesser les autres passagers.

Toujours s'assurer que:

- les dossiers des sièges soient bloqués (par ex: mettre en position les sièges arrières rabattables).
- tous les objets lourds ou pointus à l'intérieur du compartiment passager (par ex: sur la plage arrière) soient positionnés en toute sécurité.
- tous les passagers à bord aient attaché leur ceinture de sécurité.
- le siège-auto soit bien fixé sur le siège de la voiture, même si celui-ci n'est pas utilisé.

INSTALLATION DE LA BASE ISOFIX

Assurez-vous que votre véhicule est doté des points d'attache ISOFIX et qu'il fait partie de ceux approuvés dans la liste des véhicules compatibles qui est fournie avec la Base.

Localisez les points ISOFIX "A". Pour tout problème, veuillez consulter le manuel du véhicule. Il se trouve généralement entre la base des sièges et l'arrière (fig. 1).

Insérez les deux guides en plastique ISOFIX et accrochez-les aux points ISOFIX du véhicule. Les guides en plastique peuvent aider à identifier les points ISOFIX du véhicule et donc faciliter l'installation. Ils aident également à protéger les sièges du véhicule (fig. 2).

Extraire la jambe de force de son logement (a) et la tirer vers l'extérieur (b), et étendre au maximum l'articulation supérieure de la jambe de force (fig. 3A, 3B).

Appuyer sur les boutons ISOFIX présents sur les deux côtés de la base et étendre au maximum les connecteurs ISOFIX (fig. 4).

Pousser la base vers les points d'ancrage ISOFIX du véhicule pour accrocher les deux connecteurs. Un dé clic confirmera l'accrochage. Vérifier que les indicateurs affichent la couleur verte des deux côtés (fig. 5).

Pousser la base Brio i-Size contre le siège du véhicule, jusqu'à ce qu'elle soit complètement appuyée contre le dossier.

ATTENTION ! S'assurer que l'enclenchement a été effectué correctement des deux côtés, en tirant la base vers soi.

AJUSTEMENT DU PIED DE SOUTIEN

Pour appuyer le bouton de réglage de la jambe de force et la baisser de façon qu'elle touche correctement le plancher du véhicule. L'indicateur de contrôle installé à la sur l'articulation supérieure de la jambe de force doit passer de rouge au vert, il indiquera ainsi que la jambe est bien appuyée. Vérifier que la jambe de force est placée et réglée correctement (fig. 6A, 6B)

ATTENTION ! S'assurer que la jambe de force est toujours en contact avec le plancher du véhicule.

Assurez-vous que la jambe de force ne soulève pas la Base par rapport à la surface du siège du véhicule.

En présence d'un coffre de plancher, NE PAS positionner la jambe de force sur sa trappe, la jambe de force DOIT être en contact total et sûr sur le plancher du véhicule.

UTILISATION À BORD

S'assurer que la surface supérieure de la base ISOFIX soit dépourvue de tout corps étranger.

VERROUILLAGE DU SIÈGE-AUTO POUR ENFANT

S'assurer que la poignée soit en position verticale.

Positionner le siège-auto sur la base dans le sens contraire du sens de marche (bébé faisant dos à la route).

Poussez le siège-auto vers le bas, en fixant le support (1) en métal à la base.

Appuyer fort le siège-auto vers le bas, en fixant le support (2) en métal à la base. Puis le verrouiller un « CLIC » distinctif signalera que la fixation a été correctement effectuée (fig. 7A).

IMPORTANT: Soulevez le siège du véhicule pour vérifier que les 4 attaches sont correctement accrochées et que les trois indicateurs de connexion sont passés de rouge à vert (fig. 7B).

Vous pouvez à présent installer l'enfant dans le siège-auto. Voir le manuel d'instructions du siège-auto pour une correcte utilisation

RETRAIT DU SIÈGE-AUTO DE LA BASE ISOFIX**Retirer le siège-auto**

Tirer le levier de décrochage du siège-auto (1) et, en même temps, soulever le siège-auto (2) (fig. 8).

 **SUGGESTION !** En cas d'utilisation quotidienne, il est possible de laisser la base ISOFIX montée à bord de la voiture, en retirant tout simplement le siège-auto.

Retirer la base ISOFIX

Tirer les boutons de décrochage ISOFIX, comme l'indique la figure, pour décrocher les connecteurs des ancrages ISOFIX du véhicule et retirer la base (fig.9). Repoussez les "connecteurs isofix" à l'intérieur de la base.

Pour remettre en place la jambe de force, il est nécessaire d'appuyer sur le bouton de réglage (1) pour la raccourcir (2). Appuyer ensuite sur le bouton (3-PUSH), pousser la jambe de force vers la base (4) et la replier vers l'intérieur (5) (fig. 10).

ENTRETIEN

Les parties en plastique peuvent être nettoyées à l'aide d'eau tiède et d'un nettoyant neutre.

GARANTIE CONVENTIONNELLE

Le contenu indiqué ci-dessous entrera en vigueur à partir du 01.01.2005 et substitue à tout titre et entièrement tout message antérieur concernant la garantie Foppa Pedretti S.p.A.

GARANTIE CONVENTIONNELLE

Foppa Pedretti S.p.A. ayant siège à Grumello del Monte (Italie) via Volta 11, garantit directement au consommateur ce produit, neuf de fabrication et sans défauts de matériaux, de projet et de fabrication et qu'il est conforme aux caractéristiques qu'elle déclare. La présente garantie conventionnelle est valable dans tous les pays membres de l'union européenne, elle n'exclut ni ne limite les droits du consommateur conformément aux normes impératives en vigueur en ce qui concerne le vendeur du Produit.

Pour bénéficier de cette garantie conventionnelle, le Consommateur devra ramener le Produit défectueux au vendeur, en lui présentant la preuve de l'achat du produit sur lequel il résulte d'une façon lisible l'adresse du vendeur, la date de l'achat du produit, tampon et signature du vendeur et l'indication du produit même ou

dans l'alternative, le ticket de caisse, non modifié sur lequel résultent clairement les mêmes informations.

La garantie conventionnelle du producteur a une validité de douze (12) mois à partir de la date de l'achat du produit. Pendant cette période Foppa Pedretti S.p.A. réparera ou substituera, selon son jugement, le produit défectueux.

La garantie conventionnelle est accordée à l'acheteur final du produit (consommateur) et n'exclut ni ne limite les droits impératifs du consommateur même, comme prévus par la loi et/ou les droits que le consommateur peut vanter contre le vendeur/revendeur du produit.

EXCLUSIONS DE LA GARANTIE CONVENTIONNELLE.

La garantie conventionnelle exclut les dommages apportés au produit quand les causes sont les suivantes : usage non conforme aux dispositions contenues sur le feuillet d'instructions d'utilisation et montage, chocs et chutes, exposition du produit à l'humidité ou à des conditions thermiques ou ambiants extrêmes ou changement brusque de ces conditions, corrosions, oxydation, modifications ou réparations du produit non autorisées, réparations avec l'utilisation de pièces de rechange non autorisées, usage impropre, mauvais ou manque d'entretien, entretien impropre par rapport à ce qui est indiqué sur le feuillet d'instructions d'utilisation et montage, montage incorrect, accidents, action de nourriture ou de boisson, action de produits chimiques, causes de force majeure.

Dans tous les cas **Foppa Pedretti S.p.A. décline toute responsabilité quant aux dommages aux personnes et aux choses divers au produit, quand ces dommages ont pour cause la négligence des dispositions, recommandations et avertissements contenus dans le manuel ou dans l'alternative sur le feuillet d'instructions utilisation et montage qui accompagne chaque Produit destiné au propriétaire utilisateur** (comme par exemple dans le cas des lits d'enfant: "Surveillez constamment l'enfant. Contrôler que les draps et les couvertures ne couvrent pas la tête de l'enfant").

Foppa Pedretti S.p.A. décline en outre toute responsabilité quant aux dommages aux personnes et aux choses quand la rupture de ses produits est causée par la détérioration des composants du Produit sujets à l'usure. Sont considérés comme composants sujets à l'usure tous les composants en matière plastique.

Conocer la silla de coche	PAG 34
Advertencias	PAG 35
Uso en el coche	PAG 37
Instalación de la base ISOFIX	PAG 39
Ajuste de la pata de apoyo	PAG 39
Bloqueo de la silla de coche para bebés	PAG 40
Separación del asiento del coche de la base ISOFIX	PAG 40
Quitar la base ISOFIX	PAG 40
Mantenimiento	PAG 40
Garantía convencional	PAG 41

CONOCER LA SILLA DE COCHE

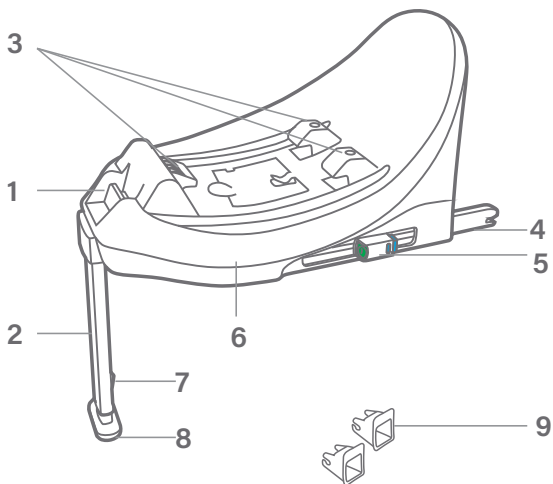

1. Botón de desenganche de la silla de coche
2. Pata de apoyo
3. Bridas de enganche de la silla de coche
4. Conectores ISOFIX
5. Botones de desenganche ISOFIX
6. Base
7. Botón de regulación del pie de apoyo
8. Pie de apoyo
9. Guía de plástico para conectores ISOFIX

ADVERTENCIAS

IMPORTANTE

Lea atentamente todas las instrucciones que contiene este manual y las del vehículo relativas a los dispositivos de retención para niños. Asegúrese de haberlas comprendido. Instale y use la silla tal y como se describe en el manual de instrucciones. El incumplimiento de estas instrucciones puede comprometer la seguridad, o causar graves lesiones o la muerte de su hijo. Estas instrucciones de uso deben guardarse en el compartimento de la silla de coche durante el periodo de uso para futuras referencias.

La Base Brio i-Size (type LM317) es compatible exclusivamente con las sillas de coche type LM407 i-Size.



IMPORTANTE: el dispositivo de retención (type LM317 / type LM407) i-Size es un sistema de retención i-Size homologado en virtud del Reglamento ECE R129 para niños con una altura comprendida entre los 40 y los 85 cm y peso máximo de 13 kg.

- La silla de coche (type LM407) i-Size puede colocarse sobre la base Brio i-Size (type LM317) en asientos i-Size compatibles tal y como lo indica el fabricante en el manual del vehículo.
- Si el vehículo utilizado no dispone de un asiento i-Size, la silla puede colocarse en los asientos ISOFIX de los vehículos indicados en la Lista de vehículos adjunta o accesible a través del sitio www.brevitaly.it.
- Antes de comprar la silla de coche compruebe que el producto sea compatible con su coche. En caso de dudas consulte al fabricante de la silla de coche o al vendedor.

Notas: Para la instalación de la silla de coche (type LM407) i-Size, consulte el manual de instalación de la silla de coche.

No use NUNCA el asiento de coche en un asiento de pasajero equipado con air bag frontal. ES MUY PELIGROSO.

- La "base Brio i-Size" está homologada según la normativa europea ECE R129 relativa a la seguridad de las sillas de coche, y debe ser utilizada solo combinada con la silla de coche i-Size (type LM407). El modelo de la silla está indicado en la etiqueta del producto.
- Esta aprobación quedará invalidada si efectúa cualquier modificación o

ADVERTENCIAS

alteración a la base del cargador infantil. Solo el fabricante puede llevar a cabo las modificaciones.

- Asegúrese de que su vehículo figura en la lista de aplicaciones del vehículo que se facilita con esta base.
- Lea por completo la guía de instrucciones y asegúrese de que entiende perfectamente cómo instalar y usar la "Base Brio i-Size" correctamente.
- No coloque nada, como una toalla, bajo la "Base Brio i-Size".
- Ello podría afectar a las prestaciones de la misma.
- No compre nunca una base de segunda mano.
- Sustituya siempre la "Base Brio i-Size" después de un accidente. Podría existir un daño oculto.
- Asegure siempre la "Base Brio i-Size" en los puntos ISOFIX del vehículo. Todos los ocupantes del mismo deben estar correctamente retenidos de acuerdo con las leyes vigentes.
- No ponga ningún objeto a los pies y delante de la "Base Brio i-Size".
- No realice modificaciones o alteraciones no autorizadas a la "Base Brio i-Size".
- No permita que los niños jueguen o ajusten la "Base Brio i-Size".
- No deje a los niños solos en el coche.
- No deje nunca solo al niño en la sillita por ningún motivo
- No coloque la "Base Brio i-Size" sobre una mesa o superficie de trabajo, use siempre el suelo.
- Asegúrese de que su base "Base Brio i-Size" no queda atrapada en el suelo del vehículo o por un asiento plegable.
- Asegúrese de que los asientos plegables del vehículo están fijados de forma segura.
- No fije la "Base Brio i-Size" en un asiento vuelto hacia un lado o hacia detrás del vehículo.
- Guarde siempre la "Base Brio i-Size" en un lugar seguro y seco cuando no la use.

Advertencias

1. Este es un dispositivo de retención para niños "i-Size" homologado en virtud del Reglamento n.129 para ser utilizado en los asientos de vehículos "compatibles i-Size" tal y como lo indican los fabricantes de coches en el manual de uso del vehículo.
2. En caso de dudas consulte al fabricante del dispositivo de retención o al distribuidor.

USO EN EL COCHE

PELIGRO!

**NO UTILICE LA SILLA DE COCHE
EN UN ASIENTO EQUIPADO CON AIRBAG.**

Si se activa el airbag contra la silla, puede causar graves lesiones al bebé, incluso la muerte. Observe las instrucciones indicadas en el manual del vehículo para el uso de las sillas de coche.

POSIBLES POSICIONES DEL ASIENTO

Antes de la instalación asegúrese de que el automóvil, disponga de los respectivos enganches Isofix presentes en el respaldo y en el asiento.



Para obtener un consejo sobre el carácter adecuado de esta "Base Brio i-Size" consulte la lista de aplicaciones del vehículo antes de comprar e instalar la base para asegurarse de que la confección, el modelo y el año de su vehículo es apropiado.



Consulte el manual de uso del vehículo para localizar los puntos ISOFIX del mismo.



No use nunca la "Base Brio i-Size" en un asiento de pasajero equipado con un airbag frontal. Es muy peligroso.

INSTALACIÓN EN EL VEHÍCULO



Para la seguridad del niño

- Vigile siempre al bebé cuando esté en la silla en el coche.
- No deje nunca objetos en el habitáculo delante del adaptador ISOFIX.



Para la seguridad de todos los ocupantes

En caso de frenada de emergencia o accidente, las personas que no lleven el cinturón de seguridad y los objetos no fijados o colocados de forma poco segura pueden provocar lesiones a los demás pasajeros.

Compruebe siempre que:

- los respaldos de los asientos estén bloqueados (por ej. ponga en posición los asientos posteriores abatibles);
- todos los objetos pesados o puntiagudos dentro del habitáculo (por ej. en la bandeja posterior) estén colocados de forma segura;
- todos los ocupantes del coche lleven puestos los cinturones de seguridad;
- la silla esté siempre fijada en el asiento del vehículo, incluso si no transporta a ningún bebé.

INSTALACIÓN DE LA BASE ISOFIX

Asegúrese de que su vehículo tiene puntos de fijación ISOFIX y que se ha aprobado en el vehículo la lista de aplicación que se facilita con la base.

Localice los puntos ISOFIX "A" del vehículo, si tiene algún problema consulte el manual de este. Por lo general se encuentran entre la base y la parte posterior del asiento. (fig. 1).

Introduzca las dos guías de plástico ISOFIX y engáncheles a los puntos ISOFIX del vehículo. Las guías de plástico puede ayudar a identificar los puntos ISOFIX del vehículo y facilitar la instalación. Pueden ayudar también a proteger el asiento de su vehículo (fig. 2).

Extraiga la pata de apoyo de su alojamiento (a) y tire de ésta hacia afuera (b), extender al máximo la unión superior de la pata de apoyo (fig. 3A, 3B).

Pulsar los presentes en ambos lados de la base y extender al máximo los conectores ISOFIX (fig. 4).

Empuje la base en la dirección de los puntos de anclaje ISOFIX del vehículo para enganchar los dos conectores. Un clic indicará que se ha realizado el enganche. Compruebe que los indicadores estén en verde en ambos lados (fig. 5).

Empuje la base Brio i-Size contra el asiento del coche hasta que esté completamente apoyada en el respaldo.

¡ADVERTENCIA! Asegúrese de que haya quedado bien enganchada por ambos lados, tirando de la base hacia sí.

AJUSTE DE LA PATA DE APOYO

Presione el botón de regulación del pie de apoyo y bájelo de manera que toque correctamente el suelo del vehículo. El indicador de control situado en la articulación superior de la pata de apoyo debe cambiar de rojo a verde, esto indicará el correcto apoyo del pie. Compruebe que el pie del soporte esté colocado y ajustado correctamente (fig. 6A, 6B)

¡ADVERTENCIA! Asegúrese de que la pata de apoyo siempre esté en contacto con el piso del vehículo.

Asegúrese de que la pata de apoyo no alza la base de la superficie del asiento.

No coloque la pata de apoyo frontal sobre la tapa de un compartimiento del suelo. La pata de apoyo frontal DEBE estar totalmente en contacto y bien sujeta al suelo del vehículo.

USO EN EL COCHE

Asegúrese de que la superficie superior de la base ISOFIX está libre de cuerpos extraños.

BLOQUEO DE LA SILLA DE COCHE PARA BEBÉS

Asegúrese de que el asa está en posición vertical.

Coloque la silla sobre la base ISOFIX en el sentido contrario al de la marcha (bebé mirando hacia atrás).

Empuja la silla hacia abajo para que el soporte de metal (1) se engancha a la bas. Presione con fuerza la silla hacia abajo para que el soporte de metal (2) se engancha a la bas. Después engánchela (un "CLIC" característico le indicará que se ha producido la fijación) (fig. 7A).

IMPORTANTE: Levante el asiento del coche para asegurarse de que las cuatro conexiones se han fijado correctamente y de que los tres indicadores de conexión han cambiado de rojo a verde (fig. 7B).

Ahora puede colocar al niño en la silla; consulte el manual de uso de la silla para realizar una correcta utilización

SEPARACIÓN DEL ASIENTO DEL COCHE DE LA BASE ISOFIX

Retirar la silla de coche

Tire de la palanca de desenganche de la silla de coche (1) y, al mismo tiempo, levante la silla (2) (fig. 8).

👉 ¡SUGERENCIA! Si se utiliza todos los días, se puede dejar la base ISOFIX montada a bordo del vehículo, retirando simplemente la silla.

Quitar la base ISOFIX

Presionar los botones de desenganche ISOFIX, como se muestra en la imagen, para liberar los conectores de los anclajes ISOFIX del vehículo y retirar la base (fig. 9). Volver a introducir los "ganchos ISOFIX" dentro de la base.

Para guardar la pata de apoyo, presione el botón de regulación (1) para acortarla (2). Seguidamente, presione el botón (3-PUSH), empuje la pata de apoyo hacia la base (4) y dóblela hacia adentro (5) (fig. 10).

MANTENIMIENTO

Las partes de plástico pueden limpiarse con un detergente neutro y agua templada.

GARANTÍA CONVENCIONAL

El contenido indicado a continuación entra en vigencia a partir del 01.01.2005 y substituye bajo cualquier concepto y totalmente cualquier mensaje anterior con referencia a la garantía prestada por Foppa Pedretti S.p.A.

GARANTÍA CONVENCIONAL

FOPPA PEDRETTI S.P.A., con sede en Grumello del Monte (Italia) Via Volta 11, garantiza directamente al Consumidor que este Producto, nuevo de fábrica, está exento de defectos en los materiales, en el proyecto y en la fabricación y que está fabricado conforme a las características declaradas por la misma.

La presente garantía convencional tiene validez en todos los Países Estados Miembros de la Unión Europea y no excluye ni limita los derechos del Consumidor según los efectos de las normas imperativas de ley con respecto al Vendedor del Producto.

Para hacer uso de la presente garantía convencional el Consumidor deberá entregar el producto defectuoso al Vendedor, presentándole la prueba de compra del Producto de la cual resulten de manera legible la dirección del Vendedor, la fecha de compra del Producto con el sello del Vendedor y la indicación del Producto mismo o, como alternativa, el recibo fiscal, no modificado, del cual resulten claramente las mismas informaciones.

La garantía convencional del Fabricante tiene validez por Doce (12) meses a partir de la fecha de compra del Producto.

Durante este período Foppa Pedretti S.p.A. reparará o reemplazará, a su discreción, el Producto defectuoso. La garantía convencional se concede al comprador final del Producto (Consumidor) y no excluye ni limita los derechos imperativos del Consumidor mismo, como resultan previstos por la ley y/o los derechos que el Consumidor puede exhibir contra el Vendedor/Revendedor del Producto.

EXCLUSIONES DE LA GARANTÍA CONVENCIONAL.

La garantía convencional queda excluida por daños ocasionados al Producto debidos a las siguientes causas: uso no conforme a las disposiciones contenidas en la ficha de instrucciones para el uso y el montaje, choques y caídas, exposición del Producto a humedad o condiciones térmicas o ambientales extremas o a cambios repentinos de tales condiciones, corrosión, oxidación, modificaciones o reparaciones no autorizadas del Producto, reparaciones con uso de partes de repuesto no autorizadas, uso impropio, mal o inexistente mantenimiento, mantenimiento impropio con respecto a cuanto indicado en la ficha de instrucciones para el uso y el montaje, montaje incorrecto, accidentes, acciones de comidas o bebidas, acción de productos químicos, causas de fuerza mayor.

En cualquier caso **Foppa Pedretti S.p.A. declina toda responsabilidad por daños a personas o a cosas, diversas del Producto, cuando tales daños sean causado por negligencia respecto a las disposiciones/recomendaciones/advertencias contenidas en el manual o, como alternativa, en la "Ficha de instrucciones para el uso y el Montaje" que acompaña cada Producto destinado al propietario/usuario.** (meramente como ejemplo, en el caso del Producto Camita: "Vigilar constantemente al bebé. Controlar que la sábana y la manta no cubran la cabeza del bebé").

Foppa Pedretti S.p.A. declina, además, toda responsabilidad por daños a persone o a cosas cuando la rotura de sus productos sea causada por el deterioro de los componentes del Producto, sujetos a desgaste. Se consideran componentes del Producto sujetos a desgaste todos los componentes de material plástico.

Компоненты автокресла	стр. 43
Предупреждение	стр. 44
Эксплуатация в автомобиле	стр. 46
Установка базы base ISOFIX	стр. 48
Регулировка опорной ножки	стр. 48
Блокирование автокресла	стр. 49
Демонтаж автокресла ребенка и основание ISOFIX	стр. 49
Демонтаж основания ISOFIX	стр. 49
Уход	стр. 49
Гарантийные обязательства	стр. 50

КОМПОНЕНТЫ АВТОКРЕСЛА

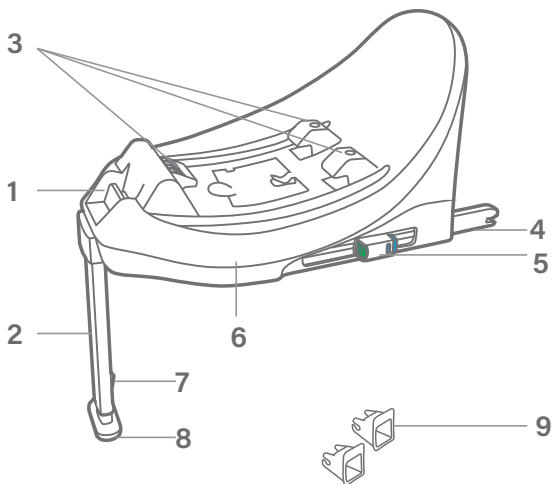

1. Кнопка отстегивания автокресла
2. Поддерживающая опора
3. Крепежные скобы
4. Соединители системы ISOFIX
5. Кнопки отстегивания системы ISOFIX
6. Основание
7. Регулировочная кнопка опорных ножек
8. Опорная ножка
9. Пластиковая направляющая для соединителей системы ISOFIX

ПРЕДУПРЕЖДЕНИЕ

ВАЖНАЯ ИНФОРМАЦИЯ

Внимательно прочтите и уясните все инструкции, в отношении детских удерживающих устройств, приведенные в данном руководстве и в руководстве к автомобилю. Установите и используйте автокресло как описано в руководстве по эксплуатации. Несоблюдение этих инструкций может негативно отразиться на Основание Brío i-Size (тип LM317) совместимо только с автокреслами (тип LM407).



ВАЖНО: система удерживающее устройство (тип LM317 / тип LM407) i-Size представляет собой удерживающую систему i-Size, омологированную в соответствии с Регламентом ECE R129, и предназначена для детей ростом от 40 до 8580 см, с максимальным весом 13 кг.

- Автокресло (тип LM407) i-Size может устанавливаться на основание Brío i-Size (тип LM317) на сиденьях, совместимых со стандартом i-Size - см. информацию, указываемую производителем в руководстве по эксплуатации автотранспортного средства.
- Если автомобиль не укомплектован сиденьем i-Size, то установка может осуществляться на сиденья ISOFIX в автомобилях, указанных в прилагаемом Перечне автотранспортных средств, который также размещен на сайте www.brevitaly.it.
- Перед приобретением убедитесь в том, что изделие совместимо с вашим автомобилем. При возникновении сомнений проконсультируйтесь с изготовителем автокресла либо с продавцом.

Примечание: правила установки автокресла (тип LM407) i-Size приведены в соответствующем руководстве.

ЗАПРЕЩАЕТСЯ устанавливать детское автокресло на пассажирское сиденье, оборудованное фронтальной подушкой безопасности. Это **ОЧЕНЬ ОПАСНО**.

- «Основание Brío i-Size» прошло типовые испытания согласно европейскому стандарту безопасности детских автокресел ECE R129 и должно использоваться только совместно с автокреслом i-Size (тип LM407). Модель автокресла указана на этикетке изделия.
- Эта аттестация может быть аннулирована при выполнении вами любых модификаций или конструктивных изменений базы или детского сидения. Все модификации могут выполняться исключительно производителем.

ПРЕДУПРЕЖДЕНИЕ

- Убедиться, что ваш автомобиль указан прилагаемом списке автомобилей, поставляемом вместе базой
- Прочитать руководство полностью и убедиться в том, что вы полностью поняли, как правильно устанавливать и использовать базу “Base Brio i-Size”.
- Не помещать под базу “Base Brio i-Size” никаких предметов типа полотенца или подушки. Это может повлиять на эксплуатационные характеристики базы при аварии. Не покупать подержанные базы.
- Всегда заменять базу “Base Brio i-Size” после аварии. Она может иметь невидимые повреждения.
- Всегда закреплять базу “Base Brio i-Size” на автомобиле в точках крепления ISOFIX. Все лица, находящиеся в автомобиле, должны быть правильно пристегнуты ремнями безопасности в соответствии с действующим законодательством.
- Не размещать каких-либо предметов в нишу для ног перед базой “Base Brio i-Size”.
- Не выполнять несанкционированных модификаций или изменений базы “Base Brio i-Size”.
- Не позволять детям регулировать базу “Base Brio i-Size” или играть с ней.
- Не оставлять детей одних в автомобиле.
- Никогда не оставляйте ребенка без присмотра в автокресле.
- Не ставить базу “Base Brio i-Size” на стол или рабочую поверхность, всегда использовать пол.
- Убедиться в том, что все откидные сиденья автомобиля надежно зафиксированы.
- Не устанавливать базу “Base Brio i-Size” на боковое или обращенное назад сиденье.
- Когда база “Base Brio i-Size” Base не используется, всегда хранить ее в безопасном, сухом месте.

Предупреждение

1. Данное детское удерживающее устройство «i-Size» прошло типовые испытания в соответствии с Регламентом № 129 для эксплуатации на автомобильных сиденьях, «совместимых со стандартом i-Size» - см. информацию, указываемую производителями автотранспортных средств в соответствующих руководствах по эксплуатации.
2. При возникновении сомнений обратитесь к изготовителю удерживающего устройства или к дистрибьютору.

ЭКСПЛУАТАЦИЯ В АВТОМОБИЛЕ

ОПАСНО!

ЗАПРЕЩАЕТСЯ ИСПОЛЬЗОВАТЬ АВТОКРЕСЛО, УСТАНОВЛЕННОЕ НА ПАССАЖИРСКОЕ СИДЕНИЕ, ОСНАЩЕННОЕ ПОДУШКОЙ БЕЗОПАСНОСТИ.

Раскрытие подушки безопасности рядом с автокреслом может причинить ребенку тяжелые травмы, вплоть до летального исхода. Соблюдайте правила использования автокресла, приведенные в руководстве по эксплуатации автомобиля.

ВОЗМОЖНЫЕ ПОСАДОЧНЫЕ МЕСТА

Перед установкой основания следует убедиться в том, что в автомобиле между спинкой и сидением предусмотрены специальные крючки Isofix.



Для информации о соответствии этой базы “Base Brio i-Size” см. прилагаемый список автомобилей до покупки и установки базы, чтобы убедиться в соответствии марки, модели и года выпуска вашего автомобиля.



Для определения точек крепления ISOFIX транспортного средства см. руководство по эксплуатации автомобиля.



Запрещается использовать базу “Base Brio i-Size” на пассажирском сиденье, оборудованном фронтальной подушкой безопасности, Это **ОЧЕНЬ ОПАСНО.**

УСТАНОВКА БАЗЫ “BASE ISOFIX



Для обеспечения безопасности ребенка

- Никогда не оставляйте сидящего в автокресле малыша без присмотра.
- Не оставляйте предметы в углублении, расположенном перед адаптером ISOFIX.



Для обеспечения безопасности пассажиров

В случае резкого торможения или аварии не пристегнутые люди либо не зафиксированные или непрочны закрепленные предметы могут нанести травму другим пассажирам.

Необходимо всегда следить за тем, чтобы:

- спинки сидений были заблокированы (например, задние откидные сиденья должны быть зафиксированы в соответствующем положении);
- все тяжелые или острые предметы, находящиеся внутри салона автомобиля (например, на полке багажника) находились в безопасном положении;
- все находящиеся в автомобиле лица были пристегнуты ремнями безопасности;
- автокресло всегда оставалось крепко пристегнутым к автомобильному сиденью, в том числе при отсутствии ребенка.

УСТАНОВКА БАЗЫ BASE ISOFIX

Убедитесь в том, что ваш автомобиль имеет точки крепления ISOFIX и внесен в прилагаемый список автомобилей, поставляемый вместе с базой. Определить точки ISOFIX “А” автомобиля. При возникновении каких-либо проблем см. руководство по эксплуатации автомобиля. Они обычно находятся между основанием сиденья и спинкой (Abb. 1).

Вставить две пластмассовые направляющие ISOFIX и закрепить их в точках крепления ISOFIX автомобиля. Пластмассовые направляющие могут помочь идентифицировать точки ISOFIX автомобиля и упростить установку. Они могут также помочь защитить сиденье автомобиля (fig. 2).

Извлеките опорную ногу из гнезда (а) и вытягивайте ее наружу (b), максимально выдвиньте верхнее сочленение опорной ножки (fig. 3A, 3B).

Нажмите кнопки системы ISOFIX с обеих сторон база и максимально выдвиньте соединители ISOFIX (рис. 4).

Протолкните основание по направлению к точкам крепления ISOFIX автомобиля, чтобы застегнуть оба соединителя. При их фиксации должен прозвучать щелчок. Убедитесь в том, что расположенные с обеих сторон индикаторы стали зелеными (рис. 5).

Толкайте основание Brio i-Size к автомобильному сиденью до тех пор, пока оно полностью не обопрется о спинку.

ВНИМАНИЕ! Убедитесь, что зацепление произошло правильно с обеих сторон, подтягивая базу к себе.

РЕГУЛИРОВКА ОПОРНОЙ НОЖКИ

Нажмите кнопку регулировки опорной ножки и опустите ее таким образом, чтобы она правильно встала на пол салона автомобиля. Контрольный индикатор, расположенный на верхнем шарнире опорной стойки, должен изменить цвет с красного на зеленый, это будет свидетельствовать о правильной опоре стопы. Проверьте правильность положения и регулировки опорной ножки (рис. 6A, 6B)

ВНИМАНИЕ! Убедитесь в том, что опорная нога всегда опирается на пол автомобиля.

Убедиться в том, что опорная нога не поднимает базу с поверхности сиденья автомобиля.

Не размещать переднюю опорную ногу на крышке напольного отсека для предметов. Передняя опорная нога ДОЛЖНА находиться в полном и плотном контакте с полом автомобиля. Не все базы для детских автокресел совместимы со всеми.

Следите за тем, чтобы на верхней части основания ISOFIX не находились посторонние предметы.

БЛОКИРОВАНИЕ АВТОКРЕСЛА

Убедитесь в том, что ручка находится в вертикальном положении.

Установите автокресло на основание ISOFIX против хода движения (малыш сидит спиной вперед).

Прижмите автокресло книзу, зацепив металлический кронштейн (1) к основанию.

Сильно толкните сиденье вниз, зацепив металлический кронштейн (2) к основанию. При этом раздастся характерный ЩЕЛЧОК, свидетельствующий об осуществленной фиксации (рис. 7А).

ВАЖНО: Поднять автокресло и убедиться, что все четыре соединения зафиксированы правильно и три индикатора соединений изменили свой цвет с красного на зеленый (рис. 7В).

Теперь вы можете разместить в автокресле ребенка, соблюдая при этом правила, приведенные в инструкции по использованию автокресла.

ДЕМОНТАЖ АВТОКРЕСЛА РЕБЕНКА И ОСНОВАНИЕ ISOFIX

Демонтаж автокресла

Потяните рычаг расцепления автокресла (1) и, одновременно с этим, приподнимите автокресло (2) (рис. 8).

☞ **СОВЕТ!** В случае ежедневной эксплуатации основание ISOFIX можно не снимать и оставлять в автомобиле, ограничившись демонтажем автокресла.

Демонтаж основания ISOFIX

Чтобы отцепить соединители от расположенных в автомобиле точек крепления ISOFIX и снять основание, нажмите кнопки расцепления ISOFIX, как показано на рисунке (рис. 9). Задвинуть крепления обратно "ISOFIX" в основание.

Для установки опорной ножки нажмите кнопку регулировки (1), чтобы укоротить ножку (2). После этого нажмите кнопку (3-PUSH), толкните опорную ножку по направлению к основанию (4) и, согнув, втолкните ее внутрь (5) (рис.10).

УХОД

Пластиковые детали можно мыть нейтральным моющим средством и теплой водой.

ГАРАНТИЙНЫЕ ОБЯЗАТЕЛЬСТВА

Нижеуказанные положения вступают в действие с 01.01.2005 г. и полностью заменяют любую другую информацию, что касается гарантии, предоставляемой компанией Forpa Pedretti S.p.A., являясь.

ГАРАНТИЙНЫЕ ОБЯЗАТЕЛЬСТВА

компания Forpa Pedretti S.p.A., официально зарегистрированной по адресу: Grumello del Monte (Italia) Via Volta 11, которая гарантирует непосредственно Потребителю, что данное изделие, только что выпущенное с фабрики, не имеет дефектов ни материалов, ни проектирования, ни производственных, и соответствует заявленным характеристикам. Настоящая гарантия действительна во всех странах-членах ЕЭС и не исключает и не ограничивает права Пользователя, в соответствии с законодательством, регламентирующим взаимоотношения с Производителем Изделия.

Чтобы воспользоваться данной гарантией, Потребитель должен принести дефектное Изделие Продавцу, предоставив документ, удостоверяющий о приобретении Изделия, с печатью и подписью Продавца и указанием названия Изделия или, как альтернатива, фискальный кассовый чек, без каких-либо изменений, из которого чётко видна вся указанная до этого информация. Гарантия имеет срок действия двенадцать (12) месяцев с даты приобретения Изделия.

В течение вышеуказанного срока компания Forpa Pedretti S.p.A. обязуется отремонтировать или заменить, на свой выбор, дефектное Изделие. Гарантия предоставляется конечному Покупателю Изделия (Пользователю) и не исключает и не ограничивает прав данного Пользователя, предусмотренных действующим законодательством и/или правами Пользователя, на предъявление своих прав в адрес Дилера/Продавца Изделия.

НЕ ПОКРЫВАЮТСЯ ГАРАНТИЕЙ.

Гарантией не покрывается ущерб, связанный с использованием Изделия, возникший по следующим причинам: неправильное

использование, не соответствующее указаниям, содержащимся во вкладыше с инструкциями по монтажу и эксплуатации, удары и падения изделия, Изделие подвергалось воздействию влажности или экстремальным температурам и неблагоприятным условиям окружающей среды с постоянной сменой этих условий, коррозии и окислению, а также несанкционированному ремонту или модификации, Изделие использовалось не по назначению или неправильно, без соблюдения указаний в инструкциях по монтажу и эксплуатации, при плохом уходе или отсутствии такового, ремонте с использованием неоригинальных запчастей, по причине неправильной сборки, аварии, воздействия пищи или напитков, химических веществ, а также вследствие чрезвычайных обстоятельств.

В любом случае, компания Forpa Pedretti S.p.A. не несёт никакой ответственности за ущерб, причинённый людям или предметам, отличным от Изделия, по причине несоблюдения указаний / предписаний / предупреждений, содержащихся в данном руководстве или, как альтернатива, в “Инструкции по монтажу и эксплуатации”, сопровождающей каждое Изделие и предназначенное для владельца/пользователя. (например, чисто в качестве примера, в случае Детской кроватки: “Никогда не оставляйте без присмотра ребёнка. Контролируйте, чтобы голова ребёнка не оказалась покрытой простынёю или одеялом...”).

Компания Forpa Pedretti S.p.A., кроме прочего, не несёт никакой ответственности за ущерб, причинённый людям или имуществу, если поломка её продукции связана с разрушением компонентов Изделия, подвергаемых нормальному износу. Компонентами, подвергающимися нормальному износу, считаются все пластмассовые компоненты Изделия.

قائمة المكونات	صفحة	52
تحذيرات	صفحة	53
الاستخدام في السيارة	صفحة	55
تركيب قاعدة ISOFIX	صفحة	57
ضبط قاعدة الدعم	صفحة	57
ربط مقعد السيارة بالقاعدة	صفحة	58
فك مقعد السيارة من قاعدة ISOFIX	صفحة	58
إزالة قاعدة ISOFIX	صفحة	58
الصيانة	صفحة	58
الضمان	صفحة	59

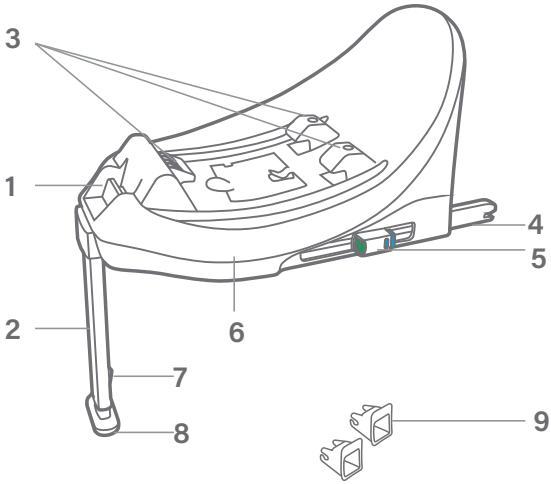

- | | |
|----|------------------------------|
| 1. | زر تحرير مقعد السيارة |
| 2. | ساق الدعم |
| 3. | حاملات تثبيت مقعد السيارة |
| 4. | موصلات ISOFIX |
| 5. | أزرار تحرير ISOFIX |
| 6. | القاعدة |
| 7. | زر ضبط قدم الدعم |
| 8. | قدم الدعم |
| 9. | دليل بلاستيكي لموصلات ISOFIX |

هام

اقرأ بعناية جميع التعليمات الواردة في هذا الدليل وتلك الخاصة بالمرحلة فيما يتعلق بأجهزة تثبيت الأطفال. تأكد من فهمها. قم بتثبيت المقعد واستخدامه كما هو موضح في دليل التعليمات. قد يؤدي عدم اتباع هذه التعليمات إلى تعرض طفلك لخطر أو إصابته بجروح خطيرة أو الوفاة. يجب حفظ تعليمات الاستخدام هذه في المكان المخصص لها أثناء فترة الاستخدام للرجوع إليها في المستقبل.

قاعدة Brio i-Size (نوع LM317) متوافقة حصريًا مع مقعد السيارة من نوع LM407.

هام: جهاز التثبيت (نوع LM317/نوع LM407 i-Size) هو نظام تثبيت i-Size معتمد وفقًا للائحة ECE R129 للأطفال الذين يتراوح طولهم بين 40 و85 سم ووزنهم الأقصى 13 كجم.



- يمكن تثبيت مقعد السيارة (نوع LM407 i-Size) على قاعدة Brio i-Size نوع LM317 في مقاعد i-Size متوافقة كما هو موضح من قبل الشركة المصنعة في دليل السيارة.
- إذا كانت السيارة المستخدمة لا تحتوي على مقعد i-Size، فإن التثبيت معتمد على مقاعد ISOFIX للسيارات المذكورة في قائمة السيارات المرفقة أو المتاحة على الموقع www.brevitaly.it
- قبل الشراء، تحقق من أن المنتج متوافق مع سيارتك. في حالة الشك، استشر الشركة المصنعة لمقعد السيارة أو البائع.

ملاحظة: لتثبيت مقعد السيارة (نوع LM407 i-Size)، يرجى الرجوع إلى دليل تركيب مقعد السيارة.

لا تستخدم هذا الجهاز أبدًا على المقعد الأمامي المزود بوسادة هوائية أمامية. هذا أمر خطير للغاية.

- قاعدة "Brio i-Size" معتمدة وفقًا للمعيار ECE R129/03، وهو المعيار الأوروبي المتعلق بسلامة مقاعد السيارات، ويجب استخدامها فقط مع مقعد السيارة (نوع LM 407). يوجد طراز المقعد على الملصق الملصق على المنتج.
- سيتم إبطال هذا الاعتماد في حالة إجراء أي تعديلات أو تغييرات على القاعدة أو مقعد السيارة.
- لا يجوز إجراء أي تعديلات إلا من قبل الشركة المصنعة.
- تأكد من أن سيارتك مدرجة في قائمة السيارات المتوافقة المرفقة مع هذه القاعدة.
- اقرأ التعليمات بالكامل وتأكد من فهمك لكيفية تركيب واستخدام "قاعدة Brio i-Size" بشكل صحيح.

- لا تضع مناشف أو وسائل أو أي أشياء أخرى تحت "قاعدة Brio i-Size". قد يؤثر ذلك سلبًا على أداء القاعدة في حالة وقوع حادث.
- لا تشتري قاعدة مستعملة أبدًا.
- استبدل "قاعدة Brio i-Size" دائمًا بعد وقوع حادث. فقد تكون تعرضت لأضرار غير مرئية.
- ثبتت "قاعدة Brio i-Size" دائمًا في نقاط ISOFIX في السيارة. يجب على جميع الركاب استخدام أحزمة الأمان الخاصة بهم، وفقًا للوائح المعمول بها.
- لا تضع أي أشياء على أرضية السيارة بالقرب من "قاعدة Brio i-Size".
- لا تقم بإجراء أي تعديلات أو تغييرات غير مصرح بها على "قاعدة Brio i-Size".
- لا تسمح للأطفال بإجراء أي تعديلات أو اللعب بـ "قاعدة Brio i-Size".
- لا تترك الأطفال وحدهم في السيارة.
- لا تترك الطفل دون مراقبة في المقعد للأطفال لأي سبب من الأسباب.
- لا تضع "قاعدة Brio i-Size" على طاولة أو سطح عمل، استخدم دائمًا الأرضية.
- تأكد من أن "قاعدة Brio i-Size" غير محجوبة بباب السيارة أو بمقعد قابل للطي.
- تأكد من أن المقاعد القابلة للطي مثبتة بإحكام.
- لا تقم بتثبيت "قاعدة Brio i-Size" على مقاعد مواجهة للاتجاه المعاكس أو بشكل عرضي لاتجاه السير العادي للسيارة.
- احتفظ دائمًا بقاعدة Brio i-Size في مكان آمن وجاف عندما لا تكون قيد الاستخدام.

تحذير

- هذا جهاز تثبيت للأطفال "i-Size" معتمد وفقًا للاتحة رقم 129 للاستخدام في مقاعد المركبات "المتوافقة مع i-Size" كما هو محدد من قبل الشركات المصنعة للسيارات في دليل استخدام السيارة.
- في حالة الشك، يرجى استشارة الشركة المصنعة لجهاز التثبيت أو البائع.

الاستخدام في السيارة
مقاعد قابلة للاستخدام للتثبيت

إخطار!



**لا تستخدم مقعد السيارة المثبت على مقعد
الراكب المزود بوسادة هوائية.**



قد يؤدي فتح الوسادة الهوائية في اتجاه مقعد السيارة إلى إصابة
الطفل بجروح خطيرة، بل وقد تؤدي إلى وفاته. راجع دليل
تعليمات السيارة فيما يتعلق باستخدام مقاعد السيارة.

تأكد قبل التثبيت من أن السيارة مزودة بمشابك Isofix المخصصة الموجودة بين مسند الظهر ومقعد المقعد.



للتحقق من توافق استخدام "Base Brio i-Size" مع سيارتك، راجع قائمة السيارات قبل شراء
القاعدة وتركيبها للتأكد من أن طراز السيارة وسنة صنعها مناسبان.



راجع دليل السيارة لتحديد نقاط ISOFIX في السيارة.



لا تستخدم أبدًا "Base Brio i-Size" على مقعد أمامي مزود بوسادة هوائية أمامية. هذا أمر
خطير للغاية.

التركيب في السيارة

من أجل سلامة الطفل 

- لا تترك الطفل دون مراقبة أبدًا عندما يكون في المقعد.
- لا تترك أي أشياء على مسند القدمين الأمامي أمام ملحق ISOFIX الأساسي.

من أجل سلامة الركاب 

- في حالة الكبح المفاجئ أو وقوع حادث، قد تتسبب الأشخاص أو الأشياء غير المثبتة أو غير الموضوعة بشكل آمن في إصابة الركاب الآخرين. تأكد دائمًا من:
- أن تكون مساند المقاعد مثبتة (على سبيل المثال، قم بتثبيت المقاعد الخلفية القابلة للطي في موضعها)؛
 - جميع الأشياء الثقيلة أو الحادة داخل المقصورة (على سبيل المثال على حامل القبعات) موضوعة بشكل آمن؛
 - جميع ركاب السيارة يرتدون أحزمة الأمان؛
 - مقعد الأطفال مثبت جيدًا على مقعد السيارة، حتى عندما لا يكون قيد الاستخدام.

تركيب قاعدة ISOFIX

تأكد من أن سيارتك مزودة بنقاط تثبيت ISOFIX وأنها مدرجة في قائمة السيارات المتوافقة المرفقة مع القاعدة.

حدد نقاط "A" ISOFIX، وفي حالة وجود أي مشكلة، راجع دليل السيارة. عادةً ما توجد هذه النقاط بين مقعد السيارة ومسند الظهر (الشكل 1).

أدخل دليلي البلاستيك لموصلات ISOFIX وقم بتثبيتهما في نقاط ISOFIX في السيارة. تساعد الدليان البلاستيكيان في تحديد نقاط ISOFIX في السيارة، مما يسهل التركيب. كما أنهما يحميان مقاعد السيارة (الشكل 2).

أخرج ساق الدعم من مكانها (أ) واسحبها للخارج (ب)، وقم بتمديد المفصل العلوي لساق الدعم إلى أقصى حد (الشكل 3A، 3B).

اضغط على أزرار ISOFIX الموجودة على جانبي القاعدة وقم بتمديد موصلات ISOFIX إلى أقصى حد (الشكل 4).

ادفع القاعدة في اتجاه نقاط تثبيت ISOFIX في السيارة لتثبيت الموصلين. سيشير صوت طقطقة إلى أن التثبيت قد تم بنجاح. تأكد من أن المؤشرات باللون الأخضر على كلا الجانبين (الشكل 5).

ادفع قاعدة Brio i-Size ضد مقعد السيارة حتى تستقر تمامًا على مسند الظهر. تنبيه! تأكد من التثبيت الصحيح على كلا الجانبين عن طريق سحب القاعدة نحوك.

ضبط قدم الدعم

اضغط على زر ضبط قدم الدعم واخفضها بحيث تلامس أرضية السيارة بشكل صحيح. يجب أن يتحول مؤشر التحكم الموجود على المفصل العلوي لساق الدعم من اللون الأحمر إلى اللون الأخضر، مما يشير إلى أن القدم مثبتة بشكل صحيح. تحقق من أن قدم الدعم موضوعة ومضبوطة بشكل صحيح (الشكل 6A، 6B).

تنبيه! تأكد من أن القدم الداعمة ملائمة دائماً لأرضية السيارة.

تأكد من أن القدم الداعمة لا ترفع القاعدة عن سطح مقعد السيارة.

لا تضع القدم الداعمة الأمامية على حجرة تخزين موجودة على أرضية السيارة. يجب أن ترتكز القدم الداعمة على سطح ثابت وآمن من أرضية السيارة.

تأكد من أن السطح العلوي لقاعدة ISOFIX خالٍ من أي أجسام غريبة.

ربط مقعد السيارة بالقاعدة

تأكد من أن مقبض المقعد في وضع عمودي.

ضع مقعد السيارة في الاتجاه المعاكس لاتجاه السير على قاعدة ISOFIX.

اضغط على مقعد السيارة لأسفل، مع تثبيت الدعامات المعدنية (1) في القاعدة.

اضغط بقوة على مقعد السيارة لأسفل، مع تثبيت الدعامة المعدنية (2) في القاعدة. ستسمع صوت طقطقة تشير إلى أن المقعد قد تم تثبيته (الشكل 7A).

هام: ارفع مقعد السيارة للتأكد من تثبيته/تثبيته بشكل صحيح وأن جميع المثبتات مثبتة بشكل صحيح (الشكل 7B).

في هذه المرحلة، يمكنك وضع الطفل في مقعد السيارة، راجع دليل استخدام مقعد السيارة للاستخدام الصحيح.

إزالة المقعد من قاعدة ISOFIX

إزالة مقعد السيارة

اسحب مقبض تحرير مقعد السيارة (1) وارفع المقعد في نفس الوقت (2) (الشكل 8).
نصيحة! في حالة الاستخدام اليومي، يمكن ترك قاعدة ISOFIX مثبتة في السيارة، مع إزالة المقعد فقط.

إزالة قاعدة ISOFIX

اضغط على أزرار تحرير ISOFIX، كما هو موضح في الشكل، لتحرير الموصلات من مثبتات ISOFIX في السيارة وإزالة القاعدة (الشكل 9). أعد إدخال خطافات "موصلات ISOFIX" في القاعدة.
لتخزين ساق الدعم، يجب الضغط على زر الضبط (1) لتقصير ساق الدعم (2). بعد ذلك، اضغط على الزر (3-PUSH)، وادفع ساق الدعم نحو القاعدة (4) وقم بطيها للداخل (5) (الشكل 10).

الصيانة

يمكن غسل الأجزاء البلاستيكية بمنظف محايد وماء دافئ.

الضمان العام المُنقَّق عليه

الأشياء المستبعدة من الضمان العام المُنقَّق عليه.

بدا سريان محتوى هذا الضمان المذكور أذناه في 01.01.2005، وهو يحل تماماً محل أي رسالة أو محتوى لأي ضمان سابق من شركة Foppa Pedretti S.p.A. على منتجاتها.

الضمان العام المُنقَّق عليه

تضمن شركة Foppa Pedretti S.p.A. ، التي مقرها في 11 Via Volta (Italia) Grumello del Monte، بشكل مباشر للمستهلك أن هذا المنتج الجديد التصنيع خالٍ من أي عيوب في خامات التصنيع أو في تصميمه أو تصنيعه، وتفيد بأنه مطابق للمواصفات المطلوبة ذات الصلة.

هذا الضمان العام المُنقَّق عليه سارٍ في جميع الدول الأعضاء في الاتحاد الأوروبي، ولا يلغي أو يقوّض باقي الحقوق الأخرى المكفولة للمستهلك التي تنص عليها القواعد الإلزامية للقوانين السارية في هذا الشأن تجاه بائع المنتج.

للاستفادة من هذا الضمان العام المُنقَّق عليه فإنه ينبغي على المستخدم حمل المنتج المعيب إلى البائع، مع تقديم إيصال شراء هذا المنتج والذي يكون فيه نموذجاً بوضوح عنوان البائع، وتاريخ الشراء، وختم وتوقيع البائع، وبيانات هذا المنتج نفسه، أو، كبديل لذلك، فتورة الشراء الضريبية دون أي تعديلات وشريطة أن تكون مذكورة فيها نفس البيانات السابقة.

هذا الضمان العام المُنقَّق عليه صالح لمدة اثني عشر شهراً (12 شهراً) من تاريخ شراء المنتج. وخلال فترة الضمان هذه فإن شركة Foppa Pedretti S.p.A ستقوم بإصلاح المنتج المعيب أو استبداله وفقاً لتقديرها الخاص.

يُمنح هذا الضمان العام المُنقَّق عليه إلى المشتري النهائي للمنتج (المستهلك)، ولا يلغي أو يحل محل الحقوق الإلزامية والمكفولة للمستهلك نفسه التي ينص عليها القانون و/أو الحقوق التي يمكن للمستهلك أن يحصل عليها من بائع/موزع المنتج.

لا يُطبق هذا الضمان العام المُنقَّق عليه على المنتج في الحالات التالية: عند استخدامه بطريقة غير مطابقة للمواصفات المذكورة في دليل إرشادات الاستخدام والتزكيب، وعند تعرض المنتج للاصطدام والسقوط، وعند تعرض المنتج للرطوبة أو الظروف الحرارية أو البيئية الضارة، أو عند إجراء أي تعديلات غير منصوص عليها، أو عندما يكون المنتج معرضاً للتآكل أو الأكسدة، أو عند إجراء عمليات إصلاح غير مصرح بها أو استخدام قطع غيار غير أصلية أو غير معتمدة، أو عند إساءة استخدام المنتج، أو عدم صيانته، أو صيانته بشكل غير صحيح مقارنةً بما هو محدد ومنصوص عليه في دليل إرشادات الاستخدام، أو تركيبه بشكل غير صحيح، أو عند تعرضه لحوادث العمل، أو عند تعرضه لتأثيرات الأطعمة والمشروبات، أو تأثيرات المنتجات الكيماوية، أو عن تضرر المنتج لأسباب قهريّة خارجة عن إرادة الشركة.

إن شركة Foppa Pedretti S.p.A غير مسؤولة بأي حال من الأحوال عن أي أضرار أو تلفيات قد يتعرض لها الأشخاص أو تلحق بالممتلكات جراء الإهمال أو التقصير في اتباع الإرشادات / التوصيات / التوجيهات / التحذيرات الواردة في هذا الدليل، وفي "دليل إرشادات الاستخدام والتزكيب" المرفق بهذا المنتج المخصص للمالك/المستخدم. (وعلى سبيل المثال لا الحصر، في حالة منتج سرير الأطفال: "راقب طفلك بشكل مستمر. تحقق من أن ملاءة وأغطية السرير لا تغطي رأس الطفل...").

كما تخلي شركة Foppa Pedretti S.p.A مسؤوليتها عن أي أضرار وتلفيات قد يتعرض لها الأشخاص أو تلحق بالممتلكات في حالة انكسار إحدى منتجاتها بسبب تهاكك أو اهتراء مكونات وأجزاء هذه المنتجات، فهي عرضة للتآكل جراء الاستخدام. جميع المكونات والأجزاء البلاستيكية في هذا المنتج هي عرضة للتآكل جراء الاستخدام.

brevi[®]

Importato da/Imported by:

Foppa Pedretti S.p.A.

Via A. Volta, 11 - 24064

Grumello del Monte

Bergamo - Italy

tel +39 035.4420320

www.brevitaly.it

brevi[®]

Base Brio i-Size

IT LISTA VEICOLI

EN VEHICLE LIST

FR LISTE DES VOITURES

ES LISTA AUTOMÓVILES

RU СПИСОК АВТОТРАНСПОРТНЫХ СРЕДСТВ

قائمة المركبات **AR**



ECE R129-03



Base Brio i-Size è un dispositivo di ritenuta per bambini universale. È omologato ai sensi della normativa R129 per l'utilizzo in tutte le posizioni del veicolo contrassegnate dal logo i-Size.

Riferirsi alla lista veicoli se il veicolo è dotato di posizioni auto Isofix non i-Size.

LISTA VEICOLI COMPATIBILI

Base Brio i-Size è utilizzabile solo per l'installazione sui sedili delle auto comprese in questa lista. In ogni caso, la lista è soggetta ad una continua revisione con cambiamenti e aggiunte di modelli di autovetture.

L'elenco aggiornato è consultabile nel nostro sito internet: www.brevitaly.it

INFORMAZIONI

- Non posizionare il piede del supporto anteriore su di un vano portaoggetti presente sul pavimento del veicolo. Il piede di appoggio della gamba anteriore deve poggiare su una superficie stabile e sicura del pavimento del veicolo.
- Consultare il produttore e/o manuale del veicolo per quanto riguarda i punti di ancoraggio ISOFIX.
- In base alla posizione dei sedili del veicolo, si deve prestare particolare attenzione

al corretto aggancio del Dispositivo di Ritenuta per bambini ai punti ISOFIX.

- Il sedile del veicolo (fila centrale) deve essere regolato in avanti
- Regolate il sedile del veicolo in modo che il piede di appoggio del supporto frontale della Base non sia in contatto con un eventuale vano portaoggetti sul pavimento del veicolo.
- Il sedile del veicolo deve essere regolato sulla posizione più arretrata.



NON UTILIZZARE SE IL SEDILE DEL PASSEGGERO E' DOTATO DI AIRBAG FRONTALE

CHECK

ATTENZIONE: prima di fare l'acquisto verificate sul libretto di uso e manutenzione della vostra auto che l'aggancio ISOFIX sia presente perché potrebbe essere un optional.

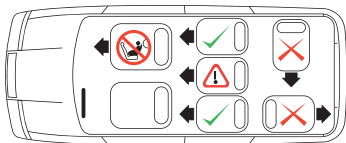



Base Brio i-Size is a universal child restraint device. It is approved under the R129 regulation for use in all vehicle positions marked with the i-Size logo.

Refer to the list of vehicles if the vehicle equipped with Isofix car positions that are not i-Size.

VEHICLE APPLICATION LIST

Base Brio i-Size can only be installed on seats in vehicles indicated on this list. Please note that this list undergoes ongoing revision procedures, with changes and additions of vehicles accordingly.

The up to date list can be consulted on our web site: www.brevitaly.it

INFORMATION

- Do not place the front support leg on a floor storage compartment lid, the floor storage compartment lid support leg make a full & firm contact with the vehicle chassis.
- Please consult with the vehicle manufacturer regarding access to ISOFIX points.
- Because of the vehicle seat position care must be taken to correctly attach the child restraint system to the ISOFIX points.
- Vehicle seat (mid row) must be adjusted forward.

- Adjust the vehicle seat so that the base front support leg does not make contact with the floor storage compartment.
- Vehicle seat has to be fully adjusted to the ear most position.



DO NOT USE ON A PASSENGER SEAT WITH A FRONT AIRBAG

CHECK

WARNING: before purchasing, consult the vehicle Use and Maintenance Guide to ensure the ISOFIX anchor is present, as this could be an optional.

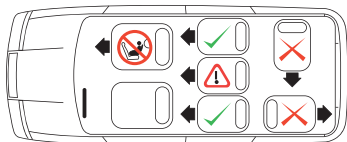



Base Brio i-Size est un dispositif de retenue pour enfants universel. Il est homologué aux termes de la réglementation R129 pour l'utilisation dans toutes les positions du véhicule portant le logo i-Size.

Consulter la liste des véhicules si le véhicule est équipé de positions de fixation Isofix qui ne sont pas i-Size.

LISTE DES VÉHICULES COMPATIBLES

Base Brio i-Size est utilisable uniquement pour l'installation sur les sièges des véhicules indiqués dans cette liste. En tout cas, cette liste fait l'objet d'une révision permanente avec des modifications et ajouts de modèles de véhicules.

La liste actualisée est disponible sur notre site Internet : www.brevitaly.it

INFORMATIONS

- Ne pas placer la jambe de force sur le coffre de sol car celle-ci doit être en contact total et sûr avec le châssis de la voiture. La jambe de force DOIT être en contact total et sûr sur le plancher du véhicule.
- Consulter le fabricant et/ou la notice du véhicule en ce qui concerne les points d'ancrage ISOFIX.
- Selon la position des sièges du véhicule,

veiller attentivement à ce que le Dispositif de Retenue pour enfants soit fixé correctement aux points ISOFIX.

- Le siège du véhicule doit être réglé sur la position la plus reculée.
- Réglez le siège du véhicule de façon à ce que la jambe de force de la Base ne soit pas en contact avec le coffre sous le sol.
- Le siège du véhicule doit être réglé dans la position la plus en arrière.



NE PAS UTILISER LE PRODUIT SI LE SIÈGE PASSAGER EST ÉQUIPÉ D'UN AIRBAG FRONTAL

CHECK

ATTENTION: avant tout achat, consulter la notice du véhicule pour s'assurer qu'il est équipé d'un système d'ancrage ISOFIX car il pourrait n'être disponible qu'en option.

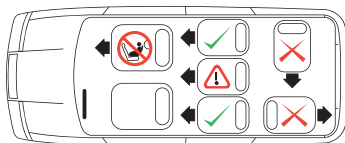



Base Brio i-Size es un dispositivo de retención para niños universal. Está homologado según la normativa R129 para el uso en todas las posiciones del vehículo marcadas por el logotipo i-Size.

Consultar la lista de vehículos si el vehículo está dotado de posiciones ISOFIX no i-Size:

LISTA APLICACION VEHICULO

Base Brio i-Size es apta unicamente para su instalacion en los asientos de los coches incluidos en este listado. De todas formas, el listado debe considerarse sujeto a una revision continuada con ambios e integraciones de modelos de automoviles. Lista actualizada puede consultarse en nuestra pagina: www.brevitaly.it

INFORMACION

- No coloque la pata de apoyo frontal sobre la tapa de un compartimiento del suelo. La pata de apoyo frontal DEBE estar totalmente en contacto y bien sujeta al suelo del vehiculo.
- Consulte con el fabricante del vehiculo sobre el acceso a los puntos ISOFIX.
- Debido a la posicion del asiento del vehiculo, hay que fijar correctamente el sistema de retencion del nino a los puntos ISOFIX.

- El asiento del vehiculo (fila central) debe estar ajustado hacia delante.
- Ajuste el asiento del vehiculo de forma que la pata de apoyo frontal de la base no entre en contacto con el compartimento de almacenamiento del suelo.
- El asiento del vehiculo debe de estar totalmente ajustado a la posicion mas posterior.



NO USAR EN UN ASIENTO DE PASAJERO CON AIRBAG FRONTAL

CHECK

ATENCIÓN: antes de realizar la compra, verifique en el manual de uso y mantenimiento de su coche si éste tiene gancho ISOFIX, ya que podría ser un accesorio opcional.

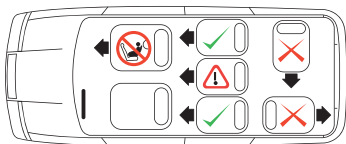



База Brio i-Size - это универсальное детское удерживающее устройство. Оно прошло типовые испытания, предусмотренные стандартом R129 для установки на все посадочные места автомобиля, помеченные логотипом i-Size.

Обратитесь к списку транспортных средств, если транспортное средство оснащено позициями автомобиля ISOFIX, которые не относятся к i-Size.

ПРИЛАГАЕМЫЙ СПИСОК АВТОМОБИЛЕЙ

База Brio i-Size должно устанавливаться только на автомобильные сидения, перечисленные в данном списке. Имейте в виду, что список автотранспортных средств постоянно изменяется и обновляется.

Обновленный список можно найти на нашем сайте: www.brevitaly.it

ИНФОРМАЦИЯ

- Не размещать переднюю опорную ногу на крышке напольного отсека для предметов, опорная нога должна находиться в полном & плотном контакте с автомобильным шасси.
- Пожалуйста, обратитесь за сведениями

к изготовителю автомобиля относительно доступа к точкам крепления ISOFIX.

- По причине важности положения автомобильного сиденья, необходимо правильно прикрепить детскую удерживающую систему к точкам ISOFIX.
- Автомобильное сиденье (средний ряд) должно быть отрегулировано вперед.
- Отрегулировать автомобильное сиденье так, чтобы основание передней опорной ноги не находилось в контакте с напольным отсеком для предметов
- Автомобильное сиденье должно полностью адаптироваться к крайней задней позиции.



НЕ ИСПОЛЬЗОВАТЬ НА ПАССАЖИРСКОМ СИДЕНЬЕ С ФРОНТАЛЬНОЙ ПОДУШКОЙ БЕЗОПАСНОСТИ

ЧЕК

ВНИМАНИЕ: Необходимо удостовериться, что автомобиль совместим с системой Isofix, Это может быть вариант. Сверьтесь со инструкции автомобиль использования

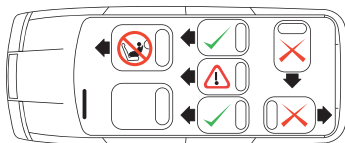

قاعدة Brio i-Size هي جهاز تثبيت عالمي للأطفال. وهي معتمدة وفقاً للمعيار R129 للاستخدام في جميع مواقع السيارة التي تحمل شعار i-Size.



- يجب ضبط مقعد السيارة (الصف الأوسط) إلى الأمام.
- اضبط مقعد السيارة بحيث لا يتلامس قدم الدعم الأمامي للقاعدة مع أي حجرة تخزين على أرضية السيارة.
- يجب ضبط مقعد السيارة في أقصى وضع للخلف.

يرجى الرجوع إلى قائمة المركبات إذا كانت المركبة مزودة بمواضع Isofix غير i-Size.

قائمة المركبات المتوافقة

قاعدة Brio i-Size قابلة للاستخدام فقط للتركيب على مقاعد السيارات المدرجة في هذه القائمة. على أي حال، تخضع القائمة لمراجعة مستمرة مع تغييرات وإضافات لطرقات السيارات. يمكن الاطلاع على القائمة المحدثة على موقعنا الإلكتروني:

www.brevitaly.it



لا تستخدم إذا كان مقعد الراكب مزوداً بوسادة هوائية أمامية.

تحقق

تنبيه: قبل الشراء، تحقق من دليل الاستخدام والصيانة لسيارتك للتأكد من وجود قاعدة ISOFIX، لأنها قد تكون خياراً إضافياً.

معلومات



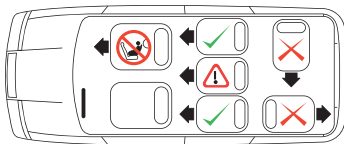

- لا تضع قدم الدعامة الأمامية على أي حجرة تخزين موجودة على أرضية السيارة. يجب أن ترتكز قدم الدعامة الأمامية على سطح ثابت وآمن من أرضية السيارة.
- يرجى الرجوع إلى الشركة المصنعة وأو دليل السيارة للحصول على معلومات حول نقاط تثبيت ISOFIX.
- بناءً على موضع المقاعد في السيارة، يجب الانتباه بشكل خاص إلى تثبيت جهاز تثبيت الأطفال بشكل صحيح في نقاط ISOFIX.







	Since					ISOFIX
ALFA ROMEO						
ALFA ROMEO GIULIA	2016	NO	YES	NO	YES	YES
ALFA ROMEO GIULIETTA	2010	NO	YES	NO	YES	YES
156 SPORTWAGON/CROSSWAGON Q4	1997-2006	NO	YES	NO	YES	YES
ALFA ROMEO 159	2005-2011	NO	YES	NO	YES	YES
GT SPORTCOUPE	2004-2011	NO	YES	NO	YES	YES
ALFA ROMEO MITO	2008	YES	YES	NO	YES	YES
ALFA ROMEO STELVIO	2017	NO	YES	NO	YES	YES
AUDI						
AUDI A1 (FACELIFT 2015)	2015	NO	YES	NO	YES	YES
AUDI A1 SPORTBACK	2011	NO	YES	NO	YES	YES
AUDI A3	2003	NO	YES	NO	YES	YES
AUDI A3 CABRIO	2008	YES	YES	NO	YES	YES
AUDI A3 SEDAN	2013	NO	YES	NO	YES	YES
AUDI A3 SPORTBACK (8V)	2004	NO	YES	NO	YES	YES
AUDI A4	2004	NO	YES	NO	YES	YES
AUDI A4 ALLROAD	2009	YES	YES	NO	YES	YES
AUDI A4 AVANT (FACELIFT 2011)	2011	NO	YES	NO	YES	YES
AUDI A5	2007	NO	YES	NO	YES	YES
AUDI A5 CABRIO	2009	NO	YES	NO	YES	YES
AUDI A5 SPORTBACK	2009	NO	YES	NO	YES	YES
AUDI A6	2010	NO	YES	NO	YES	YES
AUDI A6 ALLROAD	2006	NO	YES	NO	YES	YES
AUDI A6 AVANT	2005	NO	YES	NO	YES	YES
AUDI A7 SPORTBACK	2010	NO	YES	NO	YES	YES



	Since					ISOFIX
AUDI						
A8 (4H)	2005	NO	YES	NO	YES	YES
AUDI Q2	2016	NO	YES	NO	YES	YES
AUDI Q3	2011	NO	YES	NO	YES	YES
Q5	2008-2017	NO	YES	NO	YES	YES
Q5	2016	NO	YES	NO	YES	YES
Q7	2005-2015	NO	YES	NO	YES	YES
Q7	2015	NO	YES	NO	YES	YES
AUDI TT COUPÈ	2008	NO	YES	NO	YES	YES
BENTLEY						
BENTAYGA	2015	NO	YES	NO	YES	YES
CONTINENTAL GT	2003	NO	YES	NO	YES	YES
FLYING SPUR	2013	NO	YES	NO	YES	YES
MULSANNE	2010	NO	YES	NO	YES	YES
BMW						
I3	2013	NO	YES	NO	YES	YES
I8	2014	NO	YES	NO	YES	YES
BMW SERIES 1	2005-2011	NO	YES	NO	YES	YES
BMW SERIES 1	2012	NO	YES	NO	YES	YES
BMW 2 ACTIVE TOURER	2014	NO	YES	NO	YES	YES
BMW SERIES 2 CABRIO	2015	NO	YES	NO	YES	YES
BMW SERIRES 2 COUPÈ	2013	NO	YES	NO	YES	YES
BMW SERIES 2 GRAN TOURER	2015	NO	YES	NO	YES	YES
BMW SERIES 3	2005-2012	NO	YES	NO	YES	YES
BMW SERIES 3	2011	NO	YES	NO	YES	YES
BMW SERIES 3 GT (GRAN TURISMO)	2013	NO	YES	NO	YES	YES
BMW SERIES 3 TOURING	2008-2012	NO	YES	NO	YES	YES





	Since					ISOFIX
BMW						
BMW SERIES 3 TOURING	2012	NO	YES	NO	YES	YES
BMW SERIES 4 CABRIO	2014	NO	YES	NO	YES	YES
BMW SERIES 4 COUPÉ	2013	NO	YES	NO	YES	YES
BMW SERIRES 4 GRAN COUPÉ	2014	NO	YES	NO	YES	YES
BMW SERIES 5	2010	NO	YES	NO	YES	YES
BMW SERIES 5 TOURING	2010	NO	YES	NO	YES	YES
BMW SERIES 6 CABRIO	2004	NO	YES	NO	YES	YES
BMW SERIS 6 COUPÉ	2003	NO	YES	NO	YES	YES
BMW SERIES 6 GRAN COUPÉ	2011	NO	YES	NO	YES	YES
BMW SERIRES 6 GRAN TURISMO	2017	NO	YES	NO	YES	YES
BMW SERIES 7	2015	NO	YES	NO	YES	YES
X1	2009-2015	NO	YES	NO	YES	YES
X1	2015	NO	YES	NO	YES	YES
X2	2017	NO	YES	NO	YES	YES
X3	2003-2010	NO	YES	NO	YES	YES
X3	2010	NO	YES	NO	YES	YES
X4	2014	NO	YES	NO	YES	YES
X5	2006-2013	NO	YES	NO	YES	YES
X5	2013	NO	YES	NO	YES	YES
X6	2006	NO	YES	NO	YES	YES
CHEVROLET						
AVEO	2008-2011	NO	YES	NO	YES	YES
AVEO	2011-2015	NO	YES	NO	YES	YES
CAPTIVA	2006-2011	NO	YES	NO	YES	YES
CAPTIVA	2011-2015	NO	YES	NO	YES	YES
CRUZE	2009-2015	NO	YES	NO	YES	YES





	Since					ISOFIX
CHEVROLET						
MATIZ	2005-2009	NO	YES	NO	YES	YES
ORLANDO(KL1Y)	2010-2015	NO	YES	NO	YES	YES
SPARK	2009-2015	NO	YES	NO	YES	YES
TRAX(KL1B)	2013-2015	NO	YES	NO	YES	YES
VOLT(D1JCI)	2011-2014	NO	YES	NO	YES	YES
CITROEN						
BERLINGO	2008	YES	YES	NO	YES	YES
C-CROSSER(V)	2007-2013	NO	YES	NO	YES	YES
C-ELYSEE	2016	NO	YES	NO	YES	YES
C-ZERO	2010	NO	YES	NO	YES	YES
C1	2005-2014	NO	YES	NO	YES	YES
C1	2014	NO	YES	NO	YES	YES
C3	2009-2016	NO	YES	NO	YES	YES
C3	2016	NO	YES	NO	YES	YES
C3 PICASSO	2008	NO	YES	NO	YES	YES
C4	2004-2010	NO	YES	NO	YES	YES
C4	2010	NO	YES	NO	YES	YES
C4 AIRCROSS	2012	NO	YES	NO	YES	YES
C4 CACTUS	2014	NO	YES	NO	YES	YES
C4 PICASSO	2007-2013	NO	YES	YES	YES	YES
C4 PICASSO (U)	2013	NO	YES	YES	YES	YES
E-MEHARI	2016	NO	YES	YES	YES	YES
C4 GRAND PICASSO	2013	NO	YES	YES	YES	YES
C5	2004-2008	NO	YES	YES	YES	YES
C5	2008	NO	YES	YES	YES	YES
DS3(S)	2009	NO	YES	NO	YES	YES

	Since					ISOFIX
CITROEN						
DS4(N)	2011	NO	YES	NO	YES	YES
DS5(K)	2011	NO	YES	NO	YES	YES
NEMO(A)	2007	NO	YES	NO	YES	YES
DACIA						
DOKKER (SD)	2012	NO	YES	NO	YES	YES
DUSTER	2010	NO	YES	NO	YES	YES
LOGGY	2012	NO	YES	NO	YES	YES
LOGAN	2008-2012	NO	YES	NO	YES	YES
LOGAN	2013	NO	YES	NO	YES	YES
SANDERO	2008-2013	NO	YES	NO	YES	YES
SANDERO	2012	NO	YES	NO	YES	YES
FIAT						
FIAT 500	2007	NO	YES	NO	YES	YES
FIAT 500 CABRIO	2009	NO	YES	NO	YES	YES
FIAT 500 L	2012	NO	YES	NO	YES	YES
FIAT 500 L LIVING	2013	NO	YES	NO	YES	YES
FIAT 500X	2014	NO	YES	NO	YES	YES
BRAVO	2007-2015	NO	YES	NO	YES	YES
CHROMA	2005-2011	NO	YES	NO	YES	YES
B-MAX	2009	NO	YES	NO	YES	YES
FIAT FULLBACK	2016	NO	YES	NO	YES	YES
FIAT PANDA	2003-2013	NO	YES	NO	YES	YES
FIAT PANDA	2014	NO	YES	NO	YES	YES
FIAT PUNTO	2011	NO	YES	NO	YES	YES
GRANDE PUNTO(199)	2005-2012	NO	YES	NO	YES	YES





	Since					ISOFIX
FIAT						
FIAT PUNTO EVO	2009-2013	NO	YES	NO	YES	YES
FIAT SEDICI	2006-2015	NO	YES	NO	YES	YES
FIAT QUBO(255)	2008	NO	YES	NO	YES	YES
FIAT TIPO	2015	NO	YES	NO	YES	YES
FIAT TIPO SW	2016	NO	YES	NO	YES	YES
FIAT FREEMONT	2011	NO	YES	NO	YES	YES
FORD						
B-MAX	2012	NO	YES	NO	YES	YES
C-MAX	2007-2010	NO	YES	NO	YES	YES
C-MAX	2010	NO	YES	NO	YES	YES
ECOSPORT	2013	NO	YES	NO	YES	YES
EDGE	2016	NO	YES	NO	YES	YES
FIESTA	2008	NO	YES	NO	YES	YES
FOCUS	2003-2008	NO	YES	NO	YES	YES
FOCUS	2007-2011	NO	YES	NO	YES	YES
FOCUS TURMIER	2011	NO	YES	NO	YES	YES
FOCUS STATION WAGON	2011	NO	YES	NO	YES	YES
GALAXY	2006-2015	NO	YES	NO	YES	YES
KA	2008	NO	YES	NO	YES	YES
KUGA	2012	NO	YES	NO	YES	YES
MONDEO	2007-2014	NO	YES	NO	YES	YES
MONDEO	2014	NO	YES	NO	YES	YES
MONDEO S WAGON	2014	NO	YES	NO	YES	YES
RANGER	2011	NO	YES	NO	YES	YES
S-MAX	2006-2015	NO	YES	NO	YES	YES
S-MAX	2015	NO	YES	NO	YES	YES
TOURNEO	2012	NO	YES	NO	YES	YES





	Since					ISOFIX
HONDA						
ACCORD (FACELIFT 2011)	2008-2015	NO	YES	NO	YES	YES
CIVIC	2005-2012	NO	YES	NO	YES	YES
CIVIC	2012	NO	YES	NO	YES	YES
CR-V	2007-2012	NO	YES	NO	YES	YES
CR-V	2010-2013	NO	YES	NO	YES	YES
CR-V	2012	NO	YES	NO	YES	YES
HR-V	2015	NO	YES	NO	YES	YES
JAZZ	2008	NO	YES	NO	YES	YES
HYUNDAI						
ACCENT	2006-2009	NO	YES	NO	YES	YES
COUPE	2002-2009	NO	YES	NO	YES	YES
ELANTRA	2000-2007	NO	YES	NO	YES	YES
GETZ	2002-2009	NO	YES	NO	YES	YES
H1	2007	NO	YES	NO	YES	YES
I10	2008-2014	NO	YES	NO	YES	YES
I10	2013	NO	YES	NO	YES	YES
I20	2009	NO	YES	NO	YES	YES
I20 COUPE	2015	NO	YES	NO	YES	YES
I30	2007-2012	NO	YES	NO	YES	YES
I30	2012	NO	YES	NO	YES	YES
I30 SW	2008-2012	NO	YES	NO	YES	YES
I30 SW	2012	NO	YES	NO	YES	YES
I30 SW	2011	NO	YES	NO	YES	YES
I40 SW	2011	NO	YES	NO	YES	YES
IX35(ELH)	2009	NO	YES	NO	YES	YES
IONIQ	2016	NO	YES	NO	YES	YES

	Since					ISOFIX
HYUNDAI						
KONA	2017	NO	YES	NO	YES	YES
SANTA Fe	2012	NO	YES	NO	YES	YES
TUCSON	2004-2010	NO	YES	NO	YES	YES
VELOSTER(FS)	2011-2014	NO	YES	NO	YES	YES
INFINITI						
EX	2008-2013	NO	YES	NO	YES	YES
FX	2008-2013	NO	YES	NO	YES	YES
G	2008-2013	NO	YES	NO	YES	YES
M	2008-2013	NO	YES	NO	YES	YES
Q50	2013	NO	YES	NO	YES	YES
Q70	2014	NO	YES	NO	YES	YES
QX50	2013	NO	YES	NO	YES	YES
QX70	2013	NO	YES	NO	YES	YES
JAGUAR						
E-PACE	2017	NO	YES	NO	YES	YES
F-PACE	2015	NO	YES	NO	YES	YES
XE	2014	NO	YES	NO	YES	YES
XF	2007-2015	NO	YES	NO	YES	YES
XF (X260)	2015	NO	YES	NO	YES	YES
XF SPORTBRAKE	2012	NO	YES	NO	YES	YES
XJ	2009	NO	YES	NO	YES	YES
JEEP						
CHEROKEE	2008	NO	YES	NO	YES	YES
COMPASS	2006	NO	YES	NO	YES	YES
GRAND CHEROKEE	2010	NO	YES	NO	YES	YES
RENEGADE	2014	NO	YES	NO	YES	YES





	Since					ISOFIX
KIA						
CARENS	2006	NO	YES	NO	YES	YES
CARNIVAL	2006-2010	NO	YES	NO	YES	YES
CEE'D	2007-2012	NO	YES	NO	YES	YES
CEE'D	2012	NO	YES	NO	YES	YES
CEE'D SW	2007-2012	NO	YES	NO	YES	YES
CEE'D SW	2012	NO	YES	NO	YES	YES
CERATO	2004-2008	NO	YES	NO	YES	YES
MAGENTIS	2006-2009	NO	YES	NO	YES	YES
NIRO	2016	NO	YES	NO	YES	YES
OPIRUS	2003-2008	NO	YES	NO	YES	YES
OPTIMA	2016	NO	YES	NO	YES	YES
OPTIMA SPORTSWAGON	2016	NO	YES	NO	YES	YES
PICANTO(SA)	2008-2011	NO	YES	NO	YES	YES
PICANTO	2011	NO	YES	NO	YES	YES
PRO CEE'D	2008-2011	NO	YES	NO	YES	YES
RIO	2005-2009	NO	YES	NO	YES	YES
RIO	2011	NO	YES	NO	YES	YES
SORENTO	2009	NO	YES	NO	YES	YES
SOUL	2009-2014	NO	YES	NO	YES	YES
SOUL	2014	NO	YES	NO	YES	YES
SPORTAGE	2010-2015	NO	YES	NO	YES	YES
SPORTAGE	2016	NO	YES	NO	YES	YES
SONIC	2017	NO	YES	NO	YES	YES
VENGA	2010	NO	YES	NO	YES	YES





	Since					ISOFIX
LANCIA						
YPSILON	2007	NO	YES	NO	YES	YES
LAND ROVER						
DISCOVERY	2009	NO	YES	NO	YES	YES
DISCOVERY	2014	NO	YES	NO	YES	YES
FREELANDER II	2006-2015	NO	YES	NO	YES	YES
RANGE ROVER	2012	NO	YES	NO	YES	YES
RANGE ROVER EVOQUE	2011	NO	YES	NO	YES	YES
RANGE ROVER EVOQUE CABRIO	2015	NO	YES	NO	YES	YES
RANGE ROVER SPORT	2013	NO	YES	NO	YES	YES
RANGE ROVER VELAR	2017	NO	YES	NO	YES	YES
LEXUS						
CT	2010	NO	YES	NO	YES	YES
GS	2012	NO	YES	NO	YES	YES
IS	2005-2012	NO	YES	NO	YES	YES
IS	2013	NO	YES	NO	YES	YES
LC	2017	NO	YES	NO	YES	YES
LS	2009-2012	NO	YES	NO	YES	YES
NX	2014	NO	YES	NO	YES	YES
RC	2015	NO	YES	NO	YES	YES
RX	2003-2009	NO	YES	NO	YES	YES
RX	2009	NO	YES	NO	YES	YES
RX	2015	NO	YES	NO	YES	YES
MAZDA						
MAZDA2	2003-2007	NO	YES	NO	YES	YES
MAZDA2	2007-2014	NO	YES	NO	YES	YES
MAZDA2	2014	NO	YES	NO	YES	YES

	Since					ISOFIX
MAZDA						
MAZDA3	2009-2013	NO	YES	NO	YES	YES
MAZDA3	2013	NO	YES	NO	YES	YES
MAZDA5	2005-2010	NO	YES	NO	YES	YES
MAZDA5	2000-2013	NO	YES	NO	YES	YES
MAZDA6	2002-2008	NO	YES	NO	YES	YES
MAZDA6	2008-2013	NO	YES	NO	YES	YES
MAZDA6	2013	NO	YES	NO	YES	YES
CX-3	2015	NO	YES	NO	YES	YES
CX-5	2012	NO	YES	NO	YES	YES
CX-7	2007-2013	NO	YES	NO	YES	YES
MX 5 (5)	2005	NO	YES	NO	YES	YES
RX 8	2003-2012	NO	YES	NO	YES	YES
MERCEDES						
A (W169)	2005-2013	NO	YES	NO	YES	YES
A(W176)	2012	NO	YES	NO	YES	YES
B	2005-2013	NO	YES	NO	YES	YES
B	2011	NO	YES	NO	YES	YES
C	2007-2014	NO	YES	NO	YES	YES
C	2013	NO	YES	NO	YES	YES
C CABRIO	2016	NO	YES	NO	YES	YES
C COUPÉ	2011	NO	YES	NO	YES	YES
C SW	2014	NO	YES	NO	YES	YES
CLA	2013	NO	YES	NO	YES	YES
CLA SHOOTING BRAKE	2015	NO	YES	NO	YES	YES
CLS	2010	NO	YES	NO	YES	YES
CLS SHOOTING BRAKE	2012	NO	YES	NO	YES	YES

	Since					ISOFIX
MERCEDES						
E	2009	NO	YES	NO	YES	YES
E	2016	NO	YES	NO	YES	YES
E CABRIO	2010	NO	YES	NO	YES	YES
E COUPÉ	2009	NO	YES	NO	YES	YES
E SW	2009	NO	YES	NO	YES	YES
GLA	2013	NO	YES	NO	YES	YES
GLC	2015	NO	YES	NO	YES	YES
GLC COUPÉ	2016	NO	YES	NO	YES	YES
GLE	2015	NO	YES	NO	YES	YES
GLE COUPÉ	2015	NO	YES	NO	YES	YES
GLS	2015	NO	YES	NO	YES	YES
GLK	2008	NO	YES	NO	YES	YES
MAYBACH S	2014	NO	YES	NO	YES	YES
ML(W164)	2005-2012	NO	YES	NO	YES	YES
R(W251/V251)	2005-2013	NO	YES	NO	YES	YES
S	2013	NO	YES	NO	YES	YES
S CABRIO	2015	NO	YES	NO	YES	YES
S COUPÉ	2014	NO	YES	NO	YES	YES
SL	2011	NO	YES	NO	YES	YES
SLC	2016	NO	YES	NO	YES	YES
X	2017	NO	YES	NO	YES	YES
MINI - BMW						
CABRIO	2009	NO	YES	NO	YES	YES
CLUBMAN	2007-2014	NO	YES	NO	YES	YES
CLUBMAN (R55)	2015	NO	YES	NO	YES	YES
COUNTRYMAN	2010	NO	YES	NO	YES	YES



	Since					ISOFIX
MINI - BMW						
COUNTRYMAN	2016	NO	YES	NO	YES	YES
MINI	2006-2014	NO	YES	NO	YES	YES
MINI (F55)	2013	NO	YES	NO	YES	YES
MINI (F56)	2014	NO	YES	NO	YES	YES
MITSUBISHI						
ASX	2010	NO	YES	NO	YES	YES
ECLIPSE	2017	NO	YES	NO	YES	YES
I-MIEV	2010	NO	YES	NO	YES	YES
L200	2006	NO	YES	NO	YES	YES
OUTLANDER 7	2010	NO	YES	NO	YES	YES
PAJERO	2006	NO	YES	NO	YES	YES
NISSAN						
EVALIA	2011	NO	YES	NO	YES	YES
JUKE	2010	NO	YES	NO	YES	YES
LEAF	2011	NO	YES	NO	YES	YES
MICRA	2016	NO	YES	NO	YES	YES
MICRA	2016	NO	YES	NO	YES	YES
MURANO(Z51)	2004-2008	NO	YES	NO	YES	YES
MURANO(Z51)(FACELIFT)	2008-2013	NO	YES	NO	YES	YES
NAVARA	2010	NO	YES	NO	YES	YES
NAVARA	2015	NO	YES	NO	YES	YES
NOTE	2006-2013	NO	YES	NO	YES	YES
NOTE	2013	NO	YES	NO	YES	YES
PULSAR	2014	NO	YES	NO	YES	YES
QASHQAI+2(J10)(FACELIFT)	2008-2013	NO	YES	NO	YES	YES
QASHQAI (FACELIFT 2010)	2013	NO	YES	NO	YES	YES

	Since					ISOFIX
NISSAN						
X-TRAIL	2007-2014	NO	YES	NO	YES	YES
X-TRAIL	2014	NO	YES	NO	YES	YES
OPEL						
ADAM	2012	NO	YES	NO	YES	YES
AGILA	2007-2015	NO	YES	NO	YES	YES
AMPERA	2012-2015	NO	YES	NO	YES	YES
ASTRA	2009	NO	YES	NO	YES	YES
ASTRA J (PJ-SW)	2015	NO	YES	NO	YES	YES
ASTRA GTC	2011	NO	YES	NO	YES	YES
ANTARA(L-A)(FACELIFT)	2006	NO	YES	NO	YES	YES
CASCADA	2013	NO	YES	NO	YES	YES
COMBO TOUR	2012	NO	YES	NO	YES	YES
CORSA	2014	NO	YES	NO	YES	YES
CROSSLAND X	2017	NO	YES	NO	YES	YES
GRANDLAND X	2017	NO	YES	NO	YES	YES
INSIGNIA	2008	NO	YES	NO	YES	YES
INSIGNIA SW	2008	NO	YES	NO	YES	YES
KARL	2015	NO	YES	NO	YES	YES
MERIVA	2003-2010	NO	YES	NO	YES	YES
MERIVA	2010	NO	YES	NO	YES	YES
MOKKA	2012	NO	YES	NO	YES	YES
ZAFIRA	2005-2015	NO	YES	NO	YES	YES
ZAFIRA	2016	NO	YES	NO	YES	YES
ZAFIRA TOURER	2011	NO	YES	NO	YES	YES





	Since					ISOFIX
PEUGEOT						
PEUGEOT 108	2014	NO	YES	NO	YES	YES
PEUGEOT 2008	2013	NO	YES	NO	YES	YES
PEUGEOT 208	2012	NO	YES	NO	YES	YES
PEUGEOT 3008	2009	NO	YES	NO	YES	YES
PEUGEOT 308	2013	YES	YES	NO	YES	YES
PEUGEOT 308 SW	2014	YES	YES	NO	YES	YES
PEUGEOT 5008	2009	NO	YES	NO	YES	YES
PEUGEOT 508	2010	NO	YES	NO	YES	YES
BIPPER TEPEE	2007	NO	YES	NO	YES	YES
ION	2010	NO	YES	NO	YES	YES
PORSCHE						
CAYENNE	2010	NO	YES	NO	YES	YES
MACAN	2013	NO	YES	NO	YES	YES
PANAMERA	2013	NO	YES	NO	YES	YES
RENAULT						
ALASKAN	2017	NO	YES	NO	YES	YES
CAPTUR	2013	YES	YES	NO	YES	YES
CLIO	2012	NO	YES	NO	YES	YES
CLIO SPORTOUR	2013	NO	YES	NO	YES	YES
ESPACE	2002-2010	NO	YES	NO	YES	YES
ESPACE	2015	NO	YES	NO	YES	YES
GRAND KANGOO	2012	NO	YES	NO	YES	YES
GRAND SÉNIC	2004-2009	NO	YES	NO	YES	YES
KADJAR	2015	NO	YES	NO	YES	YES
KANGOO	2008	YES	YES	NO	YES	YES
KOLEOS	2008	NO	YES	NO	YES	YES

	Since					ISOFIX
RENAULT						
MÉGANE SERIE 4	2008	NO	YES	NO	YES	YES
MÉGANE GRAND COUPÉ	2008	NO	YES	NO	YES	YES
MÉGANE SPORTOUR	2009	NO	YES	NO	YES	YES
SCÉNIC	2009	YES	YES	NO	YES	YES
SCENIC X-MOD	2009-2012	NO	YES	NO	YES	YES
TALISMAN	2015	NO	YES	NO	YES	YES
TALISMAN SPORTOUR	2016	NO	YES	NO	YES	YES
TWINGO	2007-2015	YES	YES	NO	YES	YES
TWINGO	2014	YES	YES	NO	YES	YES
ZOE	2013	YES	YES	NO	YES	YES
SEAT						
ALHAMBRA	2010	NO	YES	NO	YES	YES
ALTEA	2004-2014	NO	YES	NO	YES	YES
ARONA	2017	NO	YES	NO	YES	YES
ATECA	2016	NO	YES	NO	YES	YES
IBIZA	2008	NO	YES	NO	YES	YES
LEON	2005-2013	NO	YES	NO	YES	YES
LEON	2012	NO	YES	NO	YES	YES
LEON SC	2013	NO	YES	NO	YES	YES
LEON ST	2013	NO	YES	NO	YES	YES
SEAT MII	2012	NO	YES	NO	YES	YES
SKODA						
CITIGO	2012	NO	YES	NO	YES	YES
FABIA	2007-2015	NO	YES	NO	YES	YES
FABIA	2014	NO	YES	NO	YES	YES
FABIA WAGON	2007	NO	YES	NO	YES	YES

	Since					ISOFIX
SKODA						
KAROQ	2017	NO	YES	NO	YES	YES
KODIAQ	2016	NO	YES	NO	YES	YES
OCTAVIA II	2004-2013	NO	YES	NO	YES	YES
OCTAVIA III	2013	NO	YES	NO	YES	YES
OCTAVIA STATION WAGON	2004-2013	NO	YES	NO	YES	YES
OCTAVIA STATION WAGON	2013	NO	YES	NO	YES	YES
OCTAVIA SCOUT	2007-2012	NO	YES	NO	YES	YES
RAPID	2012-2014	NO	YES	NO	YES	YES
ROOMSTER (+FACELIFT)	2006-2015	NO	YES	NO	YES	YES
SUPERB I	2001-2008	NO	YES	NO	YES	YES
SUPERB II	2008	NO	YES	NO	YES	YES
SUPERB WAGON	2009	NO	YES	NO	YES	YES
YETI	2009	NO	YES	NO	YES	YES
SMART						
SMART FORFOUR	2014	NO	YES	NO	YES	YES
FORTWO	2007-2015	YES	NO	NO	NO	YES
FORTWO	2014	YES	NO	NO	NO	YES
FORTWO CABRIO	2007-2015	YES	NO	NO	NO	YES
SUBARU						
BRZ	2012	NO	YES	NO	YES	YES
FORESTER	2008-2013	NO	YES	NO	YES	YES
IMPREZA	2007-2012	NO	YES	NO	YES	YES
LEGACY	2003-2009	NO	YES	NO	YES	YES
LEVORG	2015	NO	YES	NO	YES	YES
OUTBACK	2003-2009	NO	YES	NO	YES	YES
OUTBACK	2009	NO	YES	NO	YES	YES

	Since					ISOFIX
SUBARU						
TREZIA	2011-2014	NO	YES	NO	YES	YES
WRX	2010-2014	NO	YES	NO	YES	YES
XV	2012	NO	YES	NO	YES	YES
SUZUKI						
ALTO	2009-2015	NO	YES	NO	YES	YES
BALENO	2016	NO	YES	NO	YES	YES
CELERIO	2014	NO	YES	NO	YES	YES
IGNIS	2016	NO	YES	NO	YES	YES
S-CROSS	2013	NO	YES	NO	YES	YES
SWIFT	2010	NO	YES	NO	YES	YES
VITARA	2015	NO	YES	NO	YES	YES
TOYOTA						
ARURIS	2007-2012	NO	YES	NO	YES	YES
ARURIS HYBRID	2012	NO	YES	NO	YES	YES
AVENSIS (T25)	2003-2009	NO	YES	NO	YES	YES
AVENSIS (T27)	2009	NO	YES	NO	YES	YES
AYGO	2014	NO	YES	NO	YES	YES
COROLLA	2004-2009	NO	YES	NO	YES	YES
C-HR	2016	NO	YES	NO	YES	YES
GT86	2012	NO	YES	NO	YES	YES
IQ	2008-2014	NO	YES	NO	YES	YES
LANDD CRUISER	2002-2009	NO	YES	NO	YES	YES
LANDD CRUISER	2009	NO	YES	NO	YES	YES
PREVIA	2001-2006	NO	YES	NO	YES	YES
PRIUS	2003-2009	NO	YES	NO	YES	YES
PRIUS	2009	NO	YES	NO	YES	YES

	Since					ISOFIX
TOYOTA						
RAV4	2000-2006	NO	YES	NO	YES	YES
RAV4	2006-2013	NO	YES	NO	YES	YES
URBAN CRUISER	2009-2014	NO	YES	NO	YES	YES
VERSO	2009	NO	YES	NO	YES	YES
YARIS	2011	NO	YES	NO	YES	YES
VOLKSWAGEN						
ARTEON	2017	NO	YES	NO	YES	YES
CADDY	2010-2015	NO	YES	NO	YES	YES
CADDY	2015	NO	YES	NO	YES	YES
GOLF IV	1999-2004	NO	YES	NO	YES	YES
GOLF V	2003-2008	NO	YES	NO	YES	YES
GOLF VI	2008-2013	NO	YES	NO	YES	YES
GOLF VII	2012	NO	YES	NO	YES	YES
GOLF VARIANT	1999-2006	NO	YES	NO	YES	YES
GOLF VARIANT	2007-2010	NO	YES	NO	YES	YES
GOLF VARIANT	2009-2014	NO	YES	NO	YES	YES
GOLF VARIANT	2013	NO	YES	NO	YES	YES
MAGGIOLINO	2011	NO	YES	NO	YES	YES
MAGGIOLINO CABRIO	2012	NO	YES	NO	YES	YES
PASSAT	2005-2010	NO	YES	NO	YES	YES
PASSAT	2010-2014	NO	YES	NO	YES	YES
PASSAT	2014	NO	YES	NO	YES	YES
POLO	2009	NO	YES	NO	YES	YES
SHARAN	2004-2009	NO	YES	NO	YES	YES
SHARAN	2010	NO	YES	NO	YES	YES
T-ROC	2017	NO	YES	NO	YES	YES

	Since					ISOFIX
VOLKSWAGEN						
TIGUAN	2007	NO	YES	NO	YES	YES
TIGUAN	2016	NO	YES	NO	YES	YES
TOUAREG	2004-2010	NO	YES	NO	YES	YES
TOUAREG	2010	NO	YES	NO	YES	YES
TOURAN	2004-2010	NO	YES	NO	YES	YES
TOURAN	2010-2015	NO	YES	NO	YES	YES
TOURAN	2015	NO	YES	NO	YES	YES
UP	2011	NO	YES	NO	YES	YES
VOLVO						
C 30	2006-2012	NO	YES	NO	YES	YES
C 70	2005-2013	NO	YES	NO	YES	YES
S 40	2004-2012	NO	YES	NO	YES	YES
S 60	2000-2009	NO	YES	NO	YES	YES
S 60	2010	NO	YES	NO	YES	YES
S 80	1998-2006	NO	YES	NO	YES	YES
S 80 (+FACELIFT)	2006	NO	YES	NO	YES	YES
V 40	2012	NO	YES	NO	YES	YES
V 50	2004-2012	NO	YES	NO	YES	YES
V 60	2010	NO	YES	NO	YES	YES
V 70	2000-2007	NO	YES	NO	YES	YES
V 70 / XC70 (+FACELIFT)	2007	NO	YES	NO	YES	YES
XC 60	2008	NO	YES	NO	YES	YES
XC 70	2007	NO	YES	NO	YES	YES
XC 90	2004-2014	NO	YES	NO	YES	YES
XC 90	2014	NO	YES	NO	YES	YES

brevi[®]

Importato da/Imported by:

Foppa Pedretti S.p.A.

Via A. Volta, 11 - 24064

Grumello del Monte

Bergamo - Italy

tel +39 035.4420320

brevitaly.it