

brevi®

Circus

BOX PIEGHEVOLE
FOLDING PLAYPEN
PARC BÉBÉ PLIABLE
CORRAL PLEGABLE
СКЛАДНОЙ ДЕТСКИЙ МАНДАРИН

سياج أمان للأطفال قابل للطي

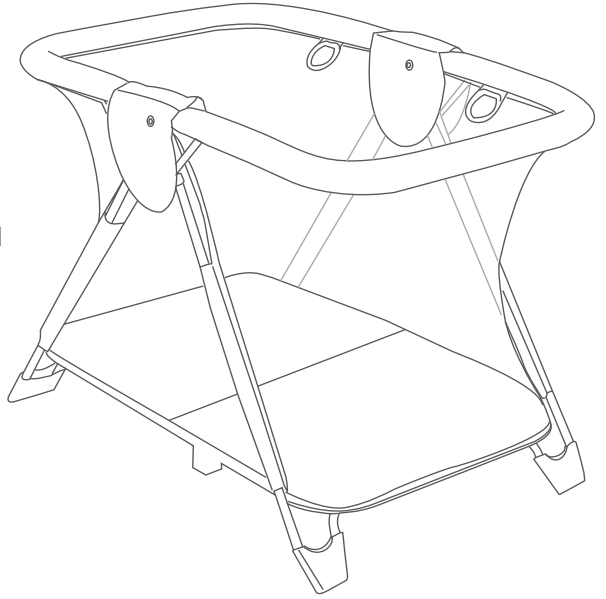

EN 12227:2010

IT Istruzioni d'uso, leggere attentamente e conservare per future referenze

EN Instruction manual, read carefully and keep for future reference

FR Manuel d'instructions, à lire attentivement et conserver pour référence ultérieure

ES Manual de instrucciones, lea atentamente las instrucciones y consérvelas para futuras referencias

RU Инструкции по сборке, внимательно прочитайте и сохраните для дальнейшего использования

إرشادات التركيب، اقرأ هذه الإرشادات جيداً ثم احتفظ بها للاطلاع عليها مستقبلاً عند الحاجة

AR

IT-APERTURA
ES-APERTURA

EN-OPENING
RU-ОТКРЫТИЕ

FR-OUVERTURE
-AR -الافتتاح

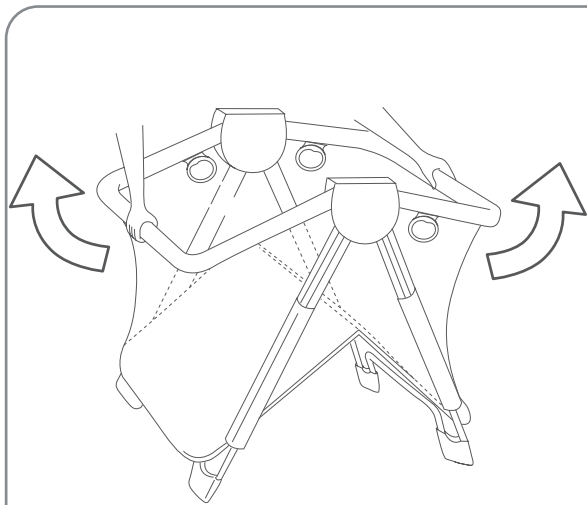

IT-CHIUSURA
ES-CIERRE

EN-CLOSING
RU-ЗАКРЫТИЕ

FR-FERMETURE
-AR -إغلاق

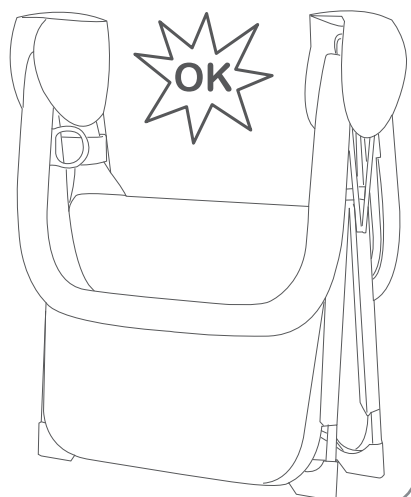
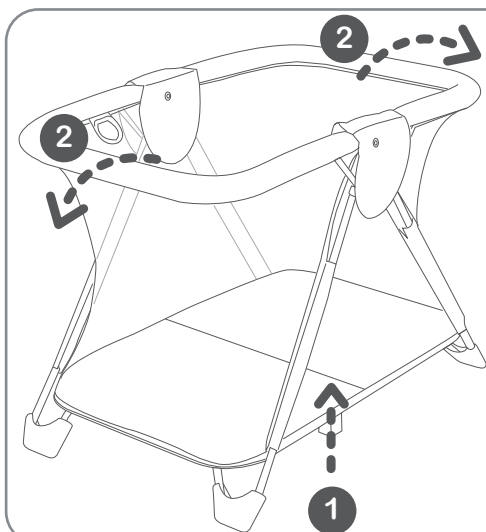

IMPORTANTE! LEGGERE ATTENTAMENTE E CONSERVARE PER FUTURO RIFERIMENTO.

Prima dell'uso leggere attentamente questo libretto d'istruzioni per non compromettere la sicurezza del vostro bambino.

Per evitare il rischio di soffocamento, prima dell'uso rimuovere ed eliminare eventuali sacchetti di plastica e tutti gli elementi della confezione del prodotto o comunque tenerli lontani dalla portata dei bambini.

Il prodotto è indicato per bambini fino ad un'età massima di 24 mesi (2 anni); fino ad un peso massimo di 15 kg.

- **AVVERTENZA** - Non posizionare il recinto vicino a fiamme libere o ad altre fonti di calore.
- **AVVERTENZA** - Non usare il recinto se privo della base.
- **AVVERTENZA** - Assicurarsi che il recinto sia completamente aperto e che tutti i meccanismi di bloccaggio siano correttamente serrati prima di mettere il bambino in questo recinto.
- **AVVERTENZA** - Evitare che il bambino indossi spille, collane, orecchini o altri oggetti che possano impigliarsi nella rete.
- **AVVERTENZA** - Non aggiungere materassi supplementari.
- **AVVERTENZA** - Controllare regolarmente che tutti i fissaggi e le viti siano serrate correttamente.

- Non lasciare mai giocattoli o altri oggetti grandi all'interno del box per bambini: il bambino potrebbe usarli per uscire o potrebbero causargli strangolamento o soffocamento, per esempio cordicelle, tende, corde di tende ecc.
- Non mettere il bambino nel box per bambini fino a quando non è completamente montato.
- Non usate il box per bambini se c'è qualcosa che non funziona, manca o è danneggiato.
- Usare solo accessori o ricambi forniti o autorizzati dal produttore.
- Potrebbe essere pericoloso utilizzare accessori non approvati dal produttore.
- Assicuratevi che oggetti pericolosi quali cavi elettrici, coltelli, e bevande calde siano fuori dalla portata del bambino.
- Quando non in uso, tenere il prodotto lontano dalla portata dei bambini.
- Non effettuare l'operazione di chiusura del box con il bambino all'interno.
- Non lasciare mai il box su un piano inclinato con il bambino all'interno.
- Non lasciare che il bambino giochi incustodito in prossimità del box.
- Non spostare il prodotto con il bambino nel box.
- Non utilizzare il box con più di un bambino alla volta.
- Non lasciare che altri bambini giochino incustoditi nelle vicinanze del box.

MANUTENZIONE E PULIZIA

- Assicurarsi che tutti i dispositivi di bloccaggio funzionino correttamente e controllare regolarmente che i dispositivi di sicurezza siano correttamente agganciati e bloccati.
- Controllare regolarmente tutte le parti soggette a usura o strappo.
- Usare solo accessori o ricambi approvati dal costruttore.
- Non ci sono parti che devono essere lubrificate o regolate.
- Pulire periodicamente il prodotto.
- Pulire periodicamente le parti di plastica con un panno umido.
- Tenere asciutte le parti in metallo per evitare la formazione di ruggine.
- Non utilizzare mai sostanze abrasive, a base di ammoniacca, candeggina o detersivi a base di alcool.
- Tenere il prodotto lontano dalla luce diretta del sole.

WARNINGS

IMPORTANT! READ THE INSTRUCTIONS CAREFULLY AND KEEP FOR FUTURE REFERENCE.

Read this instruction booklet carefully before use in order not to compromise your child's safety.

To avoid the risk of suffocation, before use, remove and dispose of any plastic bags and all items in the product packaging or keep them out of the reach of children.

The product is indicated for children up to 24 months (2 years). Maximum weight of 15 Kg.

- **WARNING - Do not place the playpen close to an open fire or other heat source.**
- **WARNING - Do not use the playpen without the base.**
- **WARNING - Ensure that the playpen is fully erected and all the locking mechanisms engaged before placing your child in this playpen.**
- **WARNING - Make sure the baby isn't using any type of pins, necklaces, earrings or other objects that may get caught in the net when using the playpen.**
- **WARNING - Do not add other mattresses.**
- **WARNING - All assembly fittings should always be tightened properly.**

- Do not leave toys or other items in the playpen that could provide a step which could help your child to climb over the playpen's sides, or that could cause suffocation or strangulation to your child, such as cords, curtains, curtain cords, etc.
- Do not place the child in the playpen before it's completely open.
- Do not use if any part is broken, torn or missing.
- Only use accessories or spare parts supplied or authorised by the manufacturer.
- The use of accessories not approved by the manufacturer could be dangerous.
- Ensure that all hazards such as trailing cords and flexes, hot drinks, knives, etc., are not placed where a child in the playpen could reach them.
- When not in use, keep the product out of the reach of children.
- Do not close the playpen with the child inside.
- Never leave the playpen on a slope with the child inside.
- Do not let the child play near the playpen unattended.
- Do not move the playpen with the child inside.
- Do not use the playpen with more than one child at a time.
- Do not allow other children to play near the playpen unattended.

MAINTENANCE AND CLEANING

- Make sure that all the locking devices are functioning properly and check regularly that the safety devices are correctly engaged and locked.
- Check all parts subject to wear or tear regularly.
- Only use accessories or spare parts approved by the manufacturer.
- There are no parts that need to be lubricated or adjusted.
- Clean the product periodically.
- Clean the plastic parts periodically with a damp cloth.
- Keep the steel parts dry to prevent them from rusting.
- Never use abrasive substances, products containing ammonia or bleach, or alcohol-based detergents.
- Keep product away from direct sunlight.

IMPORTANT! LIRE ATTENTIVEMENT ET CONSERVER SOIGNEUSEMENT A PORTEE DE MAIN POUR UNE UTILISATION ULTERIEURE.

Lire attentivement ce livret d'instructions avant d'utiliser le produit afin de ne pas compromettre la sécurité de votre enfant.

Pour éviter tout risque d'étouffement, avant d'utiliser le produit, retirer et jeter tous les sacs en plastique et tous les éléments de l'emballage ou gardezles hors de portée des enfants.

Plage d'âge conseillée pour l'utilisation de ce dispositif : jusqu'à 24 mois (2 année). L'enfant ne doit pas peser plus de 15 kgs.

- **AVERTISSEMENT - Ne pas placer le parc près d'une cheminée ou de toute autre source de chaleur.**
- **AVERTISSEMENT - Ne pas utiliser le parc sans son fond.**
- **AVERTISSEMENT - S'assurer que le parc est complètement déplié et que tous les mécanismes de verrouillage sont enclenchés avant de placer votre enfant dans ce parc.**
- **AVERTISSEMENT - Assurez-vous que le bébé ne porte pas de chaîne, broche, boucles d'oreilles ou tout autre objet susceptibles de s'accrocher dans le filet du parc.**
- **AVERTISSEMENT - Ne pas utiliser plus d'un matelas dans ce parc.**
- **AVERTISSEMENT - Tous les éléments de fixation doivent être convenablement serrés et contrôlés régulièrement.**

- Il est dangereux de laisser dans le parc un objet quelconque qui pourrait servir de point d'appui ou entraîner un danger d'asphyxie ou de strangulation, par exemple des cordes, des rideaux, des cordages de rideaux, etc..
- Le parc doit être complètement monté et installé avant d'y placer l'enfant.
- N'utilisez plus le parc si une pièce quelconque est brisée, déchirée ou manquante.
- Utilisez uniquement des accessoires ou des pièces de rechange fournis ou agréés par le fabricant.
- Il pourrait être dangereux d'utiliser des accessoires non approuvés par le fabricant.
- Vérifier que les objets dangereux comme les fils électriques, les couteaux et les boissons chaudes sont hors de portée de l'enfant.
- Lorsqu'il n'est pas utilisé, le produit doit être tenu hors de portée des enfants.
- Ne pas effectuer l'opération de fermeture du parc quand l'enfant se trouve à l'intérieur.
- Ne jamais laisser le parc sur un plan incliné avec l'enfant à l'intérieur.
- Ne pas laisser l'enfant jouer sans surveillance à proximité du parc.
- Ne pas déplacer le produit lorsque l'enfant se trouve dans le parc.
- Ne pas utiliser le parc avec plus d'un enfant à la fois.
- Ne pas laisser d'autres enfants jouer sans surveillance à proximité du parc.

ENTRETIEN ET NETTOYAGE

- S'assurer que tous les dispositifs de blocage fonctionnent correctement et vérifier régulièrement que les dispositifs de sécurité sont correctement accrochés et bloqués.
- Vérifier régulièrement toutes les parties sujettes à l'usure ou la déchirure.
- N'utilisez que des accessoires ou des pièces de rechange approuvés par le fabricant.
- Il n'y a aucune pièce à lubrifier ou à régler.
- Nettoyer régulièrement le produit.
- Nettoyer les parties en plastique avec une éponge humide.
- Maintenir toutes les parties en acier bien sèches afin d'éviter la formation de rouille.
- Ne jamais utiliser de substances abrasives, à base d'ammoniac, d'eau de Javel ou de nettoyeurs à base d'alcool.
- Garder le produit loin de la lumière directe.

IMPORTANTE! LEER ATENTAMENTE Y CONSERVAR PARA FUTURAS REFERENCIAS.

Antes del uso leer atentamente este manual de instrucciones para no comprometer la seguridad de su niño.

Para evitar el riesgo de asfixia, antes de su uso, retirar y eliminar las bolsas de plástico y todos los elementos del embalaje del producto o mantenerlos lejos del alcance de los niños.

El producto es indicativo para niños hasta un edad máxima de 24 meses (2 años). Peso máximo: 15 kg.

- **ADVERTENCIA** - No sitúe el parque cerca del fuego u otra fuente de calor.
- **ADVERTENCIA** - No utilice el parque sin la base.
- **ADVERTENCIA** - Asegúrese de que el parque está completamente desplegado y que todos los mecanismos de bloqueo están accionados, antes de colocar a su niño en este parque.
- **ADVERTENCIA** - Evitar que el niño lleve broches, collares, pendientes u otros objetos que puedan engancharse en la red.
- **ADVERTENCIA** - No utilizar más de un colchón en el parque.
- **ADVERTENCIA** - Controlar regularmente que todos los elementos de fijación y tornillería estén colocados correctamente.

- No dejar nunca juguetes o otros objetos grandes dentro el parque de niños, ya que el niño podría utilizarlos para salir y le podrían estrangular o ahogar.
- No coloque al niño en el parque de niños antes de que esté totalmente montado.
- No usar el parque si le falta alguna de sus partes, o si están dañadas o desgastadas.
- Utilisez uniquement des accessoires ou des pièces de rechange fournis ou autorisés par le fabricant.
- L'utilisation d'accessoires non approuvés par le fabricant peut être dangereuse.
- Asegúrese de que objetos peligrosos, como por ejemplo cables eléctricos, piezas cortantes o líquidos calientes estén fuera del alcance del niño.
- Cuando no se utilice, mantener el producto lejos del alcance de los niños.
- No cerrar el corral con el niño adentro.
- No dejar nunca el corral en una superficie inclinada con el niño adentro.
- No dejar que el niño juegue sin vigilancia cerca del corral.
- No mover el producto con el niño en el corral.
- No utilizar el corral con más de un niño a la vez.
- No dejar que otros niños jueguen sin vigilancia cerca del corral.

MANTENIMIENTO Y LIMPIEZA

- Asegúrese de que todos los dispositivos de bloqueo funcionan correctamente y compruebe regularmente que los dispositivos de seguridad estén correctamente enganchados y bloqueados.
- Compruebe regularmente todas las partes sujetas a desgaste o desgarre.
- Utilice únicamente accesorios o piezas de repuesto homologados por el fabricante.
- No hay piezas que deban lubricarse o ajustarse.
- Limpiar periódicamente el producto.
- Limpiar periódicamente las partes de plástico con un paño húmedo.
- Tener secas las partes metálicas para evitar la formación de óxido.
- No utilice nunca sustancias abrasivas, a base de amoníaco, lejía o detergentes a base de alcohol.
- Tener el producto alejado de la luz directa del sol.

ВАЖНО! ПРОЧТИТЕ БЕРЕЖНО ХРАНИТЬ ДЛЯ ДАЛЬНЕЙШЕГО ИСПОЛЬЗОВАНИЯ.

Перед использованием внимательно прочтите эту инструкцию, чтобы не подвергать опасности безопасность вашего ребенка.

Чтобы избежать риска удушья, перед использованием удалите и утилизируйте все пластиковые пакеты и все элементы упаковки продукта или в любом случае храните их в недоступном для детей месте.

Изделие предназначено для детей возрастом не более 24 месяцев (2 лет). максимальный вес: 15 кг.

- **ВНИМАНИЕ** - Обязательно следите за тем, чтобы поблизости от манежа не было открытого огня или других источников тепла.
- **ВНИМАНИЕ** - Не используйте манеж без днища.
- **ВНИМАНИЕ** - Перед использованием удостоверьтесь в том что манеж полностью смонтирован, и фиксирующие механизмы правильно заблокированы.
- **ВНИМАНИЕ** - Избегать наличие у ребенка значков, коле, сережек и других предметов, которые могут зацепиться за сетку.
- **ВНИМАНИЕ** - Важно не рекомендуется использовать дополнительные матрасы.
- **ВНИМАНИЕ** - Все детали сборки должны быть надежно закручены.
- Не оставляйте игрушки или другие крупные предметы внутри манежа, ребенок может использовать их для того чтобы вылезти из манежа, а также во избежание опасности удушья, например, шнуры, шторы, веревки штор и т. д.
- Не использовать манеж до его полного монтажа.
- Не используйте манеж при наличии повреждений структуры, нехватке или неисправности деталей.
- Используйте исключительно аксессуары и запчасти рекомендуемые фабрикой.
- Использование аксессуаров не одобренных фабрикой может быть опасно.
- Удостоверьтесь в том что опасные предметы, такие как электрические провода, ножи, горячие напитки и др. находятся за пределами досягаемости ребенка.
- Когда манеж не используется, держите его в недоступном для детей месте.
- Не закрывайте манеж, когда ребенок находится внутри.
- Никогда не оставляйте манеж на наклонной поверхности с ребенком внутри.
- Не позволяйте ребенку играть без присмотра вблизи манежа.
- Не перемещайте изделие с ребенком в манеже.
- Не используйте манеж с более чем одним ребенком одновременно.
- Не позволяйте другим детям играть без присмотра вблизи манежа.

ОБСЛУЖИВАНИЕ И ОЧИСТКА

- Убедитесь, что все блокировочные устройства работают правильно, и регулярно проверяйте, что предохранительные устройства правильно включены и заблокированы.
- Регулярно проверяйте все детали, подверженные износу.
- Используйте только аксессуары или запасные части, одобренные производителем.
- Нет частей, которые необходимо смазывать или регулировать.
- Периодически производите чистку продукта.
- Периодически очищайте пластиковые детали влажной тряпкой.
- Не допускайте попадания влаги на металлические части во избежание образования ржавчины.
- Никогда не используйте абразивные, аммиачные, отбеливающие или спиртовые чистящие средства.
- Не допускайте попадания прямых солнечных лучей.

هام! اقرأ هذه الإرشادات جيداً ثم احتفظ بها للاطلاع عليها مستقبلاً عند الحاجة.

اقرأ هذا الدليل جيداً قبل البدء في استخدام المنتج وذلك لتحافظ دائماً على سلامة طفلك.

لتجنب خطر الاختناق، قم قبل بدء استخدام المنتج بإزالة أي أكياس بلاستيكية وجميع مكونات وأجزاء التغليف وأبقها بعيداً عن متناول الأطفال.

هذا المنتج مخصص للأطفال حتى عمر 24 شهراً (سنتين)؛ ووزن أقصى 15 كجم.

- تحذير - لا تضع السياج بالقرب من اللهب المكشوف أو أي مصادر حرارة أخرى.
- تحذير - لا تستخدم السياج إذا كان بدون قاعدة.
- تحذير - تأكد من أن السياج مفتوح بالكامل وأن جميع آليات القفل مغلقة بشكل صحيح قبل وضع الطفل في هذا السياج.
- تحذير - تجنب أن يرتدي الطفل دبائيس أو قلابات أو أقراط أو أي أشياء أخرى قد تتعثر في الشبكة.
- تحذير - لا تضيف مراتب إضافية.
- تحذير - تحقق بانتظام من أن جميع المثبتات والمسامير مشدودة بشكل صحيح.
- لا تترك أبداً العباباً أو أشياء كبيرة أخرى داخل قفص الأطفال: فقد يستخدمها الطفل للخروج أو قد تتسبب في خنقه أو اختناقه، مثل الخيوط والستائر وحبال الستائر وما إلى ذلك.
- لا تضع الطفل في قفص الأطفال حتى يتم تجميعه بالكامل.
- لا تستخدم قفص الأطفال إذا كان هناك شيء لا يعمل أو مفقود أو تالف.
- استخدم فقط الملحقات أو قطع الغيار التي يوفرها أو يصرح بها المصنع.
- قد يكون استخدام الملحقات غير المعتمدة من قبل المصنع خطيراً.
- تأكد من أن الأشياء الخطرة مثل الأسلاك الكهربائية والسكاكين والمشروبات الساخنة بعيدة عن متناول الطفل.
- عندما لا يكون المنتج قيد الاستخدام، احتفظ به بعيداً عن متناول الأطفال.
- لا تقم بإغلاق القفص والطفل بداخله.
- لا تترك القفص أبداً على سطح مائل مع وجود الطفل بداخله.
- لا تدع الطفل يلعب دون مراقبة بالقرب من القفص.
- لا تنقل المنتج مع وجود الطفل داخل القفص.
- لا تستخدم القفص مع أكثر من طفل واحد في نفس الوقت.
- لا تدع أطفالاً آخرين يلعبون دون مراقبة بالقرب من القفص.

الصيانة والتنظيف

- تأكد من أن جميع أجهزة القفل تعمل بشكل صحيح وتحقق بانتظام من أن أجهزة الأمان مثبتة ومقفلة بشكل صحيح.
- تحقق بانتظام من جميع الأجزاء المعرضة للتآكل أو التمزق.
- استخدم فقط الملحقات أو قطع الغيار المعتمدة من قبل الشركة المصنعة.
- لا توجد أجزاء تحتاج إلى تشحيم أو ضبط.
- قم بتنظيف المنتج بشكل دوري.
- قم بتنظيف الأجزاء البلاستيكية بانتظام بقطعة قماش مبللة.
- حافظ على جفاف الأجزاء المعدنية لتجنب تكوّن الصدأ.
- لا تستخدم أبداً مواد كاشطة أو تحتوي على الأمونيا أو المبيضات أو المنظفات التي تحتوي على الكحول.
- احفظ المنتج بعيداً عن أشعة الشمس المباشرة.

brevi

Prodotto da/ Produced by:

Foppa Pedretti S.p.A.

Via A. Volta, 11 - 24064

Grumello del Monte, Bergamo - Italy

tel +39 035.4420320

brevitaly.it